

INDIRIZZO CANTIERE:
AGRO DI COLOBRARO - COLOBRARO (MT)
ZONA AGRICOLA

OPERA DA REALIZZARE:
INTERVENTO AMBIENTALE NEL BOSCO ADIACENTE IL PARCO
EOLICO DI COLOBRARO

COMMITTENTE:
"PARCO EOLICO DI TURSÌ E COLOBRARO"

IMPRESE:
PLT engineering (Impresa affidataria)

Piano di Sicurezza e Coordinamento

(Modello semplificato)

**Redatto ai sensi dell'articolo 100 del D.Lgs. 81/08 (conforme ai contenuti riportati
nell'Allegato II del DI del 9 Settembre 2014)**

Rev	Data	Descrizione	Redattore	Firma
00	06/08/2016	prima emissione	CSP	

Committente: Parco Eolico di Tursi e Colobraro
Via Dismano,1280
47522 Cesena (FC)

Progetto: Intervento Ambientale Nel Bosco Adiacente Il Parco Eolico
Comune di Colobraro (MT)

Codice Progetto: CLB

Fase del Progetto: PROGETTAZIONE

Attività: PROGETTAZIONE DEFINITIVA - ESECUTIVA

Rev. n°	Data	Descrizione	Redatto	Controllato	Approvato	Visto
00	---	Prima emissione				

Tipo: PIANO DI SICUREZZA E
COORDINAMENTO

Scala: -:-

Cod.doc.

CLB-PDC-11-00

Elaborato 1/1

Data LUGLIO 2016

PROGETTISTA - DL:
Geom. Massimiliano Manolio

Impresa Esecutrice:



Via Dismano, 1280 - 47522 Cesena (FC)
Tel. 0547 317199 Fax 0547 415208

SOMMARIO

PREMESSA.....	3
IDENTIFICAZIONE E DESCRIZIONE DELL'OPERA	4
IDENTIFICAZIONE DELLE IMPRESE ESECUTRICI E DEI LAVORATORI AUTONOMI	7
ORGANIGRAMMA DI CANTIERE.....	8
INDIVIDUAZIONE ANALISI E VALUTAZIONE DEI RISCHI RELATIVI ALL'AREA DI CANTIERE	9
ORGANIZZAZIONE DEL CANTIERE	11
FASE PROVA	24
RISCHI IN RIFERIMENTO ALLE LAVORAZIONI	25
CRONOPROGRAMMA DEI LAVORI	140
INTERFERENZE TRA LE LAVORAZIONI	148
PROCEDURE COMPLEMENTARI O DI DETTAGLIO DA ESPlicitARE NEL POS	151
MISURE DI COORDINAMENTO RELATIVE ALL'USO COMUNE DI APPRESTAMENTI, ATTREZZATURE, INFRASTRUTTURE, MEZZI E SERVIZI DI PROTEZIONE COLLETTIVA	152
MODALITA' ORGANIZZATIVE DELLA COOPERAZIONE E DEL COORDINAMENTO	159
DISPOSIZIONI PER LA CONSULTAZIONE DEGLI RLS	159
ORGANIZZAZIONE DEL SERVIZIO DI PRONTO SOCCORSO, ANTINCENDIO ED EVACUAZIONE DEI LAVORATORI	159
ALLEGATI.....	161
QUADRO RIEPILOGATIVO INERENTE GLI OBBLIGHI DI TRASMISSIONE	162

PREMESSA

Il presente Piano di Sicurezza e Coordinamento (in sigla PSC) viene redatto ai sensi dell'articolo 100 del D.Lgs. 81/08 secondo il modello semplificato contenuto nell'allegato II del Decreto Interministeriale 9 settembre 2014.

Il Piano è specifico per il singolo cantiere temporaneo o mobile e di concreta fattibilità; i suoi contenuti, conformi alle prescrizioni dell'articolo 15 del D.Lgs. 81/08, sono il risultato di scelte progettuali ed organizzative effettuate in fase di progettazione dal progettista dell'opera in collaborazione con il Coordinatore per la Sicurezza.

IDENTIFICAZIONE E DESCRIZIONE DELL'OPERA

(2.1.2)

Indirizzo del cantiere (a.1)	AGRO DI COLOBRARO - COLOBRARO (MT)
Descrizione del contesto in cui è collocata l'area di cantiere (a.2)	<p>Inquadramento territoriale: L'area interessata ai lavori, come descritto al paragrafo "Descrizione del contesto..." è situata nel bosco Sirianni; è accessibile percorrendo la S.P. Colobrarò-Tursi e dista circa km. 4 dal centro abitato.</p> <p>La tipologia del cantiere può essere identificata come "opera stradale connessa con le aree verdi". La viabilità esistente si presenta con andamento planimetrico tortuoso caratterizzata, infatti, dalla presenza notevole di curve e pendenze elevate.</p> <p>Il sito non presenta problemi di stabilità, ma considerato che l'accesso ad esso avviene dalla S.P. Colobrarò-Tursi sarà necessario adottare alcuni accorgimenti, soprattutto nelle fasi di sistemazione dell'ingresso principale e nelle fasi di scarico/carico del materiale su mezzi di dimensioni adatte alle caratteristiche del contesto. È stata prevista, infatti, per le fasi più delicate e durature, la chiusura di una corsia e l'istituzione del doppio senso alternato mediante l'installazione di una coppia di semafori. Per le fasi di breve durata, e vale da dire per lo smistamento dei materiali dai mezzi di grandi dimensioni a quelli transitanti nel cantiere e viceversa, saranno i movieri ad assicurare la regolamentazione del traffico.</p> <p>L'area temporanea di cantiere è stata prevista in prossimità dell'area 6 (nuova), e quindi in posizione centrale rispetto ai nuovi manufatti da realizzare (tettoia e bungalow).</p> <p>Per i dettagli su quanto sopra descritto si allega planimetria di cantiere tav. 03/S.</p> <hr/> <p>Caratterizzazione geotecnica: La litrostratigrafia dei terreni oggetto di intervento è costituita dai seguenti strati:</p> <p>1) Terreno di alterazione superficiale che varia da mt. 1,20 a 2,0</p> <p>Sono terreni caratterizzati da Depositi di alterazione superficiale, con residui di decomposizione organica. Sono costituiti da terreni di colore nerastro inglobanti, a volte, elementi litici di piccole dimensioni di varia natura; essi derivano dall'accumulo di prodotti originati dall'alterazione superficiale dei terreni in posto humificati dalla notevole presenza di materiale organico e dall'alterazione del sottostante substrato. Sono materiali che offrono scarsa sicurezza ad ospitare strutture fondazionali.</p> <p>2) Marne arenacee e marne siltose fino a 15 mt.</p> <p>La zona può essere classificata come categoria "argille molto consistenti".</p> <p>Il progetto prevede opere minori (tettoia e bungalow) che non andranno in nessun modo ad alterare l'assetto idrogeologico dell'area in esame.</p> <hr/> <p>Contestualizzazione dell'intervento: L'intervento di cui si tratta è ubicato in agro di Colobrarò località Bosco Sirianni, a circa 4 km. dal centro abitato. La zona d'intervento, già zona pianiccia dagli anni '90, si sviluppa in adiacenza alla strada Provinciale Colobrarò-Tursi, a nord est del paese. Le caratteristiche principali dell'area in oggetto sono il suo completo isolamento da qualsiasi attività che porterebbe rischi particolari; trattasi infatti di area distante dal centro abitato e dalle arterie principali di collegamento ovvero dalle aziende agricole. Soltanto l'ingresso ad essa, dalla strada provinciale Colobrarò - Tursi, è potenziale di rischi, seppur minimi per via della limitata utilizzazione della stessa dai soli agricoltori. Pertanto i flussi di traffico veicolare sono alquanto limitati e in alcune ore della giornata del tutto inesistenti.</p>

<p>Descrizione sintetica dell'opera con particolare riferimento alle scelte progettuali, architettoniche, strutturali e tecnologiche (a.3)</p>	<p>L'intervento di che trattasi è ubicato in agro di Colobrarò località Bosco Sirianni, a circa 4 km. dal centro abitato. La zona d'intervento, già zona picnic dagli anni '90, si sviluppa in adiacenza alla strada Provinciale Colobrarò-Tursi, a nord est del paese.</p> <p>Le caratteristiche principali dell'area in oggetto sono la presenza del bosco Sirianni già oggetto di lavori di sistemazione aree attrezzate e strade interne.</p> <p>L'intervento consiste :</p> <p>1° Sistemazione Strade esistenti attraverso le seguenti opere :</p> <ol style="list-style-type: none"> Movimenti di materie per livellamento carreggiata, secondo la sagoma, l'andamento planimetrico ed altimetrico esistenti; Regimentazione delle acque con formazione di tratti di cunette in terra e tratti con canalette di raccolta in cls prefabbricato, di tombini ed attraversamenti in piano ; <p>2° Lavori edili : "Realizzazione di struttura in legno lamellare per servizi igienici e punto di ristoro ed informazione nell'area attrezzata "F":</p> <ol style="list-style-type: none"> Opere edili per formazione scavi, fondazione, pavimentazioni e rivestimenti, tramezzature in cartongesso, intonaci e tinteggiatura; Fornitura e posa in opera di struttura in legno lamellare per box, compreso manto di copertura, opere da lattoniere ed infissi in legno; Impianti tecnologici quali : impianto elettrico interno ed esterno; impianto idrico-sanitario; formazione di condotta di scarico acque reflue con fossa Imhoff e condotta disperdente e drenante; Sistemazione area esterna box; <p>3° Sistemazioni aree attrezzate, arredo urbano e segnaletica attraverso :</p> <ol style="list-style-type: none"> pulizia decespugliamenti aree, apertura di sentiero; dotazione di parcheggi; Recinzione con staccionate in legno e tratti di recinzione metallica con paletti in legno; Segnaletica e cartellonistica in legno e metallo; Posa in opera di tavoli e panchine, barbecue, giochi per bimbi ; Realizzazione di percorso fitness; Cartellonistica turistica nell'abitato; <p>4 ° Lavori di adduzione rete idrica (collegamento punto 2 – area "F").</p>
--	---

Individuazione dei soggetti con compiti di sicurezza (b)	Committente:	
	Nominativo	"PARCO EOLICO DI TURSI E COLOBRARO"
	Indirizzo	VIA DISMANO, N. 1280 - CESENA (FC)
	Coordinatore per la progettazione	
	Nominativo	Geom Massimiliano Manolio
	Indirizzo	VIA OLANDA, SNC - TURSI (MT)
	Codice Fiscale	MNLMSM72M13A662M
	Partita IVA	01083220770
	Recapiti telefonici	0835533366 - cell. 3491794934 - Fax 1782212695
	Mail/PEC	info@studiomanolio.com massimiliano.manolio@geopec.it
	Luogo e data nascita	Bari 13/08/1972
	Coordinatore per l'esecuzione	
	Nominativo	Geom Massimiliano Manolio
	Indirizzo	VIA OLANDA, SNC - TURSI (MT)
	Codice Fiscale	MNLMSM72M13A662M
	Partita IVA	01083220770
	Recapiti telefonici	0835533366 - cell. 3491794934 - Fax 1782212695
	Mail/PEC	info@studiomanolio.com massimiliano.manolio@geopec.it
	Luogo e data nascita	Bari 13/08/1972
	Responsabile dei lavori	
	Nominativo	Stefano Marulli

IDENTIFICAZIONE DELLE IMPRESE ESECUTRICI E DEI LAVORATORI AUTONOMI
(2.1.2 b)

Impresa affidataria: PLT engineering

Indirizzo	VIA DISMANO, N. 1280 - CESENA (FC)
Recapiti telefonici	0547/317199 - Fax 0547/415208
Datore di lavoro	STEFANO MARULLI

ORGANIGRAMMA DI CANTIERE

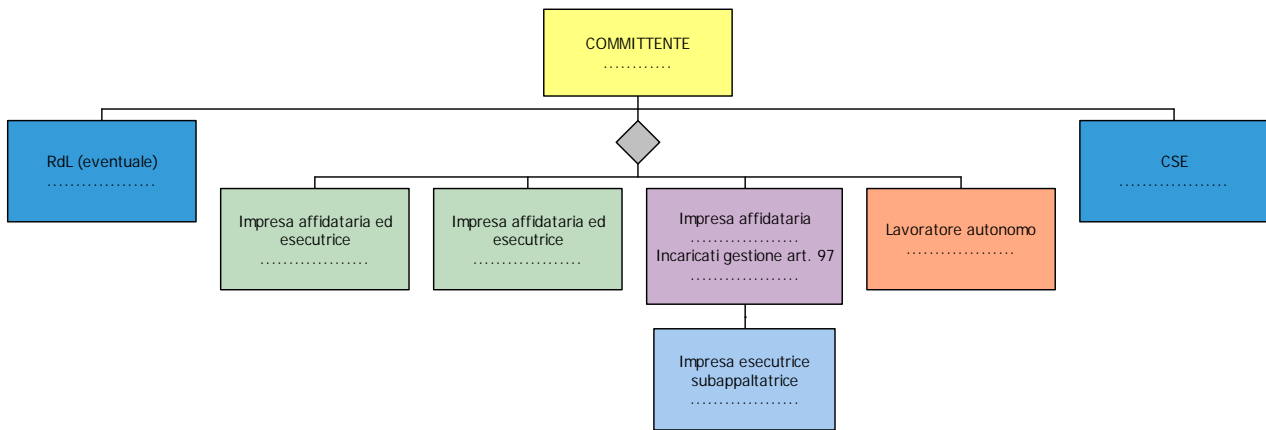

INDIVIDUAZIONE ANALISI E VALUTAZIONE DEI RISCHI RELATIVI ALL'AREA DI CANTIERE
(2.1.2 d.2; 2.2.1; 2.2.4)

Rischio: Alberi			
Scelte progettuali ed organizzative	Procedure	Misure preventive e protettive	Misure di coordinamento
<p>- Le fasi progettuali hanno evidenziato la presenza di alberi interferenti con le attività di cantiere.</p> <p>- In fase esecutiva e d'intesa con la direzione lavori e il CSE è necessario un sopralluogo in cantiere per organizzare le lavorazioni e stabilire modalità di esecuzione dei lavori tali da evitare l'insorgenza di situazioni pericolose.</p>	<p>Sorvegliare le lavorazioni in prossimità della vegetazione.</p>	<p>- In relazione alle caratteristiche del sito si è riscontrata la presenza di alberi o di ostacoli che possono interferire con le operazioni di movimentazione aerea dei materiali, pertanto è necessario:</p> <p>- In caso di montaggio di gru a torre prevedere una configurazione tale da evitare l'urto con l'alberi o altri ostacoli:</p> <p>a) una maggiore altezza della torre della gru rispetto a quanto sarebbe necessario per le lavorazioni in modo che l'ostacolo possa sovrastare l'albero.</p> <p>b) Montaggio della gru con braccio impennato di 30°.</p> <p>c) Impedire la rotazione applicando arresti alla ralla.</p> <p>- Utilizzo di apparecchi di sollevamento mobili con dimensioni del braccio tale da superare o non interferire con l'ostacolo.</p>	<p>L'attuazione delle scelte progettuali e organizzative, delle misure preventive e protettive, delle procedure individuate rimangono essenzialmente in capo alla ditta affidataria che tramite il responsabile di cantiere dovrà coordinarsi con le ditte subaffidatarie in modo da rispettare quanto riportato nel piano.</p>

Opere confinanti

	Confini	Rischi prevedibili
Nord	Strada Provinciale Colobrarò Tursi	Interferenze nell'accesso all'area
Sud	Centro abitato e tratto Chiesa Santa Maria La Neve - Calvario	lavorazione su strade cittadine
Est	Strada Provinciale Colobrarò Tursi	Interferenze nell'accesso all'area

ORGANIZZAZIONE DEL CANTIERE

(2.1.2.d 2; 2.2.2, 2.2.4)

Elemento: Depositi di attrezzature e materiali di cantiere

Individuazione generica di aree di deposito di attrezzature e di stoccaggio materiali.

Scelte progettuali ed organizzative	Procedure	Misure preventive e protettive	Misure di coordinamento
	<p>Per l'accatastamento dei materiali e sosta dei mezzi non sarà consentito utilizzare le aree confinanti:</p> <ul style="list-style-type: none"> - la recinzione esistenti di aree abitate o altro; - la zona interessata dallo scavo e demolizioni; - le aree contigue la recinzione prospiciente le strade e/o i confini con le abitazioni esistenti, - l'area in corrispondenza di linee aeree. - l'area in corrispondenza di solaio o terreni di portata non adeguata. <p>Per il deposito di materiale inquinante o pericoloso (prodotti chimici, carburante, ecc.) provvedere alla sua raccolta in specifici container.</p> <p>Per lo stoccaggio di grande dimensione porre dei travetti distanziatori in legno fra i pezzi, collocandoli sulla stessa verticale. Gli sbalzi laterali dei pezzi in appoggio non devono avere lunghezza maggiore di $\frac{1}{4}$ di L.</p> <p>Per lo stoccaggio di materiale di forma cilindrica (tubi, legname, ecc.) dovranno essere sistemati dei "FERMI ANTI ROTOLAMENTO" (pali infissi nel terreno o sistemi similari).</p> <p>Allestire le cataste di materiale solo su un fondo di resistenza adeguata. Possono essere usate pietre o legname squadrato come zoccolo e pali di legno o travi d'acciaio come base d'appoggio.</p> <p>Per le cataste rispettare il corretto rapporto tra larghezza e altezza ($h = 1/3$ della larghezza).</p> <p>L'inclinazione in verticale delle cataste non deve superare i 2°.</p>	<p>Per il deposito temporaneo di materiali e delle attrezzature si utilizzerà una porzione dell'area di cantiere così come indicato nella planimetria di cantiere. Le zone di deposito devono essere segnalate e disposte in modo tale da non creare interferenze con altre attività che si svolgono in cantiere e garantire che l'accessibilità all'area da parte dei mezzi di lavoro avvenga in sicurezza.</p> <p>Particolare cautela deve essere prestata nella realizzazione delle delimitazioni e segnalazioni delle zone soggette a passaggio individuando con chiarezza e separando con idonee barriere teli aree rispetto alle aree di esclusiva pertinenza del cantiere e posizionando idonea cartellonistica e segnaletica.</p> <p>Le postazioni fisse di lavoro con attrezzature dovranno essere ubicate lontane dalle vie di transito veicolare.</p> <p>Le postazioni fisse di lavoro con attrezzature ubicate alla base di apprestamenti o apparecchi di sollevamento devono essere protette con tettoia robusta costituita da struttura portante metallica e copertura in legno di portata adeguata a resistere ai carichi.</p>	<p>La predisposizione delle misure preventive e protettive rimangono essenzialmente in capo alla ditta affidataria che tramite il responsabile di cantiere dovrà coordinarsi con le ditte subaffidatarie in modo da rispettare quanto indicato nel piano.</p> <p>Il preposto dall'impresa affidataria deve verificare all'inizio e alla fine di ogni turno lavorativo ed avvertire il responsabile di cantiere o titolare in caso di anomalie riscontrate:</p> <ul style="list-style-type: none"> - la stabilità dei materiali stoccati. - la stabilità delle attrezzature. - l'interità dell'impalcatura di protezione delle postazioni fisse di lavoro. - l'integrità della segnaletica di sicurezza.

	<p>Le cataste di tronchi o similari possono essere realizzate solo su fondo di pendenza max pari a 30° ed essere assicurate contro il rotolamento (p.es. mediante zeppe). In caso di piogge o nevicate verificare la stabilità del materiale accatastato. Non estrarre singoli elementi dalla catasta. Non salire e camminare sopra le cataste. E' vietato costruire depositi presso il ciglio degli scavi. Qualora tali depositi siano necessari per le condizioni di lavoro si deve provvedere alle necessarie puntellature delle pareti di scavo.</p>		
--	--	--	--

Elemento: Disposizioni per la cooperazione e coordinamento

Disposizioni per l'organizzazione tra i datori di lavoro, ivi compresi i lavoratori autonomi, della cooperazione e del coordinamento delle attività nonché la loro reciproca informazione. I datori di lavoro delle imprese esecutrici dovranno trasmettere il proprio Piano Operativo al coordinatore per la sicurezza in fase di esecuzione con ragionevole anticipo rispetto all'inizio dei rispettivi lavori, al fine di consentirgli la verifica della congruità degli stessi con il Piano di Sicurezza e di Coordinamento. Il coordinatore dovrà valutare l'idoneità dei Piani Operativi disponendo, se lo riterrà necessario, che essi vengano resi coerenti al Piano di Sicurezza e Coordinamento; ove i suggerimenti dei datori di lavoro garantiscano una migliore sicurezza del cantiere, potrà, altresì, decidere di adottarli modificando il Piano di Sicurezza e di Coordinamento.

Scelte progettuali ed organizzative	Procedure	Misure preventive e protettive	Misure di coordinamento
	<p>Il CSE per garantire la cooperazione, il coordinamento e la reciproca informazione delle imprese esecutrici e dei lavoratori autonomi dovrà attuare le seguenti azioni:</p> <ol style="list-style-type: none"> 1. Valutazione preliminare del Piano di Sicurezza e Coordinamento 2. Riunione preliminare all'inizio dei lavori 3. Verifica dei Piani Operativi di Sicurezza e della documentazione degli esecutori 4. Riunioni di coordinamento 5. Sopralluoghi e controlli 6. Coordinamento degli RLS e RLST 7. Aggiornamento documenti di sicurezza. 	<p>Prima dell'inizio dei lavori ed ogni qualvolta si ritenga necessario, il Coordinatore della Sicurezza in fase di Esecuzione può riunire i Datori di Lavoro delle imprese esecutricie ed i lavoratori autonomi per illustrare i contenuti del Piano di Sicurezza e Coordinamento, con particolare riferimento agli aspetti necessari a garantire il coordinamento e la cooperazione, nelle interferenze, nelle incompatibilità, nell'uso comune di attrezzature e servizi.</p>	<p>La predisposizione delle misure sopra elencate rimangono essenzialmente in capo al CSE che tramite i datori di lavoro delle diverse imprese dovrà coordinarsi con le ditte subaffidatarie e lavoratori autonomi in modo da rispettare quanto riportato sopra.</p>

Elemento: Impianto elettrico allaccio a gruppo elettrogeno

Impianto elettrico con allaccio a gruppo elettrogeno autonomo.

Scelte progettuali ed organizzative	Procedure	Misure preventive e protettive	Misure di coordinamento
	<p>L'installatore dell'impianto deve consegnare al datore di lavoro la DICHIARAZIONE di CONFORMITA' dell'impianto di terra/scariche atmosferiche (cosicché risulti omologato).</p> <ul style="list-style-type: none"> - Posizionare i cavi elettrici mobili in modo che durante le lavorazioni non costituiscono intralcio e non vengano danneggiati per schiacciamento: - Posa sospesa su pali con altezza dal piano di campagna non minore di 5 metri nella zona interna di cantiere e 6 metri in caso di area pubblica (CEI 11-4), selle arrotondate per evitare che spigoli taglienti possano danneggiare il cavo, e campate con opportuna freccia per limitare il tiro sul rame entro i limiti tollerati. I cavi - Posa cavi sopraelevata su pareti con ancoraggio ogni 2 metri almeno che non si tratti di cavi speciali con fune incorporata. - Posa cavi interrata nei punti di passaggio dei veicoli con profondità di almeno 50 cm, in tubi di plastica di tipo pesante. - Per lavori edili di breve durata o di piccole ristrutturazioni o finiture è possibile utilizzare attrezzature equipaggiate con prese per uso domestico, in assenza di acqua, polveri e urti, oppure utilizzare prese di tipo industriale (CEI 23-12). - Utilizzare nei lavori di cantiere soltanto prese, spine, prolunghe, avvolgi cavo con grado di protezione minima IP 67. - la stesa a suolo è consentita solo se il cavo è di tipo H07RN-F non costituisce intralcio e non può essere danneggiato meccanicamente o chimicamente. - Cavi e prese devono essere compatibili con le esigenze del cantiere e con idoneo grado di protezione minimo IP55 per i lavori interni e IP67 per i lavori esterni. - Non sono ammesse prese di tipo civile se non per brevi lavorazioni utilizzando specifico adattatore, con 	<p>L'impianto elettrico del cantiere sarà dislocato come indicato in planimetria e realizzato, con allaccio a gruppo elettrogeno.</p> <p>La realizzazione dell'impianto dovrà essere, in tutte le sue parti (conduttori, loro posa, protezioni, quadri elettrici, grado di protezione rapportato al tipo di ambiente lavorativo) rispondente alle norme di buona tecnica CEI.</p> <p>Tutti i componenti dell'impianto elettrico devono avere grado di protezione minimo IP44, ad eccezione delle prese a spina di tipo mobile (volanti), che avranno grado di protezione IP67 (protette contro l'immersione) e degli apparecchi illuminanti, che avranno un grado di protezione IP55.</p> <p>Le prese a spina nei cantieri devono essere dei tipo "industriale", ossia conformi alla norma CEI 23-12 (tipo CEE - IEC 309).</p> <p>Le prese e spine devono essere di tipo IP 67 per lavori in esterno. Quelle con corrente nominale > 16 A devono essere di tipo interbloccato e con interblocco perfettamente funzionante.</p> <p>I cavi volanti devono essere di tipo H07RN-F o equivalenti</p> <p>I quadri per la distribuzione dell'elettricità devono essere conformi alle prescrizioni della NORMA EUROPEA CEI EN 60439-4 (CEI 17-13/4 "Prescrizioni particolari per le apparecchiature assiemate per cantieri ASC") ed avere le seguenti dotazioni</p>	<p>Gli impianti elettrici, devono essere realizzati, a totale carico dell'Impresa Affidataria, da parte di ditta qualificata in possesso dei requisiti di legge che, al termine dei lavori, rilascerà la dichiarazione di conformità ai sensi del D.M. n. 37/08.</p> <p>La predisposizione delle misure preventive e protettive rimangono essenzialmente in capo alla ditta affidataria che tramite il responsabile di cantiere dovrà coordinarsi con le ditte subaffidatarie in modo da rispettare quanto indicato nel piano.</p> <p>Il preposto dall'impresa affidataria deve verificare all'inizio e alla fine di ogni turno lavorativo ed avvertire il responsabile di cantiere o titolare in caso di anomalie riscontrate:</p> <ul style="list-style-type: none"> -l'integrità e il funzionamento dell'impianto elettrico. -

	<p>attrezzature minute e quando non ci sono particolari rischi nei confronti di presenza di acqua o polveri. -- Devono comunque essere utilizzati gli appositi adattatori per collegare tali prese civili alle prese industriali da cantiere.</p> <p>- Nel caso sia necessario operare in luoghi ristretti (scavi, serbatoi, tubazioni metalliche) gli utensili e le lampade portatili devono essere alimentate mediante un trasformatore d'isolamento o un trasformatore di sicurezza, collocati all'esterno del luogo ristretto poggiati su apposti carrellini.</p>	<p>minime:</p> <ul style="list-style-type: none"> -interruttore differenziale con I_{dn} non inferiore a 30 mA a protezione di un numero massimo di 6 prese; -interruttori generali di quadro del tipo bloccabili in posizione aperta per evitare che il circuito sia chiuso in maniera imprevista durante l'esecuzione di lavori elettrici o per manutenzione di apparecchi e impianti; -interruttore generale di emergenza del tipo a "fungo rosso" posizionato sulla carcassa esterna del quadro; -sportello chiudibile a chiave o coincidente con l'interruttore generale per i quadri privi di chiave. <p>Per l'impianto elettrico di cantiere è pertanto necessario predisporre i seguenti documenti:</p> <ul style="list-style-type: none"> - la dichiarazione di conformità ai sensi del D.M. 37/08 completa degli allegati di legge. 	
--	---	--	--

Elemento: Locale spogliatoio			
Locale spogliatoio con servizi igienici annessi.			
Scelte progettuali ed organizzative	Procedure	Misure preventive e protettive	Misure di coordinamento
	<p>Predisposizione area attrezzata</p> <p>All'avvio del cantiere, devono essere impiantati e gestiti locali spogliatoio proporzionati al numero degli addetti che potrebbero averne necessità contemporaneamente. Ove risulti necessario e ne sussistano le condizioni, in relazione alla localizzazione ed alla durata dei cantieri, le disposizioni di cui sopra potranno trovare attuazione con la predisposizione di servizi comuni a più imprese. Le aree dovranno risultare il più possibile separate dai</p>	<p>Per l'igiene i lavoratori in relazione alla tipologia di attività svolta devono disporre di:</p> <ul style="list-style-type: none"> - locale spogliatoio con armadietti a doppio scomparto dotati di chiave, di capacità sufficiente, aerazione, illuminazione, difesa dalle intemperie, riscaldamento e disponibilità di sedili L'illuminazione naturale dovrà essere integrata 	<p>La predisposizione delle misure preventive e protettive rimangono essenzialmente in capo alla ditta affidataria che tramite il responsabile di cantiere dovrà coordinarsi con le ditte subaffidatarie in modo da rispettare quanto indicato nel piano.</p> <p>Il preposto dall'impresa affidataria deve verificare all'inizio e alla fine di ogni turno</p>

	<p>luoghi di lavoro, in particolare dalle zone operative più intense o convenientemente protette dai rischi connessi con le attività lavorative.</p> <p>Le aree destinate allo scopo dovranno essere convenientemente attrezzate; sono da considerare in particolare: fornitura di acqua potabile, realizzazione di reti di scarico, fornitura di energia elettrica, vespaio e basamenti di appoggio e ancoraggio, sistemazione drenante dell'area circostante.</p> <p>L'allacciamento dei prefabbricati alle reti infrastrutturali dovrà essere affidata a personale qualificato. Gli installatori dovranno rilasciare dichiarazioni scritte attestanti il fatto che gli impianti sono stati realizzati nel rispetto della legislazione tecnica vigente in materia.</p> <p>I prefabbricati devono essere sollevati dal terreno oppure poggiati su terreno bene asciutto e sistemato in modo da non permettere né la penetrazione dell'acqua nelle costruzioni, né il ristagno di essa in una zona del raggio di mt. 10,00 attorno; tutte le loro parti devono essere costruite in modo da difendere l'ambiente interno contro gli agenti atmosferici.</p>	<p>dall'impianto di illuminazione artificiale, l'aerazione naturale in caso di altezza netta interna fra m 2.40 e 2.70, sarà integrata da aerazione forzata.</p> <p>-docce riscaldate, di dimensioni sufficienti, con acqua calda e fredda, con mezzi detergenti e per asciugarsi; esse devono essere installate e tenute in condizioni appropriate di igiene, "quando il tipo di attività e la salubrità lo esigono".</p> <p>-gabinetti e lavabi con acqua calda e mezzi per detergersi e asciugarsi.</p>	<p>lavorativo ed avvertire il responsabile di cantiere o titolare in caso di anomalie riscontrate:</p> <p>- la pulizia e l'igiene del locale e degli arredi.</p>
--	--	--	--

Elemento: Modalità di accesso di mezzi fornitura materiali			
<p>Allo scopo di ridurre i rischi derivanti dalla presenza occasionale di mezzi per la fornitura di materiali, la cui frequenza e quantità è peraltro variabile esclusivamente secondo lo stato di evoluzione della costruzione, si procederà a redigere un programma degli accessi, correlato al programma dei lavori.</p> <p>In funzione di tale programma, al cui aggiornamento saranno chiamati a collaborare con tempestività i datori di lavoro delle varie imprese presenti in cantiere, si prevederanno adeguate aree di carico e scarico nel cantiere, e personale a terra per guidare i mezzi all'interno del cantiere stesso.</p> <p>In questa fase, l'accesso dei mezzi di fornitura dei materiali è stato previsto esclusivamente dall'ingresso principale, tuttavia, in caso di necessità si potranno utilizzare anche le strade a monte ed a valle dello stesso ingresso e vale a dire entrando nel cantiere ripettivamente dall'incrocio A ovvero dall'incrocio B.</p>			
Scelte progettuali ed organizzative	Procedure	Misure preventive e protettive	Misure di coordinamento
	<p>I fornitori prima di accedere al cantiere devono avere il consenso del referente dell'impresa interessata alla fornitura, il quale eserciterà anche la sorveglianza.</p> <p>Quando è necessaria una fornitura di calcestruzzo</p>	<p>L'accesso dei mezzi di fornitura dei materiali dovrà sempre essere autorizzato dal capocantiere che fornirà ai conducenti opportune informazioni sugli eventuali</p>	<p>La predisposizione di tali misure ed apprestamenti rimangono essenzialmente in capo alla ditta affidataria che dovrà coordinarsi con le ditte subaffidatarie in</p>

	<p>preconfezionato o altro materiale il datore di lavoro dell'impresa esecutrice (già presente in cantiere) deve procedere alla verifica dell'idoneità tecnica professionale dell'impresa fornitrice e comunicare a quest'ultima dettagliate informazioni circa i rischi specifici esistenti in cantiere e sulle misure di prevenzione e di emergenza adottate. Allo stesso tempo l'impresa fornitrice deve comunicare quali sono i rischi che le lavorazioni possono introdurre nelle aree di lavoro unitamente a tutte le informazioni necessarie affinché le operazioni di consegna avvengano in condizioni di sicurezza per i lavoratori di entrambe le imprese.</p> <p>L'accesso dei mezzi di fornitura dei materiali dovrà sempre essere autorizzato dal capocantiere che fornirà ai conducenti opportune informazioni sugli eventuali elementi di pericolo presenti in cantiere.</p> <p>L'impresa appaltatrice dovrà individuare il personale addetto all'esercizio della vigilanza durante la permanenza del fornitore in cantiere.</p> <p>Tutti i mezzi addetti al trasporto dei materiali (di risulta, macerie, ecc...), devono essere dotati di telo di protezione o legature al fine di evitare accidentali cadute di materiali sulle piste.</p> <p>Lungo le vie di transito veicolare è comunque fatto divieto di superare le velocità di 20 km/orari per mezzi gommati e 10 km/orari per mezzi cingolati.</p>	<p>elementi di pericolo presenti in cantiere. L'impresa appaltatrice dovrà individuare il personale addetto all'esercizio della vigilanza durante la permanenza del fornitore in cantiere.</p>	<p>modo da rispettare quanto riportato sopra.</p> <p>Il capo cantiere o un lavoratore incaricato dall'impresa esecutrice deve:</p> <ul style="list-style-type: none"> -assistere il lavoratore dell'impresa fornitrice nelle sue attività indirizzando il mezzo con segnali convenzionali, fino al temine delle manovre necessarie al posizionamento nel punto dello scarico o nella piazzola appositamente predisposta; - verificare la viabilità del cantiere, intesa come adeguatezza delle vie di transito e delle sue aree di manovra a sostenere il peso del mezzo in transito al fine di evitare cedimenti del terreno. Particolare attenzione deve essere posta ai terreni di riporto che possono inficiare la stabilità del terreno e alla non transibilità sopra a aree sopra tubazioni sotterranee e a linee elettriche interrato; -Mantenere le vie di transito pulite e sgombre da residui di materiali che possono costituire pericolo per il passaggio del mezzo; -Impedire l'ingresso del mezzo quando c'è pericolo di ingorgo; -Far posizionare il mezzo a distanza di sicurezza da linee elettriche aeree non protette e con parti attive in tensione. La distanza di sicurezza deve essere tale che non possono avvenire contatti diretti e scariche pericolose per le persone tenendo conto del tipo di lavorazione (uso di gru su autocarro, pompa calcestruzzo) delle attrezzature usate e delle tensioni presenti e comunque non deve essere inferiore ai limiti di cui all'allegato IX del D.Lgs. 81/08 (5 o 7 metri)
--	---	--	--

			-Individuare come luogo deputato allo scarico un'area che abbia pendenza adeguata alle caratteristiche del mezzo.
--	--	--	---

Elemento: Presidi di primo soccorso

Presidi sanitari per la gestione delle emergenze di primo soccorso.

Scelte progettuali ed organizzative	Procedure	Misure preventive e protettive	Misure di coordinamento
	<p>Le attrezzature minime di equipaggiamento ed i dispositivi di protezione individuale per gli addetti al primo intervento interno ed al pronto soccorso, vanno tenute presso ciascun cantiere, adeguatamente custodite in un luogo pulito e facilmente accessibili ed individuabili con segnaletica appropriata, riparato dalla polvere, ma non chiuso a chiave, per evitare perdite di tempo al momento in cui se ne ha bisogno.</p> <p>È comunque opportuno valutare i presidi medico-chirurgici con il medico competente, ove previsto, e dal sistema di emergenza sanitaria del Servizio Sanitario Nazionale, in relazione alla particolarità dei lavori e sulla base dei rischi presenti nel luogo di lavoro.</p> <p>I suddetti presidi devono in tutti i casi, essere corredati da istruzioni complete sul corretto stato d'uso dei presidi e i primi soccorsi in attesa del medico.</p>	<p>Per la gestione delle emergenze e prestare le prime cure ai lavoratori infortunati o colpiti da malore, ciascuna impresa deve tenere in cantiere in un luogo custodito e facilmente raggiungibile:</p> <ul style="list-style-type: none"> - Un telefono cellulare o altro mezzo di comunicazione idoneo ad attivare velocemente il Servizio Sanitario Nazionale (118). - Una cassetta di pronto soccorso (aziende occupanti oltre 3 addetti in cantiere) contenente i presidi sanitari minimi indicati nell'allegato I del D.M. 388/2003, integrati sulla base dei rischi presenti in cantiere su indicazione del medico competente. - Un pacchetto di medicazione (aziende occupanti fino a 2 addetti in cantiere) contenente i presidi sanitari minimi indicati nell'allegato II del D.M. 388/2003, integrati sulla base dei rischi presenti in cantiere su indicazione del medico competente. 	<p>La predisposizione delle misure preventive e protettive rimangono essenzialmente in capo alla ditta affidataria che tramite il responsabile di cantiere dovrà coordinarsi con le ditte subaffidatarie in modo da rispettare quanto indicato nel piano.</p> <p>Il preposto dall'impresa affidataria deve verificare all'inizio e alla fine di ogni turno lavorativo ed avvertire il responsabile di cantiere o titolare in caso di anomalie riscontrate:</p> <ul style="list-style-type: none"> - l'integrità del presidio sanitario. - il funzionamento del mezzo di comunicazione.

Elemento: Recinzione generale e accessi da realizzare

La viabilità di cantiere, interessata anche dalle lavorazioni, sarà chiusa al traffico per tutte le fasi lavorative. Le zone di chiusura sono state individuate nei seguenti punti:

- all'ingresso principale del cantiere;

- in corrispondenza dell'incrocio SP Tursi -Colobrarò;
- in corrispondenza dell'incrocio SP Tursi Colobrarò.

L'area destinata all'installazione dei baraccamenti, servizi igienici, ecc, sarà invece recintata con lamiere grecate o altri materiali adeguatamente sostenute da paletti in legno infissi nel terreno.

Gli angoli sporgenti della recinzione, o di altre strutture di cantiere, dovranno essere dipinti per tutta la loro altezza a strisce bianche e rosse trasversali. Nelle ore notturne, inoltre, l'ingombro della recinzione andrà evidenziato con apposite luci di colore rosso, alimentate in bassa tensione.

Le vie di accesso pedonali al cantiere dovranno essere differenziate da quelle carrabili, allo scopo di ridurre i rischi derivanti dalla sovrapposizione delle due differenti viabilità, proprio in una zona a particolare pericolosità, qual'è quella temporanea del cantiere.

Scelte progettuali ed organizzative	Procedure	Misure preventive e protettive	Misure di coordinamento
	<p>Le recinzioni, delimitazioni, segnalazioni devono essere tenuti in efficienza per tutta la durata dei lavori. Quando per esigenze lavorative si renda necessario rimuovere in tutto o in parte tali protezioni, deve essere previsto un sistema alternativo di protezione quale la sorveglianza continua delle aperture che consentono l'accesso di estranei ai luoghi di lavoro pericolosi.</p> <p>Accesso dei mezzi meccanici e di trasporto Durante l'entrata e l'uscita dal cantiere si ravvisa pericolo per l'incolumità di terzi al cantiere, pertanto è prevista una persona a terra per segnalare all'autista del mezzo le manovre di entrata e uscita dal cantiere. Per agevolare l'uscita dei mezzi dal cantiere in caso di scarsa visibilità del mezzo da parte dell'utenza stradale agevolare la sua immissione in strada, mediante la previsione di uno specchio o predisporre uno specifico servizio di segnalazione dei lavori / vigilanza stradale per l'uscita dei mezzi dal cantiere.</p> <p>Accesso degli addetti ai lavori L'accesso degli addetti ai lavori deve avvenire in modo ordinato. Per il raggiungimento del posto di lavoro devono sempre essere utilizzati i percorsi e le attrezzature predisposti allo scopo.</p> <p>Accesso dei non addetti ai lavori Agli estranei ai lavori non deve essere consentito di</p>	<p>L'accesso alle zone corrispondenti al cantiere deve essere impedito mediante recinzione robusta e duratura, munita di segnaletica ricordante i divieti e i pericoli. Quando per la natura dell'ambiente o per l'estensione del cantiere non sia praticamente realizzabile la recinzione completa, è necessario provvedere almeno ad apporre sbarramenti e segnalazioni in corrispondenza delle eventuali vie di accesso alla zona proibita e recinzioni in corrispondenza dei luoghi di lavoro fissi, degli impianti e dei depositi che possono costituire pericolo.</p> <p>Per i cantieri e luoghi di lavoro che hanno una estensione progressiva i cantieri stradali devono essere adottati provvedimenti che seguono l'andamento dei lavori e comprendenti, a seconda dei casi, mezzi materiali di segregazione e segnalazione, oppure, uomini con funzione di segnalatori o sorveglianti.</p> <p>Recinzioni, sbarramenti, cartelli segnaletici, segnali e protezioni devono essere di natura tale da risultare costantemente ben visibili. Ove non risulti sufficiente l'illuminazione naturale, gli stessi devono essere illuminati artificialmente; l'illuminazione deve</p>	<p>La predisposizione delle misure preventive e protettive rimangono essenzialmente in capo alla ditta affidataria che tramite il responsabile di cantiere dovrà coordinarsi con le ditte subaffidatarie in modo da rispettare quanto indicato nel piano.</p> <p>Il preposto dall'impresa affidataria deve verificare all'inizio e alla fine di ogni turno lavorativo ed avvertire il responsabile di cantiere o titolare in caso di anomalie riscontrate:</p> <ul style="list-style-type: none"> -l'integrità della recinzione generale e la chiusura degli accessi. -l'integrità delle protezioni allestire all'interno del cantiere per impedire il transito o il lavoro in aree pericolose. -l'integrità della segnaletica di sicurezza.

	<p>accedere alle zone di lavoro del cantiere. Appropriata segnaletica in tal senso deve essere installata in corrispondenza degli accessi al cantiere e ripetuta, ove del caso, in corrispondenza degli accessi alle zone di lavoro. Qualora l'accesso di terzi sia previsto e regolamentato è necessaria la preventiva informazione sulle attività in corso.</p>	<p>comunque essere prevista per le ore notturne.</p>	
--	---	--	--

Elemento: Segnaletica di sicurezza

Segnaletica di sicurezza.

Scelte progettuali ed organizzative	Procedure	Misure preventive e protettive	Misure di coordinamento
	<p>Quando risultano rischi che non possono essere evitati o sufficientemente limitati con misure, metodi, o sistemi di organizzazione del lavoro, o con mezzi tecnici di protezione collettiva, si deve fare ricorso alla segnaletica di sicurezza alla scopo di:</p> <ul style="list-style-type: none"> -Vietare comportamenti che potrebbero causare pericolo; -Avvertire di un rischio o di un pericolo le persone esposte; -Prescrivere determinati comportamenti necessari ai fini della sicurezza; -Fornire indicazioni relative alle uscite di sicurezza o ai mezzi di soccorso o di salvataggio; -Fornire altre indicazioni in materia di prevenzione e sicurezza; 	<p>Segnaletica di sicurezza specifica deve essere predisposta nelle zone a rischio per informare i lavoratori e i non addetti.</p>	<p>La predisposizione delle misure preventive e protettive rimangono essenzialmente in capo alla ditta affidataria che tramite il responsabile di cantiere dovrà coordinarsi con le ditte subaffidatarie in modo da rispettare quanto indicato nel piano.</p> <p>Il preposto dall'impresa affidataria deve verificare all'inizio e alla fine di ogni turno lavorativo ed avvertire il responsabile di cantiere o titolare in caso di anomalie riscontrate:</p> <ul style="list-style-type: none"> - l'integrità della segnaletica di sicurezza.

Elemento: Servizi igienico sanitari

Servizi igienico sanitari.

Scelte progettuali ed organizzative	Procedure	Misure preventive e protettive	Misure di coordinamento
-------------------------------------	-----------	--------------------------------	-------------------------

	<p>Predisposizione area attrezzata All'avvio del cantiere, devono essere impiantati e gestiti servizi igienici assistenziali proporzionati al numero degli addetti che potrebbero averne necessità contemporaneamente.</p> <p>Ove risulti necessario e ne sussistano le condizioni, in relazione alla localizzazione ed alla durata dei cantieri, le disposizioni di cui sopra potranno trovare attuazione con la predisposizione di servizi comuni a più imprese. Le aree dovranno risultare il più possibile separate dai luoghi di lavoro, in particolare dalle zone operative più intense o convenientemente protette dai rischi connessi con le attività lavorative.</p> <p>Le aree destinate allo scopo dovranno essere convenientemente attrezzate; sono da considerare in particolare: fornitura di acqua potabile, realizzazione di reti di scarico, fornitura di energia elettrica, vespaio e basamenti di appoggio e ancoraggio, sistemazione drenante dell'area circostante.</p> <p>L'allacciamento dei prefabbricati alle reti infrastrutturali dovrà essere affidata a personale qualificato. Gli installatori dovranno rilasciare dichiarazioni scritte attestanti il fatto che gli impianti sono stati realizzati nel rispetto della legislazione tecnica vigente in materia.</p> <p>Le installazioni igienico - assistenziali devono essere sollevate dal terreno oppure poggianti su terreno bene asciutto e sistemato in modo da non permettere né la penetrazione dell'acqua nelle costruzioni, né il ristagno di essa in una zona del raggio di mt. 10,00 attorno; tutte le loro parti devono essere costruite in modo da difendere l'ambiente interno contro gli agenti atmosferici.</p> <p>L'uso di caravan o roulotte quali servizi igienico-assistenziali, è consentito esclusivamente: -ad inizio cantiere per un periodo massimo di 5 giorni, prima dell'installazione dei servizi di cantiere veri e propri;</p>	<p>Per l'igiene i lavoratori in relazione alla tipologia di attività svolta devono disporre di: -Box bagno chimico con gabinetti con lavabi, acqua corrente, materiale detergente e per asciugarsi</p> <p>In condizioni lavorative con mancanza di spazi sufficienti per l'allestimento dei servizi di cantiere ed in prossimità di strutture idonee aperte al pubblico, è consentito attivare convenzioni con tali strutture per supplire all'eventuale carenza di servizi in cantiere. Una copia della convenzione deve essere tenuta in cantiere ed essere portata a conoscenza dei lavoratori.</p> <p>La dislocazione dei servizi igienici assistenziali saranno evidenziati nella specifica planimetria di cantiere.</p>	<p>La predisposizione delle misure preventive e protettive rimangono essenzialmente in capo alla ditta affidataria che tramite il responsabile di cantiere dovrà coordinarsi con le ditte subaffidatarie in modo da rispettare quanto indicato nel piano.</p> <p>Il preposto dall'impresa affidataria deve verificare all'inizio e alla fine di ogni turno lavorativo ed avvertire il responsabile di cantiere o titolare in caso di anomalie riscontrate: - la pulizia e l'igiene dei servizi igienici.</p>
--	--	---	--

	<p>-nel caso di cantieri stradali di rilevante lunghezza e brevi tempi di lavorazione su singole posizioni fra loro molto lontane in aggiunta agli ordinari servizi igienico assistenziali posizionati presso le aree di cantiere o i campi base.</p>		
--	---	--	--

Elemento: Viabilità principale di cantiere generica

Al termine della recinzione dell'area temporanea di cantiere dovrà provvedersi alla definizione dei percorsi carrabili e pedonali, limitando, per quanto consentito dalle specifiche lavorazioni da eseguire, il numero di intersezioni tra i due livelli di viabilità.

Sulla base di quanto anzidetto ai paragrafi precedenti circa la tipologia delle lavorazioni e le caratteristiche dell'area di cantiere, si evidenzia che la viabilità coinciderà con la strada oggetto di intervento, pertanto per limitare le sovrapposizioni dei due distinti percorsi (carrabile e pedonale) sarà necessario intensificare la sorveglianza e regolamentazione/segnalazione dei lavori e dell'accesso principale al cantiere (incrocio con S.P. Colobrarò - Tursi).

L'accesso al cantiere dei mezzi meccanici avverrà esclusivamente percorrendo la strada S.P. Colobrarò - Tursi; mentre l'accesso da parte dei lavoratori, avverrà utilizzando autovetture e/o mezzi d'opera parcheggiandoli in 'aree prossime all'area di cantiere.

La viabilità di cantiere sarà chiusa in nr. 3 punti e precisamente:

- ingresso principale;
- incrocio SP;
- incrocio SP.

Pertanto, l'accesso al bosco sarà garantito sia ai visitatori che agli addetti della Protezione Civile per le attività antincendio.

Scelte progettuali ed organizzative	Procedure	Misure preventive e protettive	Misure di coordinamento
	<p>Le vie di transito devono avere la superficie del terreno compatta, essere prive di buche pericolose e rampe con eccessiva pendenza e spazio di manovra sufficiente per agevolare i mezzi.</p> <p>Circolazione degli addetti ai lavori La circolazione degli addetti ai lavori deve avvenire in modo ordinato. Per il raggiungimento del posto di lavoro devono sempre essere utilizzati i percorsi e le attrezzature predisposti allo scopo. Quando non risulti possibile garantire la percorribilità dei percorsi predisposti per tutta la durata dei lavori, devono essere installati opportuni segnali e devono</p>	<p>Per l'accesso al cantiere dei mezzi di lavoro devono essere predisposti percorsi e, ove occorrono mezzi di accesso controllati e sicuri, separati da quelli per i pedoni. All'interno del cantiere, la circolazione degli automezzi e delle macchine semoventi deve essere regolata con norme il più possibile simili a quelle della circolazione su strade pubbliche, la velocità deve essere limitata a seconda delle caratteristiche e condizioni dei percorsi e dei mezzi.</p> <p>Le strade devono essere atte a resistere al</p>	<p>La predisposizione delle misure preventive e protettive rimangono essenzialmente in capo alla ditta affidataria che tramite il responsabile di cantiere dovrà coordinarsi con le ditte subaffidatarie in modo da rispettare quanto indicato nel piano.</p> <p>Il preposto dall'impresa affidataria deve verificare all'inizio e alla fine di ogni turno lavorativo ed avvertire il responsabile di cantiere o titolare in caso di anomalie riscontrate:</p> <ul style="list-style-type: none"> - il mantenimento delle vie in buono stato

	<p>essere individuati percorsi alternativi, resi noti a tutto il personale operante in cantiere.</p>	<p>transito dei mezzi di cui è previsto l'impiego, con pendenze e curve adeguate ed essere mantenute costantemente in condizioni soddisfacenti.</p> <p>La larghezza delle strade e delle rampe deve essere tale da consentire un franco di almeno 0,70 metri oltre la sagoma di ingombro massimo dei mezzi previsti. Qualora il franco venga limitato ad un solo lato, devono essere realizzate, nell'altro lato, piazzole o nicchie di rifugio ad intervalli non superiori a 20 metri una dall'altra.</p>	<p>di conservazione ovvero privo di buche o cedimenti.</p> <ul style="list-style-type: none"> - il mantenimento delle vie di transito libere da materiali. - il mantenimento delle vie di transito libere da cavi elettrici. - l'integrità della segnaletica di sicurezza. - l'integrità delle delimitazioni delle aree a rischio. - l'integrità degli apprestamenti allestiti contro la caduta dei materiali dall'alto.
--	--	--	---

Elemento: Zone carico e scarico su aree interne di cantiere

Dislocazione delle zone di carico e scarico su aree interne di cantiere.

Scelte progettuali ed organizzative	Procedure	Misure preventive e protettive	Misure di coordinamento
	<p>Per lo scarico dei materiali non sarà consentito utilizzare le aree confinanti:</p> <ul style="list-style-type: none"> - la recinzione esistenti di aree abitate o altro; - la zona interessata dallo scavo e demolizioni; - le aree contigue la recinzione prospiciente le strade e/o i confini con le abitazioni esistenti, -l'area in corrispondenza di linee aeree. -l'area in corrispondenza di solaio o terreni di portata non adeguata. <p>Il carico e scarico dei materiali o delle macchine e attrezzature dal carrellone pianale deve avvenire all'interno dell'area recintata, comunque al di fuori del rischio di interferenza con il traffico esistente.</p> <p>Stoccaggio su terreni</p> <ul style="list-style-type: none"> -ripartire adeguatamente i carichi sul terreno mediante l'utilizzo di elementi che siano in grado di trasmettere sollecitazioni adeguate in relazione al piano di posa; 	<p>Le zone di carico e scarico saranno dislocate come indicato in planimetria e realizzati:</p> <ul style="list-style-type: none"> -su aree accessibili ai mezzi pesanti con superficie di appoggio compatta, con portata adeguata a sostenere il peso dei materiali, priva di buche e ostacoli che possono interferire con la movimentazione aerea dei materiali con apparecchi di sollevamento -su aree con spazio circostante sufficiente per garantire i movimenti dei lavoratori e le manovre dei mezzi pesanti. 	<p>La predisposizione delle misure preventive e protettive rimangono essenzialmente in capo alla ditta affidataria che tramite il responsabile di cantiere dovrà coordinarsi con le ditte subaffidatarie in modo da rispettare quanto indicato nel piano.</p> <p>Il preposto dall'impresa affidataria deve verificare all'inizio e alla fine di ogni turno lavorativo ed avvertire il responsabile di cantiere o titolare in caso di anomalie riscontrate:</p> <ul style="list-style-type: none"> - la stabilità dei materiali depositati temporaneamente. - l'integrità della segnaletica di sicurezza. - l'integrità delle delimitazioni.

	<p>-accatastare i materiali e/o la attrezzature con altezze adeguate in relazione alla loro conformazione geometrica, al loro peso, al tipo di bancale utilizzato, al tipo di confezionamento (regge, materiale termoretraibile, ecc.), al tipo di appoggi ed alle disposizione impartite dal produttore;</p> <p>-non stoccare carichi sulle aree sovrastanti le condotte/reti tecnologiche e impianti tecnici;</p>		
--	---	--	--

FASE PROVA

RISCHI IN RIFERIMENTO ALLE LAVORAZIONI*(2.1.2.d 3; 2.2.3;2.2.4)*

I rischi affrontati in questa sezione del PSC, oltre a quelli particolari di cui all'allegato XI del decreto 81/08, saranno quelli elencati al punto 2.2.3 dell'allegato XV, ad esclusione di quelli specifici propri delle attività delle singole imprese (2.1.2 lett.d) e 2.2.3)

Elenco delle fasi lavorative

- Scavi o sbancamenti eseguiti con mezzi meccanici e livellamenti sede stradale
- Scavi a sezione obbligata eseguiti con mezzo meccanico, compreso cunette
- Demolizione di coroli in calcestruzzo e/o pietrame
- Posa tubi in acciaio ondulato ARMCO e relative opere prefabbricate
- Posa tubazioni prefabbricate in cemento, pozzetti prefabb. e canalette in cls
- Muratura in pietra Opere d'arte
- Palizzata viva per sistemazione a gradinata del terreno
- Strutture verticali ed orizzontali in legno lamellare
- Completamento di copertura con posa di tegole
- Divisori in cartongesso
- Pavimenti di varia natura
- Posa in opera di battiscopa
- Realizzazione di rivestimenti
- Montaggio infissi esterni in legno
- Montaggio infissi interni in legno
- Montaggio converse, canali, scossaline con ponteggio
- Montaggio di pluviali
- Impianto idrico sanitario
- Impianto fognario con rete disperdente e fossa Imhoff
- Montaggio idro-sanitari e accessori vari
- Tinteggiatura pareti e soffitti a rullo/pennello
- Impianto elettrico e di terra interno agli edifici
- Vespai in materiale misto di cava
- Conglomerato cementizio per fondazioni opere d'arte, plinti, magroni e massetti
- Posa canalette, cunette e fossi di guardia
- Posa tubi e opere prefabbricate per acqua potabile
- Posa cavo elettrico entro tubazioni interrato
- Posa di tubazione per linee elettriche
- Rinfilo e rinterro con mini escavatore
- Installazione apparecchiature elettriche
- Fondazioni strutture

- Smontaggio tettoie in legno e tavoli pic-nic
- Pavimentazioni esterne
- Formazione strato di sottofondo e compattazione
- Formazione di strati di fondazione in misto granulare
- Formazione di strati di fondazione in misto cementato
- Posa in opera di arredi pubblici in gener, giochi, segnaletica e cartellonistica
- Abbattimento alberi, pulizia bosco, livellamento terreno
- Sistemazione fondo e sponde laghetto artificiale

Lavorazione: Scavi o sbancamenti eseguiti con mezzi meccanici e livellamenti sede stradale			
Descrizione (Tipo di intervento)			
<p>La fase lavorativa analizza le attività necessarie per l'estirpamento di piante, arbusti e relative radici, scavo eseguito con l'ausilio di pala meccanica e/o di escavatore. Sistemazione nell'ambito del cantiere e per rilevati del terrano scavato.</p>			
Rischi in riferimento alla lavorazione	Investimento da veicoli nell'area di cantiere Rumore Seppellimento e/o sprofondamento scavi meccanici		
Scelte progettuali ed organizzative	Procedure	Misure preventive e protettive	Misure di coordinamento
[Rumore] Le lavorazioni rumorose dovranno essere pianificate in modo da evitare lavorazioni contemporanee in zone adiacenti o limitrofe.	[Investimento da veicoli nell'area di cantiere] - Coordinare la movimentazione dei mezzi qualora gli autisti non godano della completa visuale, evitare di fraporsi fra i mezzi e gli ostacoli ma posizionarsi sempre in posizione visibile e sicura. - Incaricare un preposto per coordinare l'entrata/uscita dei non addetti ai lavori; provvedere alla sospensione/ripresa di eventuali lavorazioni al fine di garantire l'incolumità di mezzi e persone. [Rumore] - Non eseguire lavori rumorose contemporaneamente nella stessa area. - Ubicazione delle attrezzature rumorose lontano da vie di passaggio.	[Investimento da veicoli nell'area di cantiere] Per la protezione dei lavoratori all'interno dell'area di cantiere: - Tutti i veicoli siano essi da trasporto o macchine edili devono essere equipaggiati di lampeggiati e segnali acustici per essere chiaramente visibili. - I passaggi pedonali lungo le piste di circolazione devono essere da questi separati con new jersey o reti di protezione. - Predisporre idonea segnaletica stradale temporanea di avvertimento/pericolo. [Rumore] Per la protezione degli addetti dall'esposizione a	[Investimento da veicoli nell'area di cantiere] Le scelte progettuali, le procedure, gli apprestamenti e le attrezzature devono essere messi in atto dalla ditta affidataria, che tramite il responsabile di cantiere dovrà coordinarsi con le ditte subaffidatarie in modo da rispettare quanto indicato nel piano. Incaricare un preposto che coordini affinché: - nessun lavoratore si trovi nel campo d'azione dei mezzi di movimentazione terra o di trasporto - nessun lavoratori soste in prossimità dei

	<p>- Vigilare sull'uso degli otoprotettori.</p> <p>[Seppellimento e/o sprofondamento scavi meccanici] Predisporre progetto dello scavo dal quale emergano i seguenti elementi:</p> <ul style="list-style-type: none"> - angolo di scarpata e/o eventuali armature previste - distanza da mantenere dal ciglio dello scavo per il posizionamento/sosta di carichi fissi e/o mobili - posizionamento di segnaletica e segregazioni - modalità di esecuzione delle operazioni di scavo in prossimità di reti tecnologiche interrato e/o corsi d'acqua e bacini - modalità di evacuazione acque superficiali <p>Monitorare periodicamente tramite un preposto opportunamente incaricato:</p> <ul style="list-style-type: none"> - La stabilità delle strutture limitrofe e/o oggetto dei lavori al fine di segnalare eventuali anomalie - i fronti di scavo/riporto e le relative opere di consolidamento - la stabilità dei materiali stoccati e del relativo piano di appoggio <p>Assicurarsi, prima dello stoccaggio di materiali/attrezzature, delle portate massime al fine di:</p> <ul style="list-style-type: none"> - non caricare eccessivamente il terreno <p>Posizionare il mezzo di sollevamento e/o le attrezzature fisse:</p> <ul style="list-style-type: none"> - su basamento dimensionato da tecnico abilitato secondo appropriato progetto statico - in modo che la loro distanza sia almeno pari all'altezza dalle pareti di scavo/riporto rispetto al ciglio dello scavo, in caso contrario prevedere adeguate opere di consolidamento strutturale 	<p>rumore predisporre:</p> <ul style="list-style-type: none"> - Barriere di protezione costituite da materiale fonoassorbente. - Utilizzato di attrezzature o macchine con basse emissioni di rumore. - Cabina insonorizzata per i mezzi meccanici. - Segnaletica con richiamo del pericolo e delle prescrizioni. <p>[Seppellimento e/o sprofondamento scavi meccanici] Per la protezione dei lavoratori dal rischio di seppellimento predisporre:</p> <ul style="list-style-type: none"> - Armatura della parete dello scavo con posa meccanica di paratie di armature prefabbricate. - Adeguate vie di fuga e di emergenza da lasciare costantemente sgombre di materiali e mezzi. - Teli impermeabili a protezione del fronte di scavo/riporto in caso di piogge. - Protezioni per la caduta di materiali con reti a maglia esagonale fissata con tasselli a parete. - Segregazioni delle aree interessate dalle lavorazioni con transenne. - Protezioni al ciglio al fine di definire idonea fascia di rispetto con parapetto o rete di plastica arretrata rispetto al ciglio di almeno 2 metri. - Scale e passerelle di accesso a fondo scavo, costituite da piano di calpestio in legno, parapetti di protezione e struttura portante in legno. - Scale o passerelle di accesso al fondo dello scavo metalliche. - Rampe di accesso al fondo scavi ricavate su terreno naturale con pendenza e portata adeguata a sostenere il peso dei mezzi meccanici. - Piazzole di sosta mezzi (pompa, gru per scarico 	<p>lavori con mezzi in movimento.</p> <ul style="list-style-type: none"> - non ci sia la presenza contemporanea nella stessa area di attività con macchine in movimento ed attività diverse. -- nessun lavoratore transiti o soste nelle zone di carico o scarico dei materiali. <p>[Rumore] Le scelte progettuali, le procedure, gli apprestamenti e le attrezzature devono essere messi in atto dalla ditta affidataria, che tramite il responsabile di cantiere dovrà coordinarsi con le ditte subaffidatarie in modo da rispettare quanto indicato nel piano. Incaricare un preposto che coordini affinché:</p> <ul style="list-style-type: none"> - nessun lavoratore non addetto ai lavori transiti nelle aree ad elevata rumorosità. - nessun lavoratore sostino in prossimità di zone con utilizzo di attrezzature rumorose. - non ci sia la presenza contemporanea di attività rumorose nella stessa area. - non ci sia la presenza contemporanea di attività ad elevata rumorosità con altre attività differenti nella stessa area. <p>[Seppellimento e/o sprofondamento scavi meccanici] Le scelte progettuali, le procedure, gli apprestamenti e le attrezzature devono essere messi in atto dalla ditta affidataria, che tramite il responsabile di cantiere dovrà coordinarsi con le ditte subaffidatarie in modo da rispettare quanto indicato nel piano. Incaricare un preposto che coordini</p>
--	--	---	--

	<p>dimensionate da tecnico abilitato secondo appropriato progetto statico.</p> <p>- Non consentire il traffico veicolare in adiacenza all'area di scavo tramite modifica della viabilità di cantiere</p> <p>Procedure per eseguire le armature. Le strutture di sostegno devono essere installate a diretto contatto con la facciata dello scavo e, ove necessario, deve essere inserito del materiale di ricalzo tra la facciata dello scavo e l'armatura, per garantire la continuità del contrasto. La messa in opera delle armature deve essere effettuata pari passo con l'effettuazione dello scavo.</p> <p>Procedura armatura in terreno coesivo In presenza di un terreno di sufficiente coesione, in cui non è possibile realizzare lo scavo per tutta la profondità richiesta, si può effettuare lo scavo stesso fino a 80-120 cm e dopo aver disposto una prima armatura, si può procedere ad un'altra fase di scavo e così via. In questo caso basta posizionare i pannelli di legno, di altezza leggermente superiore alla profondità dello scavo, contro le pareti dello scavo e fissarli con puntoni di legno provvisori per consentire agli operai di scendere nella trincea e disporre gli elementi di contrasto definitivi.</p> <p>Armatura di scavi in terreni granulari Quando il terreno non rende possibile nemmeno uno scavo di profondità minima, oppure quando si deve operare in siti urbani e occorre evitare qualsiasi depressione del terreno, è necessario rispettare rigorosamente le seguenti modalità: dopo</p>	<p>materiali) ricavate su terreno con pendenza e portata adeguata a sostenere il peso dei mezzi meccanici.</p> <p>Per l'esecuzione delle lavorazioni di scavo devono essere utilizzati solo:</p> <ul style="list-style-type: none"> - Mezzi meccanici (escavatori, pale cariatrici e autocarri) con caratteristiche adeguate alle pendenze e alla portata del terreno. - Escavatori dotati di cabina con dispositivi di protezione ROPS e FOPS, sistemi di protezione per il ribaltamento e la caduta di oggetti 	<p>affinché:</p> <ul style="list-style-type: none"> - nessun lavoratore non addetto ai lavori transiti nelle zone di scavo o movimentazione terra. - nessun lavoratore soste in prossimità dei lavori di scavo o movimento terra. - non ci sia la presenza contemporanea nella stessa area di attività scavo e altre attività manuali differenti. - nessun lavoratore transiti o soste nelle zone di carico o scarico dei materiali.
--	--	--	--

	<p>aver scavato per circa 30 centimetri si infiggono nel terreno le due pareti verticali aventi una leggera inclinazione. Quindi si dispongono i puntoni di contrasto e si realizza un successivo scavo installando un secondo blocco di armatura, con pareti aventi la stessa inclinazione di quelle superiori e così via.</p> <p>Rimozione dell'armatura Per la rimozione dell'armatura occorre procedere dal basso verso l'alto, avendo particolare cura nel proteggere sempre il lavoratore che si trova dentro lo scavo.</p> <p>Se al momento del disarmo si avverte che l'armatura (puntoni e montanti) è sottoposta a pressione perché il terreno ha subito dei movimenti, occorre riempire la trincea con il terreno prima di rimuovere puntoni e montanti.</p> <p>Quando è possibile, l'armatura deve essere rimossa dagli stessi operai che l'hanno installata, in quanto meglio di altri possono verificare la presenza di nuove condizioni di rischio nel terreno, successive alla posa in opera dell'armatura.</p>		
--	---	--	--

Lavorazione: Scavi a sezione obbligata eseguiti con mezzo meccanico, compreso cunette			
<p>Descrizione (Tipo di intervento) La fase prevede la realizzazione di scavo a sezione ristretta con l'ausilio di escavatore in terreno di qualsiasi natura, carico e trasporto a rifiuto dei materiali.</p>			
<p>Rischi in riferimento alla lavorazione</p>	<p>Investimento da veicoli nell'area di cantiere Rumore Seppellimento e/o sprofondamento scavi meccanici</p>		
<p>Scelte progettuali ed organizzative</p>	<p>Procedure</p>	<p>Misure preventive e protettive</p>	<p>Misure di coordinamento</p>

<p>[Rumore] Le lavorazioni rumorose dovranno essere pianificate in modo da evitare lavorazioni contemporanee in zone adiacenti o limitrofe.</p>	<p>[Investimento da veicoli nell'area di cantiere] - Coordinare la movimentazione dei mezzi qualora gli autisti non godano della completa visuale, evitare di fraporsi fra i mezzi e gli ostacoli ma posizionarsi sempre in posizione visibile e sicura. - Incaricare un preposto per coordinare l'entrata/uscita dei non addetti ai lavori; provvedere alla sospensione/ripresa di eventuali lavorazioni al fine di garantire l'incolumità di mezzi e persone.</p> <p>[Rumore] - Non eseguire lavori rumorose contemporaneamente nella stessa area. - Ubicazione delle attrezzature rumorose lontano da vie di passaggio. - Vigilare sull'uso degli otoprotettori.</p> <p>[Seppellimento e/o sprofondamento scavi meccanici] Predisporre progetto dello scavo dal quale emergano i seguenti elementi: - angolo di scarpata e/o eventuali armature previste - distanza da mantenere dal ciglio dello scavo per il posizionamento/sosta di carichi fissi e/o mobili - posizionamento di segnaletica e segregazioni - modalità di esecuzione delle operazioni di scavo in prossimità di reti tecnologiche interraste e/o corsi d'acqua e bacini - modalità di evacuazione acque superficiali</p> <p>Monitorare periodicamente tramite un preposto opportunamente incaricato: - La stabilità delle strutture limitrofe e/o oggetto dei lavori al fine di segnalare eventuali ano-malie - i fronti di scavo/riporto e le relative opere di consolidamento - la stabilità dei materiali stoccati e del relativo</p>	<p>[Investimento da veicoli nell'area di cantiere] Per la protezione dei lavoratori all'interno dell'area di cantiere: - Tutti i veicoli siano essi da trasporto o macchine edili devono essere equipaggiati di lampeggiati e segnali acustici per essere chiaramente visibili. - I passaggi pedonali lungo le piste di circolazione devono essere da questi separati con new jersey o reti di protezione. - Predisporre idonea segnaletica stradale temporanea di avvertimento/pericolo.</p> <p>[Rumore] Per la protezione degli addetti dall'esposizione a rumore predisporre: - Barriere di protezione costituite da materiale fonoassorbente. - Utilizzato di attrezzature o macchine con basse emissioni di rumore. - Cabina insonorizzata per i mezzi meccanici. - Segnaletica con richiamo del pericolo e delle prescrizioni.</p> <p>[Seppellimento e/o sprofondamento scavi meccanici] Per la protezione dei lavoratori dal rischio di seppellimento predisporre: - Armatura della parete dello scavo con posa meccanica di paratie di armature prefabbricate. - Adeguate vie di fuga e di emergenza da lasciare costantemente sgombre di materiali e mezzi. - Teli impermeabili a protezione del fronte di scavo/riporto in caso di piogge. - Protezioni per la caduta di materiali con reti a maglia esagonale fissata con tasselli a parete. - Segregazioni delle aree interessate dalle</p>	<p>[Investimento da veicoli nell'area di cantiere] Le scelte progettuali, le procedure, gli apprestamenti e le attrezzature devono essere messi in atto dalla ditta affidataria, che tramite il responsabile di cantiere dovrà coordinarsi con le ditte subaffidatarie in modo da rispettare quanto indicato nel piano. Incaricare un preposto che coordini affinché: - nessun lavoratore si trovi nel campo d'azione dei mezzi di movimentazione terra o di trasporto - nessun lavoratori sostino in prossimità dei lavori con mezzi in movimento. - non ci sia la presenza contemporanea nella stessa area di attività con macchine in movimento ed attività diverse. -- nessun lavoratore transiti o sostino nelle zone di carico o scarico dei materiali.</p> <p>[Rumore] Le scelte progettuali, le procedure, gli apprestamenti e le attrezzature devono essere messi in atto dalla ditta affidataria, che tramite il responsabile di cantiere dovrà coordinarsi con le ditte subaffidatarie in modo da rispettare quanto indicato nel piano. Incaricare un preposto che coordini affinché: - nessun lavoratore non addetto ai lavori transiti nelle aree ad elevata rumorosità. - nessun lavoratore sostino in prossimità di zone con utilizzo di attrezzature rumorose. - non ci sia la presenza contemporanea di</p>
---	--	---	--

	<p>piano di appoggio</p> <p>Assicurarsi, prima dello stoccaggio di materiali/attrezzature, delle portate massime al fine di:</p> <ul style="list-style-type: none"> - non caricare eccessivamente il terreno <p>Posizionare il mezzo di sollevamento e/o le attrezzature fisse:</p> <ul style="list-style-type: none"> - su basamento dimensionato da tecnico abilitato secondo appropriato progetto statico - in modo che la loro distanza sia almeno pari all'altezza dalle pareti di scavo/riporto rispetto al ciglio dello scavo, in caso contrario prevedere adeguate opere di consolidamento strutturale dimensionate da tecnico abilitato secondo appropriato progetto statico. - Non consentire il traffico veicolare in adiacenza all'area di scavo tramite modifica della viabilità di cantiere <p>Procedure per eseguire le armature. Le strutture di sostegno devono essere installate a diretto contatto con la facciata dello scavo e, ove necessario, deve essere inserito del materiale di ricalzo tra la facciata dello scavo e l'armatura, per garantire la continuità del contrasto. La messa in opera delle armature deve essere effettuata pari passo con l'effettuazione dello scavo.</p> <p>Procedura armatura in terreno coesivo In presenza di un terreno di sufficiente coesione, in cui non è possibile realizzare lo scavo per tutta la profondità richiesta, si può effettuare lo scavo stesso fino a 80-120 cm e dopo aver disposto una</p>	<p>lavorazioni con transenne.</p> <ul style="list-style-type: none"> - Protezioni al ciglio al fine di definire idonea fascia di rispetto con parapetto o rete di plastica arretrata rispetto al ciglio di almeno 2 metri. - Scale e passerelle di accesso a fondo scavo, costituite da piano di calpestio in legno, parapetti di protezione e struttura portante in legno. - Scale o passerelle di accesso al fondo dello scavo metalliche. - Rampe di accesso al fondo scavi ricavate su terreno naturale con pendenza e portata adeguata a sostenere il peso dei mezzi meccanici. - Piazzole di sosta mezzi (pompa, gru per scarico materiali) ricavate su terreno con pendenza e portata adeguata a sostenere il peso dei mezzi meccanici. <p>Per l'esecuzione delle lavorazioni di scavo devono essere utilizzati solo:</p> <ul style="list-style-type: none"> - Mezzi meccanici (escavatori, pale cariatrici e autocarri) con caratteristiche adeguate alle pendenze e alla portata del terreno. - Escavatori dotati di cabina con dispositivi di protezione ROPS e FOPS, sistemi di protezione per il ribaltamento e la caduta di oggetti 	<p>attività rumorose nella stessa area.</p> <ul style="list-style-type: none"> - non ci sia la presenza contemporanea di attività ad elevata rumorosità con altre attività differenti nella stessa area. <p>[Seppellimento e/o sprofondamento scavi meccanici] Le scelte progettuali, le procedure, gli apprestamenti e le attrezzature devono essere messi in atto dalla ditta affidataria, che tramite il responsabile di cantiere dovrà coordinarsi con le ditte subaffidatarie in modo da rispettare quanto indicato nel piano. Incaricare un preposto che coordini affinché:</p> <ul style="list-style-type: none"> - nessun lavoratore non addetto ai lavori transiti nelle zone di scavo o movimentazione terra. - nessun lavoratore soste in prossimità dei lavori di scavo o movimento terra. - non ci sia la presenza contemporanea nella stessa area di attività scavo e altre attività manuali differenti. - nessun lavoratore transiti o soste nelle zone di carico o scarico dei materiali.
--	---	---	--

	<p>prima armatura, si può procedere ad un'altra fase di scavo e così via.</p> <p>In questo caso basta posizionare i pannelli di legno, di altezza leggermente superiore alla profondità dello scavo, contro le pareti dello scavo e fissarli con puntoni di legno provvisori per consentire agli operai di scendere nella trincea e disporre gli elementi di contrasto definitivi.</p> <p>Armatura di scavi in terreni granulari Quando il terreno non rende possibile nemmeno uno scavo di profondità minima, oppure quando si deve operare in siti urbani e occorre evitare qualsiasi depressione del terreno, è necessario rispettare rigorosamente le seguenti modalità: dopo aver scavato per circa 30 centimetri si infiggono nel terreno le due pareti verticali aventi una leggera inclinazione. Quindi si dispongono i puntoni di contrasto e si realizza un successivo scavo installando un secondo blocco di armatura, con pareti aventi la stessa inclinazione di quelle superiori e così via.</p> <p>Rimozione dell'armatura Per la rimozione dell'armatura occorre procedere dal basso verso l'alto, avendo particolare cura nel proteggere sempre il lavoratore che si trova dentro lo scavo.</p> <p>Se al momento del disarmo si avverte che l'armatura (puntoni e montanti) è sottoposta a pressione perché il terreno ha subito dei movimenti, occorre riempire la trincea con il terreno prima di rimuovere puntoni e montanti.</p> <p>Quando è possibile, l'armatura deve essere rimossa dagli stessi operai che l'hanno installata, in quanto meglio di altri possono verificare la presenza di nuove condizioni di rischio nel terreno, successive</p>		
--	--	--	--

	alla posa in opera dell'armatura.		
--	-----------------------------------	--	--

Lavorazione: Demolizione di coroli in calcestruzzo e/o pietrame

Descrizione (Tipo di intervento)

Demolizioni di cordoli in cls e/o pietrame con relativo trasporto e conferimento a discarica, eseguita a mano o con mezzi meccanici.

Rischi in riferimento alla lavorazione	Elettrocuzione Rischi da demolizioni estese Rumore		
Scelte progettuali ed organizzative	Procedure	Misure preventive e protettive	Misure di coordinamento
[Rumore] Le lavorazioni rumorose dovranno essere pianificate in modo da evitare lavorazioni contemporanee in zone adiacenti o limitrofe.	[Caduta di materiale dall'alto] - Le forche semplici possono essere utilizzati solo per operazioni di scarico dei materiali. - Sospensione delle operazioni in caso di condizioni meteo che possono pregiudicare la sicurezza (forte vento, pioggia intensa). - Manutenzione dei mezzi di sollevamento secondo le indicazioni del fabbricante e verifica periodica annuale. Gli esiti dei controlli e delle verifiche devono essere disponibili in cantiere. - Controllo dell'integrità delle imbracature, funi e dei ganci di sollevamento. - Controllo dell'integrità degli accessori di sollevamento (gabbie, bilancieri e cassoni). - Le operazioni di movimentazione di materiali con apparecchi di sollevamento fissi e mobili devono essere effettuati da personale abilitato e coadiuvati con l'ausilio di un preposto. - Le attrezzature di movimentazione devono essere sottoposte a controlli iniziali e periodici secondo le indicazioni fornite dal costruttore e dalla normativa vigente.	[Caduta di materiale dall'alto] Per la protezione dei lavoratori dalla caduta di materiali sulle vie di transito o posti di lavoro predisporre: - Impalcato di protezione dei luoghi di transito costituita da struttura tubolare metallica e copertura con tavoloni. - Mantovana parasassi aggettante su ponteggio, con struttura di supporto in tubolari metallici giuntati, inclinazione di 30° e sporgenza 1,50 metri rispetto al piano orizzontale. - Teli o reti traspiranti su ponteggio per contenimento polveri e materiali minuti. - Delimitazione del perimetro esterno dell'area con rete plastificata o metallica arretrata di almeno 2 metri dal ponteggio o copertura. - Canali di scarico a tubi telescopici per il getto dei materiali dall'alto. - Per la movimentazione di tubazioni utilizzare bilanciere a trave predisposto per due punti o quattro di attacco regolabili in linea, funi o catene e ganci di sicurezza.	[Caduta di materiale dall'alto] Le scelte progettuali, le procedure, gli apprestamenti e le attrezzature devono essere messi in atto dalla ditta affidataria, che tramite il responsabile di cantiere dovrà coordinarsi con le ditte subaffidatarie in modo da rispettare quanto indicato nel piano. Incaricare un preposto che coordini affinché: - nessun lavoratore non addetto ai lavori transiti nelle zone a rischio. - nessun lavoratore soste in prossimità dei lavori a rischio. - non ci sia la presenza contemporanea nella stessa area di attività di sollevamento materiali con altre attività di cantiere differenti. - non ci sia la presenza contemporanea di più attività di sollevamento con mezzi diversi nella stessa area.

	<p>- Per il getto dei materiali i canali devono avere i seguenti requisiti: a) imboccatura superiore protetta per evitare cadute accidentali di persone; b) ogni tronco inserito in quello inferiore; c) eventuali raccordi, adeguatamente rinforzati; d) ultimo tratto inclinato, fine di ridurre la velocità di fuoriuscita del materiale; e) estremità inferiore sufficientemente lontana dalla struttura e dai ponti di servizio; deve inoltre essere posta ad altezza tale da evitare la formazione di polvere o di pericolosi rimbalzi di materiale; f) estremità inferiore posta ad altezza non superiore ai due metri dal piano di raccolta,</p> <p>[Rischi da demolizioni estese] -La successione dei lavori di demolizione deve risultare da apposito programma integrato o allegato al Piano Operativo di Sicurezza (POS). - Gli interventi di puntellamento e rafforzamento di strutture di cui non si conosce il comportamento statico deve essere oggetto di una progettazione esecutiva. -Le opere di rinforzo devono essere eseguite dal basso verso l'alto, e cioè al contrario delle demolizioni, che procedono sempre dall'alto verso il basso, e sono in genere costituite da putrelle e ponteggi: queste debbono sempre essere calcolate da un progettista. - Segnalazione/interdizione delle aree oggetto di demolizione, in particolare ai piani sottostanti i solai oggetto della demolizione. - Disattivare tutti gli impianti presenti all'interno del fabbricato. - Le operazioni di demolizione devono essere svolte sotto la diretta sorveglianza di un preposto.</p>	<p>- Forca con gabbia per sollevamento di carichi unitari su pallets. - Cassoni a sponde alte per il sollevamento di materiali minuti. - Segregazione delle aree a rischio con transenne o reti plastificate. - Segnaletica di sicurezza specifica del rischio per informare i lavoratori. - Apparecchi di sollevamento adeguate ai carichi da sollevare : gru a torre, autogrù, gru su autocarro o carrelli semoventi a braccio telescopico.</p> <p>[Rischi da demolizioni estese] Durante le operazioni di demolizione con mezzi meccanici e manuali devono essere adottate misure atte ad impedire i rischi conseguenti. In particolare: a) Per l'accesso ai lavori in quota utilizzare in relazione al tipo di lavorazione adeguati apprestamenti: - Ponteggio a tubi e giunti, impalcati in legno, parapetti con fermapiede, e sottoponte di servizio a distanza massima di 2,50 metri. - Ponteggio di servizio a telai prefabbricati e piano di calpestio con tavole metalliche, sottoponte di sicurezza, controventatura sia in pianta che sui laterali e parapetti di trattenuta e tavola fermapiede. - Ponte mobile su ruote completo di impalcato di lavoro, parapetto e scala interna di accesso conforme alla norma UNI HD 1004. - Balconi di carico per il deposito temporaneo dei materiali in quota costituito da piano di lavoro e deposito, parapetto di protezione su ogni lato libero e struttura portante a castello o a sbalzo con tubolari</p>	<p>[Rischi da demolizioni estese] Le scelte progettuali, le procedure, gli apprestamenti e le attrezzature devono essere messi in atto dalla ditta affidataria, che tramite il responsabile di cantiere dovrà coordinarsi con le ditte subaffidatarie in modo da rispettare quanto indicato nel piano. Incaricare un preposto che coordini affinché: - nessun lavoratore non addetto ai lavori transiti nelle zone di demolizione. - nessun lavoratore soste in prossimità dei lavori di demolizione. - non ci sia la presenza contemporanea nella stessa area di attività di demolizioni e altre attività manuali differenti. - non ci sia la presenza contemporanea nella stessa area di attività di demolizioni su piani o pareti limitrofe. - nessun lavoratore transiti o soste nelle zone di carico o scarico dei materiali.</p> <p>[Rumore] Le scelte progettuali, le procedure, gli apprestamenti e le attrezzature devono essere messi in atto dalla ditta affidataria, che tramite il responsabile di cantiere dovrà coordinarsi con le ditte subaffidatarie in modo da rispettare quanto indicato nel piano. Incaricare un preposto che coordini affinché: - nessun lavoratore non addetto ai lavori transiti nelle aree ad elevata rumorosità. - nessun lavoratore sostino in prossimità di zone con utilizzo di attrezzature rumorose.</p>
--	--	--	--

	<ul style="list-style-type: none"> - E' vietata la demolizione manuale di muri aventi altezza superiore ai 2 m senza l'ausilio di ponti di servizio. - Per demolizioni manuali di pareti e muri: <ul style="list-style-type: none"> a) ponti su cavalletti fino a 2 metri. b) ponti a torre su ruote e scale con ruote per altezze fino a 6-7. c) ponteggio metallico prefabbricato per altezze superiore a 7 metri. -Le demolizioni con mezzi meccanici per trazione o spinta sono ammesse su parti isolate degli edifici, di altezza minore di 5 metri senza alcun intervento di manodopera sul manufatto compromesso dalla demolizione. - La zona interessata dai lavori deve essere convenientemente delimitata, segnalata e sorvegliata. - Verificare l'integrità degli impalcati e dei parapetti dei ponteggi prima di ogni inizio di attività sui medesimi - Quando per esigenze di lavoro alcune opere provvisoriale devono essere manomesse o rimosse, appena ultimate quelle lavorazioni è indispensabile ripristinare le protezioni facendo uso di appropriati sistemi di sicurezza. - Evitare i depositi di materiale sui ponteggi esterni; quelli consentiti, necessari per l'andamento del lavoro, non devono eccedere in altezza la tavola fermapiè - Non sovraccaricare i ponti di servizio per lo scarico dei materiali che non devono diventare dei depositi. - Tenere sgombri gli impalcati dei ponteggi e le zone di passaggio da materiali ed attrezzature non più in uso. - Eseguire la pulizia dei posti di lavoro e di passaggio, accumulando il materiale di risulta per poterlo calare a terra convenientemente raccolto o 	<p>metallici giuntati.</p> <ul style="list-style-type: none"> - Ponte su cavalletti con impalcato in legno, larghezza 90 cm, lunghezza 4 metri e minimo 3 cavalletti. - Ponteggi a mensola con elementi a tubi e giunti e piani di lavoro in legno (ponte e sottoponte). <p>Nelle lavorazioni in assenza di apprestamenti o non sia possibile l'allestimento, le condizioni di sicurezza devono essere garantiti con l'utilizzo di:</p> <ul style="list-style-type: none"> - Piattaforma di lavoro (cestello) su braccio idraulico e mezzo semovente. - Ponte sviluppabile su carro. - Scala sviluppabile su carro. <p>Le cadute di persone dall'alto durante le lavorazioni di demolizione da aperture sui muri, nei solai, nei vani prospicienti il vuoto devono essere protetti con:</p> <ul style="list-style-type: none"> - Sistemi di protezione del bordo di classe A conformi alla norma EN 13374 per superfici con inclinazione non superiore a 10°. - Copertura di botole, asole e aperture nei solai con tavolato in legno. <p>c) Il crollo totale o parziale delle strutture in demolizione deve essere impedito con misure adatte a garantire la stabilità, in particolare con elementi di puntellamento e rafforzamento di pareti portanti, solai, architravi, rampe di scale, muri perimetrali, fondazioni secondo le indicazioni progettuali impartite dalla direzione lavori.</p> <p>d) La caduta di detriti o materiali minuti sulle le vie di passaggio o di lavoro deve essere impedito</p>	<ul style="list-style-type: none"> - non ci sia la presenza contemporanea di attività rumorose nella stessa area. - non ci sia la presenza contemporanea di attività ad elevata rumorosità con altre attività differenti nella stessa area.
--	--	--	---

	<p>imbracato.</p> <ul style="list-style-type: none"> - Le polveri che si sviluppano nel corso delle demolizioni devono essere ridotte bagnando i detriti giornalmente più volte nel periodo estivo o in presenza di forte vento. - I rifiuti costituiti da materiale proveniente dalle demolizioni devono essere smaltiti ogni 3 mesi indipendentemente dalla quantità, oppure quando il quantitativo raggiunge i 20 mc. - Le attrezzature utilizzate per i lavori in quota devono essere utilizzate secondo il manuale d'uso che deve essere sempre a corredo. - Controllare prima dell'uso che le attrezzature siano state sottoposte ai controlli iniziali, periodici previsti dal costruttore e dalla normativa vigente per il mantenimento dei requisiti minimi di sicurezza. - Le passerelle o andatoie devono avere larghezza minima di 60 cm, o 1,20 cm in caso di passaggio con materiali, impalcato in legno o elementi metallici e parapetto di trattenuta. <p>-Demolizione con mezzi meccanici. La demolizione di parti di strutture isolate aventi altezza minore di 5 metri può essere effettuata mediante rovesciamento graduale e senza strappi per trazione con funi o per spinta da parte di mezzi meccanici. La trazione deve avvenire da distanza non inferiore a 1,5 volte l'altezza del muro o del manufatto da abbattere, previo allontanamento di tutti gli operai. Il rovesciamento per spinta può essere effettuato per manufatti di altezza inferiore a 3 m con l'ausilio di puntelli per evitare il ritorno degli elementi stessi.</p> <p>-Demolizioni manuali: -La demolizioni di muri e pareti di altezza inferiore a 5 metri deve essere effettuata con ponti di servizio</p>	<p>con misure atte impedire i rischi conseguenti. In particolare</p> <ul style="list-style-type: none"> - Teli o reti traspiranti su ponteggio per contenimento polveri e materiali minuti. - Canali di scarico macerie collegati direttamente su cassone scarrabile di raccolta macerie. - Tettoia di protezione dei luoghi di transito costituita da struttura tubolare metallica e copertura con tavoloni. - Mantovana parasassi aggettante su ponteggio, costituita da tavole in legno o metalliche con struttura di supporto in tubolari metallici giuntati, inclinazione di 30° e sporgenza 1,50 metri rispetto al piano orizzontale. - Il perimetro esterno dell'area deve essere delimitato con rete di recinzione metallica. - Per le demolizioni controllate sono ammessi escavatori dotati di martello e cesoia in possesso dei requisiti minimi di sicurezza previsti dalla normativa vigente. - Gli escavatori devono essere provvisti di cabina con dispositivi di protezione ROPS e FOPS. - Per l'abbattimento delle polveri e il loro contenimento utilizzare cannoncini ad acqua per bagnatura materiali da demolire e detriti per abbattimento polveri. - Per la protezione dei lavoratori dalle elevate emissioni di rumore, utilizzare attrezzature con bassa emissione di rumore e mezzi meccanici con cabina insonorizzata. <p>All'interno delle aree di lavoro per la circolazione dei veicoli devono essere adottate misure atte ad impedire i rischi conseguenti. In particolare:</p>	
--	---	---	--

	<p>(ponti su cavalletti) indipendenti dall'opera da demolire. Per altezze sino a 6-7 metri è possibile utilizzare ponte a torre su ruote o scala inclinata con ruote. Per demolizioni di muri e pareti di altezza maggiore è necessario utilizzare un ponteggio metallico.</p> <p>[Rumore]</p> <ul style="list-style-type: none"> - Non eseguire lavori rumorose contemporaneamente nella stessa area. - Ubicazione delle attrezzature rumorose lontano da vie di passaggio. - Vigilare sull'uso degli otoprotettori. 	<ul style="list-style-type: none"> - Delimitare l'area operativa dei mezzi con rete plastificata e metallica. - Predisporre percorsi e mezzi per il sicuro accesso ai posti di lavoro e per il rapido allontanamento. - I mezzi meccanici e di trasporto devono essere ben visibili mediante segnalatori acustici e lampeggianti durante le manovre e la fase operativa. <p>[Rumore]</p> <p>Per la protezione degli addetti dall'esposizione a rumore predisporre:</p> <ul style="list-style-type: none"> - Barriere di protezione costituite da materiale fonoassorbente. - Utilizzato di attrezzature o macchine con basse emissioni di rumore. - Cabina insonorizzata per i mezzi meccanici. - Segnaletica con richiamo del pericolo e delle prescrizioni. 	
--	--	--	--

Lavorazione: Posa tubi in acciaio ondulato ARMCO e relative opere prefabbricate

Descrizione (Tipo di intervento)

Posa tubi in acciaio ondulato ARMCO a forte zincatura e relative opere prefabbricate (pozzetti, camerette d'ispezione, simili).

Scavo e preparazione della trincea nel terreno: eseguito con mezzi meccanici, deve essere realizzata con le pareti laterali verticali oppure con l'inclinazione secondo la tipologia del terreno e dimensionata in modo che possa consentire lo svolgimento delle operazioni di lavoro;

Preparazione della fondazione/piano di posa: la capacità portante della tubazione è correlata dalla corretta preparazione della fondazione/piano di posa; deve essere eseguita in modo da garantire alla tubazione un appoggio continuo, senza irregolarità e costituita utilizzando il materiale di scavo se ritenuto idoneo oppure, in presenza di terreni instabili, con la formazione di letto di posa in sabbione a intera copertura della tubazione, o in calcestruzzo eseguita in modo che avvolga completamente la parte inferiore della tubazione;

Posa della "tubazione": i "tubi" devono essere posati e allineati sulla fondazione/piano di posa, avendo cura di rispettare la pendenza a progetto. L'operazione di "giunzione" consiste nell'accostamento dei "tubi" allineati in trincee e successiva saldatura per sovrapposizione;

Rinterro e rinfiacco della tubazione: il rinfiacco deve essere eseguito con materiale omogeneo, privo di zolle o pietrame, in modo che avvolga completamente la tubazione: può essere costituito utilizzando il materiale di scavo se ritenuto idoneo oppure, in presenza di terreni instabili, deve essere costituito di calcestruzzo;

Copertura della tubazione: generalmente viene eseguita con il materiale di scavo, opportunamente compattato, fino al raggiungimento del livello originale prima dello scavo; lo spessore dello strato di copertura, sopra l'estradosso del "tubo", non deve essere inferiore di almeno 50 cm.

<p>Rischi in riferimento alla lavorazione</p>	<p>Caduta di materiale dall'alto Investimento da veicoli nell'area di cantiere Seppellimento e/o sprofondamento scavi meccanici</p>		
<p>Scelte progettuali ed organizzative</p>	<p>Procedure</p>	<p>Misure preventive e protettive</p>	<p>Misure di coordinamento</p>
<p>[Rumore] Le lavorazioni rumorose dovranno essere pianificate in modo da evitare lavorazioni contemporanee in zone adiacenti o limitrofe.</p>	<p>[Caduta di materiale dall'alto] - Le forche semplici possono essere utilizzati solo per operazioni di scarico dei materiali. - Sospensione delle operazioni in caso di condizioni meteo che possono pregiudicare la sicurezza (forte vento, pioggia intensa). - Manutenzione dei mezzi di sollevamento secondo le indicazioni del fabbricante e verifica periodica annuale. Gli esiti dei controlli e delle verifiche devono essere disponibili in cantiere. - Controllo dell'integrità delle imbracature, funi e dei ganci di sollevamento. - Controllo dell'integrità degli accessori di sollevamento (gabbie, bilancieri e cassoni). - Le operazioni di movimentazione di materiali con apparecchi di sollevamento fissi e mobili devono essere effettuati da personale abilitato e coadiuvati con l'ausilio di un preposto. - Le attrezzature di movimentazione devono essere sottoposte a controlli iniziali e periodici secondo le indicazioni fornite dal costruttore e dalla normativa vigente. - Per il getto dei materiali i canali devono avere i</p>	<p>[Caduta di materiale dall'alto] Per la protezione dei lavoratori dalla caduta di materiali sulle vie di transito o posti di lavoro predisporre: - Impalcato di protezione dei luoghi di transito costituita da struttura tubolare metallica e copertura con tavoloni. - Mantovana parasassi aggettante su ponteggio, con struttura di supporto in tubolari metallici giuntati, inclinazione di 30° e sporgenza 1,50 metri rispetto al piano orizzontale. - Teli o reti traspiranti su ponteggio per contenimento polveri e materiali minuti. - Delimitazione del perimetro esterno dell'area con rete plastificata o metallica arretrata di almeno 2 metri dal ponteggio o copertura. - Canali di scarico a tubi telescopici per il getto dei materiali dall'alto. - Per la movimentazione di tubazioni utilizzare bilanciere a trave predisposto per due punti o quattro di attacco regolabili in linea, funi o catene e ganci di sicurezza. - Forca con gabbia per sollevamento di carichi unitari su pallets.</p>	<p>[Caduta di materiale dall'alto] Le scelte progettuali, le procedure, gli apprestamenti e le attrezzature devono essere messi in atto dalla ditta affidataria, che tramite il responsabile di cantiere dovrà coordinarsi con le ditte subaffidatarie in modo da rispettare quanto indicato nel piano. Incaricare un preposto che coordini affinché: - nessun lavoratore non addetto ai lavori transiti nelle zone a rischio. - nessun lavoratore soste in prossimità dei lavori a rischio. - non ci sia la presenza contemporanea nella stessa area di attività di sollevamento materiali con altre attività di cantiere differenti. - non ci sia la presenza contemporanea di più attività di sollevamento con mezzi diversi nella stessa area. [Investimento da veicoli nell'area di cantiere]</p>

	<p>seguenti requisiti: a) imboccatura superiore protetta per evitare cadute accidentali di persone; b) ogni tronco inserito in quello inferiore; c) eventuali raccordi, adeguatamente rinforzati; d) ultimo tratto inclinato, fine di ridurre la velocità di fuoriuscita del materiale; e) estremità inferiore sufficientemente lontana dalla struttura e dai ponti di servizio; deve inoltre essere posta ad altezza tale da evitare la formazione di polvere o di pericolosi rimbalzi di materiale; f) estremità inferiore posta ad altezza non superiore ai due metri dal piano di raccolta,</p> <p>[Investimento da veicoli nell'area di cantiere] - Coordinare la movimentazione dei mezzi qualora gli autisti non godano della completa visuale, evitare di fraporsi fra i mezzi e gli ostacoli ma posizionarsi sempre in posizione visibile e sicura. - Incaricare un preposto per coordinare l'entrata/uscita dei non addetti ai lavori; provvedere alla sospensione/ripresa di eventuali lavorazioni al fine di garantire l'incolumità di mezzi e persone.</p> <p>[Rumore] - Non eseguire lavori rumorose contemporaneamente nella stessa area. - Ubicazione delle attrezzature rumorose lontano da vie di passaggio. - Vigilare sull'uso degli otoprotettori.</p> <p>[Seppellimento e/o sprofondamento scavi meccanici] Predisporre progetto dello scavo dal quale emergano i seguenti elementi: - angolo di scarpata e/o eventuali armature previste - distanza da mantenere dal ciglio dello scavo per il</p>	<p>- Cassoni a sponde alte per il sollevamento di materiali minuti. - Segregazione delle aree a rischio con transenne o reti plastificate. - Segnaletica di sicurezza specifica del rischio per informare i lavoratori. - Apparecchi di sollevamento adeguate ai carichi da sollevare : gru a torre, autogrù, gru su autocarro o carrelli semoventi a braccio telescopico.</p> <p>[Investimento da veicoli nell'area di cantiere] Per la protezione dei lavoratori all'interno dell'area di cantiere: - Tutti i veicoli siano essi da trasporto o macchine edili devono essere equipaggiati di lampeggiati e segnali acustici per essere chiaramente visibili. - I passaggi pedonali lungo le piste di circolazione devono essere da questi separati con new jersey o reti di protezione. - Predisporre idonea segnaletica stradale temporanea di avvertimento/pericolo.</p> <p>[Rumore] Per la protezione degli addetti dall'esposizione a rumore predisporre: - Barriere di protezione costituite da materiale fonoassorbente. - Utilizzato di attrezzature o macchine con basse emissioni di rumore. - Cabina insonorizzata per i mezzi meccanici. - Segnaletica con richiamo del pericolo e delle prescrizioni.</p> <p>[Seppellimento e/o sprofondamento scavi meccanici]</p>	<p>Le scelte progettuali, le procedure, gli apprestamenti e le attrezzature devono essere messi in atto dalla ditta affidataria, che tramite il responsabile di cantiere dovrà coordinarsi con le ditte subaffidatarie in modo da rispettare quanto indicato nel piano. Incaricare un preposto che coordini affinché: - nessun lavoratore si trovi nel campo d'azione dei mezzi di movimentazione terra o di trasporto - nessun lavoratori soste in prossimità dei lavori con mezzi in movimento. - non ci sia la presenza contemporanea nella stessa area di attività con macchine in movimento ed attività diverse. -- nessun lavoratore transiti o soste nelle zone di carico o scarico dei materiali.</p> <p>[Seppellimento e/o sprofondamento scavi meccanici] Le scelte progettuali, le procedure, gli apprestamenti e le attrezzature devono essere messi in atto dalla ditta affidataria, che tramite il responsabile di cantiere dovrà coordinarsi con le ditte subaffidatarie in modo da rispettare quanto indicato nel piano. Incaricare un preposto che coordini affinché: - nessun lavoratore non addetto ai lavori transiti nelle zone di scavo o movimentazione terra. - nessun lavoratore soste in prossimità dei lavori di scavo o movimento terra. - non ci sia la presenza contemporanea</p>
--	---	---	---

	<p>posizionamento/sosta di carichi fissi e/o mobili</p> <ul style="list-style-type: none"> - posizionamento di segnaletica e segregazioni - modalità di esecuzione delle operazioni di scavo in prossimità di reti tecnologiche interrato e/o corsi d'acqua e bacini - modalità di evacuazione acque superficiali <p>Monitorare periodicamente tramite un preposto opportunamente incaricato:</p> <ul style="list-style-type: none"> - La stabilità delle strutture limitrofe e/o oggetto dei lavori al fine di segnalare eventuali anomalie - i fronti di scavo/riporto e le relative opere di consolidamento - la stabilità dei materiali stoccati e del relativo piano di appoggio <p>Assicurarsi, prima dello stoccaggio di materiali/attrezzature, delle portate massime al fine di:</p> <ul style="list-style-type: none"> - non caricare eccessivamente il terreno <p>Posizionare il mezzo di sollevamento e/o le attrezzature fisse:</p> <ul style="list-style-type: none"> - su basamento dimensionato da tecnico abilitato secondo appropriato progetto statico - in modo che la loro distanza sia almeno pari all'altezza dalle pareti di scavo/riporto rispetto al ciglio dello scavo, in caso contrario prevedere adeguate opere di consolidamento strutturale dimensionate da tecnico abilitato secondo appropriato progetto statico. <ul style="list-style-type: none"> - Non consentire il traffico veicolare in adiacenza all'area di scavo tramite modifica della viabilità di cantiere 	<p>Per la protezione dei lavoratori dal rischio di seppellimento predisporre:</p> <ul style="list-style-type: none"> - Armatura della parete dello scavo con posa meccanica di paratie di armature prefabbricate. - Adeguate vie di fuga e di emergenza da lasciare costantemente sgombre di materiali e mezzi. - Teli impermeabili a protezione del fronte di scavo/riporto in caso di piogge. - Protezioni per la caduta di materiali con reti a maglia esagonale fissata con tasselli a parete. - Segregazioni delle aree interessate dalle lavorazioni con transenne. - Protezioni al ciglio al fine di definire idonea fascia di rispetto con parapetto o rete di plastica arretrata rispetto al ciglio di almeno 2 metri. - Scale e passerelle di accesso a fondo scavo, costituite da piano di calpestio in legno, parapetti di protezione e struttura portante in legno. - Scale o passerelle di accesso al fondo dello scavo metalliche. - Rampe di accesso al fondo scavi ricavate su terreno naturale con pendenza e portata adeguata a sostenere il peso dei mezzi meccanici. - Piazzole di sosta mezzi (pompa, gru per scarico materiali) ricavate su terreno con pendenza e portata adeguata a sostenere il peso dei mezzi meccanici. <p>Per l'esecuzione delle lavorazioni di scavo devono essere utilizzati solo:</p> <ul style="list-style-type: none"> - Mezzi meccanici (escavatori, pale cariatriche e autocarri) con caratteristiche adeguate alle pendenze e alla portata del terreno. - Escavatori dotati di cabina con dispositivi di protezione ROPS e FOPS, sistemi di protezione 	<p>nella stessa area di attività scavo e altre attività manuali differenti.</p> <ul style="list-style-type: none"> - nessun lavoratore transiti o soste nelle zone di carico o scarico dei materiali.
--	---	---	--

	<p>Procedure per eseguire le armature. Le strutture di sostegno devono essere installate a diretto contatto con la facciata dello scavo e, ove necessario, deve essere inserito del materiale di ricalzo tra la facciata dello scavo e l'armatura, per garantire la continuità del contrasto. La messa in opera delle armature deve essere effettuata pari passo con l'effettuazione dello scavo.</p> <p>Procedura armatura in terreno coesivo In presenza di un terreno di sufficiente coesione, in cui non è possibile realizzare lo scavo per tutta la profondità richiesta, si può effettuare lo scavo stesso fino a 80-120 cm e dopo aver disposto una prima armatura, si può procedere ad un'altra fase di scavo e così via. In questo caso basta posizionare i pannelli di legno, di altezza leggermente superiore alla profondità dello scavo, contro le pareti dello scavo e fissarli con puntoni di legno provvisori per consentire agli operai di scendere nella trincea e disporre gli elementi di contrasto definitivi.</p> <p>Armatura di scavi in terreni granulari Quando il terreno non rende possibile nemmeno uno scavo di profondità minima, oppure quando si deve operare in siti urbani e occorre evitare qualsiasi depressione del terreno, è necessario rispettare rigorosamente le seguenti modalità: dopo aver scavato per circa 30 centimetri si infiggono nel terreno le due pareti verticali aventi una leggera inclinazione. Quindi si dispongono i puntoni di contrasto e si realizza un successivo scavo installando un secondo blocco di armatura, con pareti aventi la stessa inclinazione di quelle superiori e così via.</p>	per il ribaltamento e la caduta di oggetti	
--	--	--	--

	<p>Rimozione dell'armatura</p> <p>Per la rimozione dell'armatura occorre procedere dal basso verso l'alto, avendo particolare cura nel proteggere sempre il lavoratore che si trova dentro lo scavo.</p> <p>Se al momento del disarmo si avverte che l'armatura (puntoni e montanti) è sottoposta a pressione perché il terreno ha subito dei movimenti, occorre riempire la trincea con il terreno prima di rimuovere puntoni e montanti.</p> <p>Quando è possibile, l'armatura deve essere rimossa dagli stessi operai che l'hanno installata, in quanto meglio di altri possono verificare la presenza di nuove condizioni di rischio nel terreno, successive alla posa in opera dell'armatura.</p>		
--	--	--	--

Lavorazione: Posa tubazioni prefabbricate in cemento, pozzetti prefabb. e canalette in cls

Descrizione (Tipo di intervento)

Posa tubazioni prefabbricate e relative opere prefabbricate (pozzetti, camerette d'ispezione, simili).

Scavo e preparazione della trincea nel terreno: eseguito con mezzi meccanici, deve essere realizzata con le pareti laterali verticali oppure con l'inclinazione secondo la tipologia del terreno e dimensionata in modo che possa consentire lo svolgimento delle operazioni di lavoro;

Preparazione della fondazione/piano di posa: la capacità portante della tubazione è correlata dalla corretta preparazione della fondazione/piano di posa; deve essere eseguita in modo da garantire alla tubazione un appoggio continuo, senza irregolarità e costituita utilizzando il materiale di scavo se ritenuto idoneo oppure, in presenza di terreni instabili, con la formazione di una "sella d'appoggio" in calcestruzzo eseguita in modo che avvolga completamente la parte inferiore della tubazione;

Posa della "tubazione": i "tubi" devono essere posati e allineati sulla fondazione/piano di posa, avendo cura di rispettare la pendenza a progetto. L'operazione di "giunzione" consiste nell'accostamento dei "tubi" allineati in trincea: l'inserzione dell'incastro "maschio" di un tubo nell'incastro "femmina" di un altro tubo. L'insieme del "maschio" e della "femmina", con l'adeguata sigillatura, costituisce la garanzia del raggiungimento della "tenuta idraulica": per una maggior sicurezza di "tenuta" si deve applicare un "collarino" di calcestruzzo sulla giunzione dei "tubi";

Rinterro e rinfianco della tubazione: il rinfianco deve essere eseguito con materiale omogeneo, privo di zolle o pietrame, in modo che avvolga completamente la tubazione: può essere costituito utilizzando il materiale di scavo se ritenuto idoneo oppure, in presenza di terreni instabili, deve essere costituito di calcestruzzo;

Copertura della tubazione: generalmente viene eseguita con il materiale di scavo, opportunamente compattato, fino al raggiungimento del livello originale prima dello scavo; lo spessore dello strato di copertura, sopra l'estradosso del "tubo", non deve essere inferiore di almeno 50 cm.

<p>Rischi in riferimento alla lavorazione</p>	<p>Caduta di materiale dall'alto Investimento da veicoli nell'area di cantiere Rumore Seppellimento e/o sprofondamento scavi meccanici</p>		
<p>Scelte progettuali ed organizzative</p>	<p>Procedure</p>	<p>Misure preventive e protettive</p>	<p>Misure di coordinamento</p>
<p>[Rumore] Le lavorazioni rumorose dovranno essere pianificate in modo da evitare lavorazioni contemporanee in zone adiacenti o limitrofe.</p>	<p>[Caduta di materiale dall'alto] - Le forche semplici possono essere utilizzati solo per operazioni di scarico dei materiali. - Sospensione delle operazioni in caso di condizioni meteo che possono pregiudicare la sicurezza (forte vento, pioggia intensa). - Manutenzione dei mezzi di sollevamento secondo le indicazioni del fabbricante e verifica periodica annuale. Gli esiti dei controlli e delle verifiche devono essere disponibili in cantiere. - Controllo dell'integrità delle imbracature, funi e dei ganci di sollevamento. - Controllo dell'integrità degli accessori di sollevamento (gabbie, bilancieri e cassoni). - Le operazioni di movimentazione di materiali con apparecchi di sollevamento fissi e mobili devono essere effettuati da personale abilitato e coadiuvati con l'ausilio di un preposto. - Le attrezzature di movimentazione devono essere sottoposte a controlli iniziali e periodici secondo le indicazioni fornite dal costruttore e dalla normativa vigente. - Per il getto dei materiali i canali devono avere i seguenti requisiti: a) imboccatura superiore protetta per evitare</p>	<p>[Caduta di materiale dall'alto] Per la protezione dei lavoratori dalla caduta di materiali sulle vie di transito o posti di lavoro predisporre: - Impalcato di protezione dei luoghi di transito costituita da struttura tubolare metallica e copertura con tavoloni. - Mantovana parasassi aggettante su ponteggio, con struttura di supporto in tubolari metallici giuntati, inclinazione di 30° e sporgenza 1,50 metri rispetto al piano orizzontale. - Teli o reti traspiranti su ponteggio per contenimento polveri e materiali minuti. - Delimitazione del perimetro esterno dell'area con rete plastificata o metallica arretrata di almeno 2 metri dal ponteggio o copertura. - Canali di scarico a tubi telescopici per il getto dei materiali dall'alto. - Per la movimentazione di tubazioni utilizzare bilanciere a trave predisposto per due punti o quattro di attacco regolabili in linea, funi o catene e ganci di sicurezza. - Forca con gabbia per sollevamento di carichi unitari su pallets. - Cassoni a sponde alte per il sollevamento di materiali minuti.</p>	<p>[Caduta di materiale dall'alto] Le scelte progettuali, le procedure, gli apprestamenti e le attrezzature devono essere messi in atto dalla ditta affidataria, che tramite il responsabile di cantiere dovrà coordinarsi con le ditte subaffidatarie in modo da rispettare quanto indicato nel piano. Incaricare un preposto che coordini affinché: - nessun lavoratore non addetto ai lavori transiti nelle zone a rischio. - nessun lavoratore soste in prossimità dei lavori a rischio. - non ci sia la presenza contemporanea nella stessa area di attività di sollevamento materiali con altre attività di cantiere differenti. - non ci sia la presenza contemporanea di più attività di sollevamento con mezzi diversi nella stessa area. [Investimento da veicoli nell'area di cantiere] Le scelte progettuali, le procedure, gli apprestamenti e le attrezzature devono</p>

	<p>cadute accidentali di persone; b) ogni tronco inserito in quello inferiore; c) eventuali raccordi, adeguatamente rinforzati; d) ultimo tratto inclinato, fine di ridurre la velocità di fuoriuscita del materiale; e) estremità inferiore sufficientemente lontana dalla struttura e dai ponti di servizio; deve inoltre essere posta ad altezza tale da evitare la formazione di polvere o di pericolosi rimbalzi di materiale; f) estremità inferiore posta ad altezza non superiore ai due metri dal piano di raccolta,</p> <p>[Investimento da veicoli nell'area di cantiere] - Coordinare la movimentazione dei mezzi qualora gli autisti non godano della completa visuale, evitare di fraporsi fra i mezzi e gli ostacoli ma posizionarsi sempre in posizione visibile e sicura. - Incaricare un preposto per coordinare l'entrata/uscita dei non addetti ai lavori; provvedere alla sospensione/ripresa di eventuali lavorazioni al fine di garantire l'incolumità di mezzi e persone.</p> <p>[Rumore] - Non eseguire lavori rumorose contemporaneamente nella stessa area. - Ubicazione delle attrezzature rumorose lontano da vie di passaggio. - Vigilare sull'uso degli otoprotettori.</p> <p>[Seppellimento e/o sprofondamento scavi meccanici] Predisporre progetto dello scavo dal quale emergano i seguenti elementi: - angolo di scarpata e/o eventuali armature previste - distanza da mantenere dal ciglio dello scavo per il posizionamento/sosta di carichi fissi e/o mobili - posizionamento di segnaletica e segregazioni</p>	<p>- Segregazione delle aree a rischio con transenne o reti plastificate. - Segnaletica di sicurezza specifica del rischio per informare i lavoratori. - Apparecchi di sollevamento adeguate ai carichi da sollevare : gru a torre, autogrù, gru su autocarro o carrelli semoventi a braccio telescopico.</p> <p>[Investimento da veicoli nell'area di cantiere] Per la protezione dei lavoratori all'interno dell'area di cantiere: - Tutti i veicoli siano essi da trasporto o macchine edili devono essere equipaggiati di lampeggiati e segnali acustici per essere chiaramente visibili. - I passaggi pedonali lungo le piste di circolazione devono essere da questi separati con new jersey o reti di protezione. - Predisporre idonea segnaletica stradale temporanea di avvertimento/pericolo.</p> <p>[Rumore] Per la protezione degli addetti dall'esposizione a rumore predisporre: - Barriere di protezione costituite da materiale fonoassorbente. - Utilizzato di attrezzature o macchine con basse emissioni di rumore. - Cabina insonorizzata per i mezzi meccanici. - Segnaletica con richiamo del pericolo e delle prescrizioni.</p> <p>[Seppellimento e/o sprofondamento scavi meccanici] Per la protezione dei lavoratori dal rischio di seppellimento predisporre:</p>	<p>essere messi in atto dalla ditta affidataria, che tramite il responsabile di cantiere dovrà coordinarsi con le ditte subaffidatarie in modo da rispettare quanto indicato nel piano. Incaricare un preposto che coordini affinché: - nessun lavoratore si trovi nel campo d'azione dei mezzi di movimentazione terra o di trasporto - nessun lavoratori sostino in prossimità dei lavori con mezzi in movimento. - non ci sia la presenza contemporanea nella stessa area di attività con macchine in movimento ed attività diverse. -- nessun lavoratore transiti o sostino nelle zone di carico o scarico dei materiali.</p> <p>[Rumore] Le scelte progettuali, le procedure, gli apprestamenti e le attrezzature devono essere messi in atto dalla ditta affidataria, che tramite il responsabile di cantiere dovrà coordinarsi con le ditte subaffidatarie in modo da rispettare quanto indicato nel piano. Incaricare un preposto che coordini affinché: - nessun lavoratore non addetto ai lavori transiti nelle aree ad elevata rumorosità. - nessun lavoratore sostino in prossimità di zone con utilizzo di attrezzature rumorose. - non ci sia la presenza contemporanea di attività rumorose nella stessa area. - non ci sia la presenza contemporanea di attività ad elevata rumorosità con altre attività differenti nella stessa area.</p>
--	---	---	--

	<ul style="list-style-type: none"> - modalità di esecuzione delle operazioni di scavo in prossimità di reti tecnologiche interrato e/o corsi d'acqua e bacini - modalità di evacuazione acque superficiali <p>Monitorare periodicamente tramite un preposto opportunamente incaricato:</p> <ul style="list-style-type: none"> - La stabilità delle strutture limitrofe e/o oggetto dei lavori al fine di segnalare eventuali anomalie - i fronti di scavo/riporto e le relative opere di consolidamento - la stabilità dei materiali stoccati e del relativo piano di appoggio <p>Assicurarsi, prima dello stoccaggio di materiali/attrezzature, delle portate massime al fine di:</p> <ul style="list-style-type: none"> - non caricare eccessivamente il terreno <p>Posizionare il mezzo di sollevamento e/o le attrezzature fisse:</p> <ul style="list-style-type: none"> - su basamento dimensionato da tecnico abilitato secondo appropriato progetto statico - in modo che la loro distanza sia almeno pari all'altezza dalle pareti di scavo/riporto rispetto al ciglio dello scavo, in caso contrario prevedere adeguate opere di consolidamento strutturale dimensionate da tecnico abilitato secondo appropriato progetto statico. <ul style="list-style-type: none"> - Non consentire il traffico veicolare in adiacenza all'area di scavo tramite modifica della viabilità di cantiere <p>Procedure per eseguire le armature. Le strutture di sostegno devono essere installate a</p>	<ul style="list-style-type: none"> - Armatura della parete dello scavo con posa meccanica di paratie di armature prefabbricate. - Adeguate vie di fuga e di emergenza da lasciare costantemente sgombre di materiali e mezzi. - Teli impermeabili a protezione del fronte di scavo/riporto in caso di piogge. - Protezioni per la caduta di materiali con reti a maglia esagonale fissata con tasselli a parete. - Segregazioni delle aree interessate dalle lavorazioni con transenne. - Protezioni al ciglio al fine di definire idonea fascia di rispetto con parapetto o rete di plastica arretrata rispetto al ciglio di almeno 2 metri. - Scale e passerelle di accesso a fondo scavo, costituite da piano di calpestio in legno, parapetti di protezione e struttura portante in legno. - Scale o passerelle di accesso al fondo dello scavo metalliche. - Rampe di accesso al fondo scavi ricavate su terreno naturale con pendenza e portata adeguata a sostenere il peso dei mezzi meccanici. - Piazzole di sosta mezzi (pompa, gru per scarico materiali) ricavate su terreno con pendenza e portata adeguata a sostenere il peso dei mezzi meccanici. <p>Per l'esecuzione delle lavorazioni di scavo devono essere utilizzati solo:</p> <ul style="list-style-type: none"> - Mezzi meccanici (escavatori, pale caricatori e autocarri) con caratteristiche adeguate alle pendenze e alla portata del terreno. - Escavatori dotati di cabina con dispositivi di protezione ROPS e FOPS, sistemi di protezione per il ribaltamento e la caduta di oggetti 	<p>[Seppellimento e/o sprofondamento scavi meccanici]</p> <p>Le scelte progettuali, le procedure, gli apprestamenti e le attrezzature devono essere messi in atto dalla ditta affidataria, che tramite il responsabile di cantiere dovrà coordinarsi con le ditte subaffidatarie in modo da rispettare quanto indicato nel piano.</p> <p>Incaricare un preposto che coordini affinché:</p> <ul style="list-style-type: none"> - nessun lavoratore non addetto ai lavori transiti nelle zone di scavo o movimentazione terra. - nessun lavoratore soste in prossimità dei lavori di scavo o movimento terra. - non ci sia la presenza contemporanea nella stessa area di attività scavo e altre attività manuali differenti. - nessun lavoratore transiti o soste nelle zone di carico o scarico dei materiali.
--	--	---	--

	<p>diretto contatto con la facciata dello scavo e, ove necessario, deve essere inserito del materiale di ricalzo tra la facciata dello scavo e l'armatura, per garantire la continuità del contrasto. La messa in opera delle armature deve essere effettuata pari passo con l'effettuazione dello scavo.</p> <p>Procedura armatura in terreno coesivo In presenza di un terreno di sufficiente coesione, in cui non è possibile realizzare lo scavo per tutta la profondità richiesta, si può effettuare lo scavo stesso fino a 80-120 cm e dopo aver disposto una prima armatura, si può procedere ad un'altra fase di scavo e così via. In questo caso basta posizionare i pannelli di legno, di altezza leggermente superiore alla profondità dello scavo, contro le pareti dello scavo e fissarli con puntoni di legno provvisori per consentire agli operai di scendere nella trincea e disporre gli elementi di contrasto definitivi.</p> <p>Armatura di scavi in terreni granulari Quando il terreno non rende possibile nemmeno uno scavo di profondità minima, oppure quando si deve operare in siti urbani e occorre evitare qualsiasi depressione del terreno, è necessario rispettare rigorosamente le seguenti modalità: dopo aver scavato per circa 30 centimetri si infiggono nel terreno le due pareti verticali aventi una leggera inclinazione. Quindi si dispongono i puntoni di contrasto e si realizza un successivo scavo installando un secondo blocco di armatura, con pareti aventi la stessa inclinazione di quelle superiori e così via.</p> <p>Rimozione dell'armatura Per la rimozione dell'armatura occorre procedere</p>		
--	---	--	--

	<p>dal basso verso l'alto, avendo particolare cura nel proteggere sempre il lavoratore che si trova dentro lo scavo.</p> <p>Se al momento del disarmo si avverte che l'armatura (puntoni e montanti) è sottoposta a pressione perché il terreno ha subito dei movimenti, occorre riempire la trincea con il terreno prima di rimuovere puntoni e montanti.</p> <p>Quando è possibile, l'armatura deve essere rimossa dagli stessi operai che l'hanno installata, in quanto meglio di altri possono verificare la presenza di nuove condizioni di rischio nel terreno, successive alla posa in opera dell'armatura.</p>		
--	--	--	--

Lavorazione: Muratura in pietra Opere d'arte

Descrizione (Tipo di intervento)

La fase lavorativa prevede la realizzazione di nuove murature in pietra calcarea dura.

<p>Rischi in riferimento alla lavorazione</p>	<p>Elettrocuzione Rischi da uso di sostanze chimiche</p>		
<p>Scelte progettuali ed organizzative</p>	<p>Procedure</p>	<p>Misure preventive e protettive</p>	<p>Misure di coordinamento</p>
	<p>[Caduta dall'alto e sfondamento > 2 metri] - Il ponteggio con relativa omologa ministeriale deve essere montato seguendo il libretto di montaggio e gli schemi contenuti nel Piano di montaggio, uso e smontaggio (PIMUS) redatto per quel specifico cantiere, con elementi che devono portare impressi il nome e il marchio del fabbricante. - Il montaggio deve essere effettuato da una squadra composta da 2 montatori abilitati sotto la diretta sorveglianza di preposto formato. - Le condizioni degli elementi devono essere</p>	<p>[Caduta dall'alto e sfondamento > 2 metri] Per la protezione dei lavoratori dalle cadute dall'alto predisporre: - Ponte a torre su ruote (trabattelli) conforme alla norma UNI HD 1004. - Parapetto normale con tavola fermapiede in legno a solaio o cornicione. - Parapetto normale con elementi a tubi e giunti e tavola fermapiede a solaio o cornicione. - Ponteggio di servizio a tubi e giunti con sottoponte di sicurezza a distanza non superiore</p>	<p>[Caduta dall'alto e sfondamento > 2 metri] Le scelte progettuali, le procedure, gli apprestamenti e le attrezzature devono essere messi in atto dalla ditta affidataria, che tramite il responsabile di cantiere dovrà coordinarsi con le ditte subaffidatarie in modo da rispettare quanto indicato nel piano. [Caduta di materiale dall'alto] Le scelte progettuali, le procedure, gli</p>

	<p>verificati prima del montaggio e gli esiti dei controlli devono essere registrati.</p> <ul style="list-style-type: none"> - Il ponteggio deve essere ancorato all'opera servita, secondo la tipologia e il numero degli ancoraggi previsti dal libretto e/o dalla relazione di calcolo elaborata da un tecnico abilitato. - Il ponteggio deve distare dall'opera servita massimo 20 cm, in caso contrario allestire il parapetto anche sul lato interno o aggiungere una mensola a sbalzo per ridurre la distanza a meno di 20 cm. - Per salire e scendere dal ponteggio utilizzare le scalette interne e le botole. - Verificare prima dell'uso che ogni piano di lavoro sia completo di impalcato, parapetto, tavola fermapiEDE e cancelletto laterale. La parti non accessibili devono essere chiuse. - Gli elementi del ponteggio non devono essere rimossi durante la fase di lavoro per facilitare le lavorazioni. - Il programma lavori di allestimento deve essere compatibile con le condizioni climatiche. Immediata sospensione lavori in caso di eventi meteorici eccezionali. - Le tavole costituenti il piano di calpestio di ponti, passerelle, andatoie ed impalcato di servizio, balconi di carico e castelli di tiro devono avere le fibre con andamento parallelo all'asse, spessore adeguato al carico da sopportare ed in ogni caso non minore di cm 5, e larghezza non minore di cm 30. Le tavole stesse non devono avere nodi passanti che riducano più del dieci per cento la sezione di resistenza. - Nei lavori in cui non è possibile allestire apprestamenti deve essere realizzata una protezione costituita da tesatura di cavo metallico fra elementi strutturali per l'ancoraggio delle funi di trattenuta delle imbracature di sicurezza. 	<p>a 2,50 metri.</p> <ul style="list-style-type: none"> - Ponte su cavalletti con impalcato in tavole di legno della sezione minima di 30 x 5 cm, poggiato su tre cavalletti, larghezza 90 cm e lunghezza 4 metri. - Ponteggio di servizio a telai prefabbricati e piano di calpestio con tavole metalliche, sottoponte di sicurezza, controventatura sia in pianta che sui laterali. - Copertura di botole, asole e aperture nei solai con tavolato in legno. - Protezione delle aperture verso il vuoto o vani. - Reti di sicurezza conformi alla norma UNI EN 1263-2003 sotto la copertura e/o i lucernari. - Reti di sicurezza conformi alla norma UNI EN 1263-2003 collegate alle armature provvisorie dei solai. - Sistemi combinati costituiti da parapetti di trattenuta e reti di sicurezza integrati fra loro. - Sistemi di protezione bordi (parapetti di trattenuta provvisori) di classe A conformi alla norma EN 13374 per superfici con inclinazione non superiore a 10°. - Sistemi di protezione bordi (parapetti di trattenuta provvisori) di classe B conformi alla norma EN 13374 per superfici con inclinazione non superiore a 30°. - Balconi di carico per il deposito temporaneo dei materiali in quota costituito da piano di lavoro e deposito, parapetto di protezione su ogni lato libero e struttura portante a castello o a sbalzo con tubolari metallici giuntati. - Castelli di tiro per posizionare in quota e sostenere i mezzi di sollevamento dei materiali costituiti da piano di lavoro e deposito, parapetto di protezione su ogni lato libero e sottostruttura portante metallica. 	<p>apprestamenti e le attrezzature devono essere messi in atto dalla ditta affidataria, che tramite il responsabile di cantiere dovrà coordinarsi con le ditte subaffidatarie in modo da rispettare quanto indicato nel piano. Incaricare un preposto che coordini affinché:</p> <ul style="list-style-type: none"> - nessun lavoratore non addetto ai lavori transiti nelle zone a rischio. - nessun lavoratore soste in prossimità dei lavori a rischio. - non ci sia la presenza contemporanea nella stessa area di attività di sollevamento materiali con altre attività di cantiere differenti. - non ci sia la presenza contemporanea di più attività di sollevamento con mezzi diversi nella stessa area. <p>[Elettrocuzione] Le scelte progettuali, le procedure, gli apprestamenti e le attrezzature devono essere messi in atto dalla ditta affidataria, che tramite il responsabile di cantiere dovrà coordinarsi con le ditte subaffidatarie in modo da rispettare quanto indicato nel piano.</p> <p>[Rischi da uso di sostanze chimiche] Le scelte progettuali, le procedure, gli apprestamenti e le attrezzature devono essere messi in atto dalla ditta affidataria, che tramite il responsabile di cantiere dovrà coordinarsi con le ditte subaffidatarie in modo da rispettare quanto indicato nel piano.</p>
--	---	--	--

	<p>- I sistemi di protezione del bordo sulle coperture devono essere installati con l'ausilio di attrezzature specifiche (piattaforme o cestelli).</p> <p>- Le reti di sicurezza conformi alla norma UNI EN 12631 devono essere montati da personale competente. In cantiere deve essere presente il manuale d'uso nel quale sono contenute tutte le informazioni necessarie a:</p> <p>a) montaggio, uso e smontaggio;</p> <p>b) cure e ispezioni;</p> <p>c) avvertenze per l'uso.</p> <p>- Il Ponte a torre su ruote deve essere montato da personale competente secondo il manuale fornito dal fabbricante. Le ruote durante l'uso devono essere bloccate con gli stabilizzatori. La salita e la discesa deve essere interna impiegando le apposite scalette e botole. Durante la fase lavorativa il piano di lavoro deve essere protetto sui 4 lati. Il ponte deve essere utilizzato secondo il manuale d'uso.</p> <p>- Le attrezzature utilizzate per i lavori in quota devono essere utilizzate secondo il manuale d'uso che deve essere sempre a corredo.</p> <p>- Controllare prima dell'uso che le attrezzature siano state sottoposte ai controlli iniziali, periodici previsti dal costruttore e dalla normativa vigente per il mantenimento dei requisiti minimi di sicurezza.</p> <p>- Le passerelle o andatoie devono avere larghezza minima di 60 cm, o 1,20 m in caso di passaggio con materiali, impalcato in legno o elementi metallici e parapetto di trattenuta.</p> <p>[Caduta di materiale dall'alto]</p> <p>- Le forche semplici possono essere utilizzati solo per operazioni di scarico dei materiali.</p> <p>- Sospensione delle operazioni in caso di condizioni meteo che possono pregiudicare la sicurezza (forte</p>	<p>- Passerelle metalliche o in legno complete di parapetto e tavole fermapiede, per il collegamento di posti di lavoro a quote diverse allestire passerelle metalliche o in legno.</p> <p>Nelle lavorazioni in assenza di apprestamenti o non sia possibile l'allestimento, le condizioni di sicurezza devono essere garantiti con l'utilizzo di:</p> <p>- Piattaforma di lavoro (cestello) su braccio idraulico e mezzo semovente.</p> <p>- Ponte sviluppabile su carro.</p> <p>- Scala sviluppabile su carro.</p> <p>[Caduta di materiale dall'alto]</p> <p>Per la protezione dei lavoratori dalla caduta di materiali sulle vie di transito o posti di lavoro predisporre:</p> <p>- Impalcato di protezione dei luoghi di transito costituita da struttura tubolare metallica e copertura con tavoloni.</p> <p>- Mantovana parasassi aggettante su ponteggio, con struttura di supporto in tubolari metallici giuntati, inclinazione di 30° e sporgenza 1,50 metri rispetto al piano orizzontale.</p> <p>- Teli o reti traspiranti su ponteggio per contenimento polveri e materiali minuti.</p> <p>- Delimitazione del perimetro esterno dell'area con rete plastificata o metallica arretrata di almeno 2 metri dal ponteggio o copertura.</p> <p>- Canali di scarico a tubi telescopici per il getto dei materiali dall'alto.</p> <p>- Per la movimentazione di tubazioni utilizzare bilanciere a trave predisposto per due punti o quattro di attacco regolabili in linea, funi o catene e ganci di sicurezza.</p> <p>- Forca con gabbia per sollevamento di carichi</p>	
--	---	--	--

	<p>vento, pioggia intensa).</p> <ul style="list-style-type: none"> - Manutenzione dei mezzi di sollevamento secondo le indicazioni del fabbricante e verifica periodica annuale. Gli esiti dei controlli e delle verifiche devono essere disponibili in cantiere. - Controllo dell'integrità delle imbracature, funi e dei ganci di sollevamento. - Controllo dell'integrità degli accessori di sollevamento (gabbie, bilancieri e cassoni). - Le operazioni di movimentazione di materiali con apparecchi di sollevamento fissi e mobili devono essere effettuati da personale abilitato e coadiuvati con l'ausilio di un preposto. - Le attrezzature di movimentazione devono essere sottoposte a controlli iniziali e periodici secondo le indicazioni fornite dal costruttore e dalla normativa vigente. - Per il getto dei materiali i canali devono avere i seguenti requisiti: <ul style="list-style-type: none"> a) imboccatura superiore protetta per evitare cadute accidentali di persone; b) ogni tronco inserito in quello inferiore; c) eventuali raccordi, adeguatamente rinforzati; d) ultimo tratto inclinato, fine di ridurre la velocità di fuoriuscita del materiale; e) estremità inferiore sufficientemente lontana dalla struttura e dai ponti di servizio; deve inoltre essere posta ad altezza tale da evitare la formazione di polvere o di pericolosi rimbalzi di materiale; f) estremità inferiore posta ad altezza non superiore ai due metri dal piano di raccolta, <p>[Elettrocuzione]</p> <ul style="list-style-type: none"> - I lavori su parti in tensioni o in prossimità di parti in tensione devono essere effettuati solo da personale competente sotto la diretta sorveglianza 	<ul style="list-style-type: none"> unitari su pallets. - Cassoni a sponde alte per il sollevamento di materiali minuti. - Segregazione delle aree a rischio con transenne o reti plastificate. - Segnaletica di sicurezza specifica del rischio per informare i lavoratori. - Apparecchi di sollevamento adeguate ai carichi da sollevare : gru a torre, autogrù, gru su autocarro o carrelli semoventi a braccio telescopico. <p>[Elettrocuzione]</p> <p>Per la protezione dei lavoratori dal rischio di elettrocuzione predisporre:</p> <ul style="list-style-type: none"> - Segregazioni delle aree di lavoro in cui sono presenti parti attive non protette con recinzione per impedire l'accesso ai non addetti ai lavori. - Quadro elettrico generale e sottoquadri con prese interbloccate IP65 protette da magnete-termico in possesso dei requisiti minimi di sicurezza previsti dalla norma CEI 17-13/4 e norme tecniche pertinenti. - Collegamento all'impianto di terra di cantiere delle attrezzature elettriche fisse, del quadro generale e dei sottoquadri. - Schermatura delle parti attive con involucri o barriere, qualora non sia possibile la messa fuori tensione dell'impianto. - Attrezzature isolanti per lavori su parti in tensione. - Attrezzature elettriche portatili con marcatura IMQ e doppio isolamento e conformi alle norme vigenti in materia di sicurezza elettrica. - Prolunghe, prese, spine, cavi, adattatori e materiale elettrico in possesso dei requisiti minimi di sicurezza previsti dalla norma CEI o 	
--	---	--	--

	<p>di un preposto.</p> <ul style="list-style-type: none"> - Disattivare le parti in tensione e bloccare l'apertura del quadro per evitare attivazioni non autorizzati. - Verificare l'integrità delle prese, prolunghe e spine. <p>[Rischi da uso di sostanze chimiche]</p> <ul style="list-style-type: none"> - In cantiere o allegate al Piano Operativo di sicurezza devono essere presenti le schede di sicurezza dei prodotti utilizzati, ove sono riportate tutte le informazioni utili per: <ol style="list-style-type: none"> a) La corretta manipolazione. b) Lo stoccaggio. c) La gestione delle emergenze di primo soccorso e incendio. d) Le sostanze incompatibili. - Divieto di bere, mangiare e fumare con le mani sporche. - Controllo dell'efficienza degli impianti di ventilazione o aspirazione localizzata. - Divieto di svolgere lavorazioni con più sostanze pericolose contemporaneamente. - Scelta di sostanze chimiche non pericolose. - Sorveglianza sull'uso dei DPI previsti nella scheda di sicurezza da parte del preposto. - Sospensione dei lavori in caso di sversamenti accidentali che possono compromettere la sicurezza e la salute dei lavoratori. - Quando si è tenuti a lavorare con prodotti contenenti solventi in locali non ventilati o ventilati insufficientemente, si deve provvedere a ventilare artificialmente il posto di lavoro. - Sui posti di lavoro deve essere consentito conservare materiali in quantità non superiore a quelle strettamente necessaria. - Il posto di lavoro e l'ambiente circostante vanno tenuti ben puliti. 	<p>norme tecniche pertinenti.</p> <ul style="list-style-type: none"> - Attrezzature elettriche portatili con tensione non superiore a 50 Volt verso terra per lavori in luoghi bagnati. <p>[Rischi da uso di sostanze chimiche]</p> <p>Per la protezione dei lavoratori durante l'uso di sostanze chimiche predisporre:</p> <ul style="list-style-type: none"> - Nelle aree di lavoro con ventilazione naturale scarsa o assente deve essere predisposto in relazione alla concentrazione di inquinanti aerodispersi: <ol style="list-style-type: none"> a) Impianto di ventilazione generale dell'aria in presenza di sostanze scarsamente inquinanti o pericolose. b) Impianto di aspirazione localizzata capace di captare gli inquinanti a livello del punto di emissione limitandone in modo significativo la quantità presente all'interno degli ambienti di lavoro. - Confinamento con teli delle aree a rischio. - Per l'igiene dei lavoratori locali igienici con lavabi con acqua calda per lavarsi le mani e il viso. - Per interventi di emergenza devono essere presenti come presidi mezzi per il lavaggio oculare o della pelle in caso di contatto accidentale. - Per interventi in caso di malore deve essere previsto un servizio di primo soccorso composto da lavoratori formati ed equipaggiati da presidi sanitari. - Segnaletica con richiamo dei pericoli deve essere installata all'accesso dell'area a rischio. 	
--	---	---	--

	- In caso di perdite o di spargimenti, il materiale va eliminato ricorrendo a mezzi di assorbimento o di pulizia prescritti dal produttore.		
--	---	--	--

Lavorazione: Palizzata viva per sistemazione a gradinata del terreno

Descrizione (Tipo di intervento)

Fornitura e posa di elementi in legno per realizzazione di palizzata .

La lavorazione prevede:

preparazione, delimitazione e sgombero dell'area;
 predisposizione di eventuali opere provvisoriale ;
 ammorsamento di tronchi trasversali alle pareti laterali del fosso;
 infissione nel terreno di pali disposti uno accanto all' altro;
 lungo la sezione del solco e loro legatura con filo di ferro ad i tronchi trasversali.

Rischi in riferimento alla lavorazione	Caduta di materiale dall'alto Elettrocuzione Seppellimento e/o sprofondamento scavi meccanici
---	---

Scelte progettuali ed organizzative	Procedure	Misure preventive e protettive	Misure di coordinamento
	[Caduta di materiale dall'alto] - Le forche semplici possono essere utilizzati solo per operazioni di scarico dei materiali. - Sospensione delle operazioni in caso di condizioni meteo che possono pregiudicare la sicurezza (forte vento, pioggia intensa). - Manutenzione dei mezzi di sollevamento secondo le indicazioni del fabbricante e verifica periodica annuale. Gli esiti dei controlli e delle verifiche devono essere disponibili in cantiere. - Controllo dell'integrità delle imbracature, funi e dei ganci di sollevamento. - Controllo dell'integrità degli accessori di	[Caduta di materiale dall'alto] Per la protezione dei lavoratori dalla caduta di materiali sulle vie di transito o posti di lavoro predisporre: - Impalcato di protezione dei luoghi di transito costituita da struttura tubolare metallica e copertura con tavoloni. - Mantovana parasassi aggettante su ponteggio, con struttura di supporto in tubolari metallici giuntati, inclinazione di 30° e sporgenza 1,50 metri rispetto al piano orizzontale. - Teli o reti traspiranti su ponteggio per contenimento polveri e materiali minuti.	[Caduta di materiale dall'alto] Le scelte progettuali, le procedure, gli apprestamenti e le attrezzature devono essere messi in atto dalla ditta affidataria, che tramite il responsabile di cantiere dovrà coordinarsi con le ditte subaffidatarie in modo da rispettare quanto indicato nel piano. Incaricare un preposto che coordini affinché: - nessun lavoratore non addetto ai lavori transiti nelle zone a rischio. - nessun lavoratore soste in prossimità dei

	<p>sollevamento (gabbie, bilancieri e cassoni).</p> <ul style="list-style-type: none"> - Le operazioni di movimentazione di materiali con apparecchi di sollevamento fissi e mobili devono essere effettuati da personale abilitato e coadiuvati con l'ausilio di un preposto. - Le attrezzature di movimentazione devono essere sottoposte a controlli iniziali e periodici secondo le indicazioni fornite dal costruttore e dalla normativa vigente. <p>- Per il getto dei materiali i canali devono avere i seguenti requisiti:</p> <ol style="list-style-type: none"> a) imboccatura superiore protetta per evitare cadute accidentali di persone; b) ogni tronco inserito in quello inferiore; c) eventuali raccordi, adeguatamente rinforzati; d) ultimo tratto inclinato, fine di ridurre la velocità di fuoriuscita del materiale; e) estremità inferiore sufficientemente lontana dalla struttura e dai ponti di servizio; deve inoltre essere posta ad altezza tale da evitare la formazione di polvere o di pericolosi rimbalzi di materiale; f) estremità inferiore posta ad altezza non superiore ai due metri dal piano di raccolta, <p>[Seppellimento e/o sprofondamento scavi meccanici]</p> <p>Predisporre progetto dello scavo dal quale emergano i seguenti elementi:</p> <ul style="list-style-type: none"> - angolo di scarpata e/o eventuali armature previste - distanza da mantenere dal ciglio dello scavo per il posizionamento/sosta di carichi fissi e/o mobili - posizionamento di segnaletica e segregazioni - modalità di esecuzione delle operazioni di scavo in prossimità di reti tecnologiche interrate e/o corsi d'acqua e bacini - modalità di evacuazione acque superficiali 	<ul style="list-style-type: none"> - Delimitazione del perimetro esterno dell'area con rete plastificata o metallica arretrata di almeno 2 metri dal ponteggio o copertura. - Canali di scarico a tubi telescopici per il getto dei materiali dall'alto. - Per la movimentazione di tubazioni utilizzare bilanciere a trave predisposto per due punti o quattro di attacco regolabili in linea, funi o catene e ganci di sicurezza. - Forca con gabbia per sollevamento di carichi unitari su pallets. - Cassoni a sponde alte per il sollevamento di materiali minuti. - Segregazione delle aree a rischio con transenne o reti plastificate. - Segnaletica di sicurezza specifica del rischio per informare i lavoratori. - Apparecchi di sollevamento adeguate ai carichi da sollevare : gru a torre, autogrù, gru su autocarro o carrelli semoventi a braccio telescopico. <p>[Seppellimento e/o sprofondamento scavi meccanici]</p> <p>Per la protezione dei lavoratori dal rischio di seppellimento predisporre:</p> <ul style="list-style-type: none"> - Armatura della parete dello scavo con posa meccanica di paratie di armature prefabbricate. - Adeguate vie di fuga e di emergenza da lasciare costantemente sgombre di materiali e mezzi. - Teli impermeabili a protezione del fronte di scavo/riporto in caso di piogge. - Protezioni per la caduta di materiali con reti a maglia esagonale fissata con tasselli a parete. - Segregazioni delle aree interessate dalle lavorazioni con transenne. 	<p>lavori a rischio.</p> <ul style="list-style-type: none"> - non ci sia la presenza contemporanea nella stessa area di attività di sollevamento materiali con altre attività di cantiere differenti. - non ci sia la presenza contemporanea di più attività di sollevamento con mezzi diversi nella stessa area. <p>[Seppellimento e/o sprofondamento scavi meccanici]</p> <p>Le scelte progettuali, le procedure, gli apprestamenti e le attrezzature devono essere messi in atto dalla ditta affidataria, che tramite il responsabile di cantiere dovrà coordinarsi con le ditte subaffidatarie in modo da rispettare quanto indicato nel piano.</p> <p>Incaricare un preposto che coordini affinché:</p> <ul style="list-style-type: none"> - nessun lavoratore non addetto ai lavori transiti nelle zone di scavo o movimentazione terra. - nessun lavoratore soste in prossimità dei lavori di scavo o movimento terra. - non ci sia la presenza contemporanea nella stessa area di attività scavo e altre attività manuali differenti. - nessun lavoratore transiti o soste nelle zone di carico o scarico dei materiali.
--	---	---	--

	<p>Monitorare periodicamente tramite un preposto opportunamente incaricato:</p> <ul style="list-style-type: none"> - La stabilità delle strutture limitrofe e/o oggetto dei lavori al fine di segnalare eventuali ano-malie - i fronti di scavo/riporto e le relative opere di consolidamento - la stabilità dei materiali stoccati e del relativo piano di appoggio <p>Assicurarsi, prima dello stoccaggio di materiali/attrezzature, delle portate massime al fine di:</p> <ul style="list-style-type: none"> - non caricare eccessivamente il terreno <p>Posizionare il mezzo di sollevamento e/o le attrezzature fisse:</p> <ul style="list-style-type: none"> - su basamento dimensionato da tecnico abilitato secondo appropriato progetto statico - in modo che la loro distanza sia almeno pari all'altezza dalle pareti di scavo/riporto rispetto al ciglio dello scavo, in caso contrario prevedere adeguate opere di consolidamento strutturale dimensionate da tecnico abilitato secondo appropriato progetto statico. <ul style="list-style-type: none"> - Non consentire il traffico veicolare in adiacenza all'area di scavo tramite modifica della viabilità di cantiere <p>Procedure per eseguire le armature. Le strutture di sostegno devono essere installate a diretto contatto con la facciata dello scavo e, ove necessario, deve essere inserito del materiale di ricalzo tra la facciata dello scavo e l'armatura, per garantire la continuità del contrasto.</p>	<ul style="list-style-type: none"> - Protezioni al ciglio al fine di definire idonea fascia di rispetto con parapetto o rete di plastica arretrata rispetto al ciglio di almeno 2 metri. - Scale e passerelle di accesso a fondo scavo, costituite da piano di calpestio in legno, parapetti di protezione e struttura portante in legno. - Scale o passerelle di accesso al fondo dello scavo metalliche. - Rampe di accesso al fondo scavi ricavate su terreno naturale con pendenza e portata adeguata a sostenere il peso dei mezzi meccanici. - Piazzole di sosta mezzi (pompa, gru per scarico materiali) ricavate su terreno con pendenza e portata adeguata a sostenere il peso dei mezzi meccanici. <p>Per l'esecuzione delle lavorazioni di scavo devono essere utilizzati solo:</p> <ul style="list-style-type: none"> - Mezzi meccanici (escavatori, pale cariatrici e autocarri) con caratteristiche adeguate alle pendenze e alla portata del terreno. - Escavatori dotati di cabina con dispositivi di protezione ROPS e FOPS, sistemi di protezione per il ribaltamento e la caduta di oggetti 	
--	---	---	--

	<p>La messa in opera delle armature deve essere effettuata pari passo con l'effettuazione dello scavo.</p> <p>Procedura armatura in terreno coesivo In presenza di un terreno di sufficiente coesione, in cui non è possibile realizzare lo scavo per tutta la profondità richiesta, si può effettuare lo scavo stesso fino a 80-120 cm e dopo aver disposto una prima armatura, si può procedere ad un'altra fase di scavo e così via. In questo caso basta posizionare i pannelli di legno, di altezza leggermente superiore alla profondità dello scavo, contro le pareti dello scavo e fissarli con puntoni di legno provvisori per consentire agli operai di scendere nella trincea e disporre gli elementi di contrasto definitivi.</p> <p>Armatura di scavi in terreni granulari Quando il terreno non rende possibile nemmeno uno scavo di profondità minima, oppure quando si deve operare in siti urbani e occorre evitare qualsiasi depressione del terreno, è necessario rispettare rigorosamente le seguenti modalità: dopo aver scavato per circa 30 centimetri si infiggono nel terreno le due pareti verticali aventi una leggera inclinazione. Quindi si dispongono i puntoni di contrasto e si realizza un successivo scavo installando un secondo blocco di armatura, con pareti aventi la stessa inclinazione di quelle superiori e così via.</p> <p>Rimozione dell'armatura Per la rimozione dell'armatura occorre procedere dal basso verso l'alto, avendo particolare cura nel proteggere sempre il lavoratore che si trova dentro lo scavo. Se al momento del disarmo si avverte che</p>		
--	--	--	--

l'armatura (puntoni e montanti) è sottoposta a pressione perché il terreno ha subito dei movimenti, occorre riempire la trincea con il terreno prima di rimuovere puntoni e montanti. Quando è possibile, l'armatura deve essere rimossa dagli stessi operai che l'hanno installata, in quanto meglio di altri possono verificare la presenza di nuove condizioni di rischio nel terreno, successive alla posa in opera dell'armatura.

Tavole e disegni tecnici esplicativi

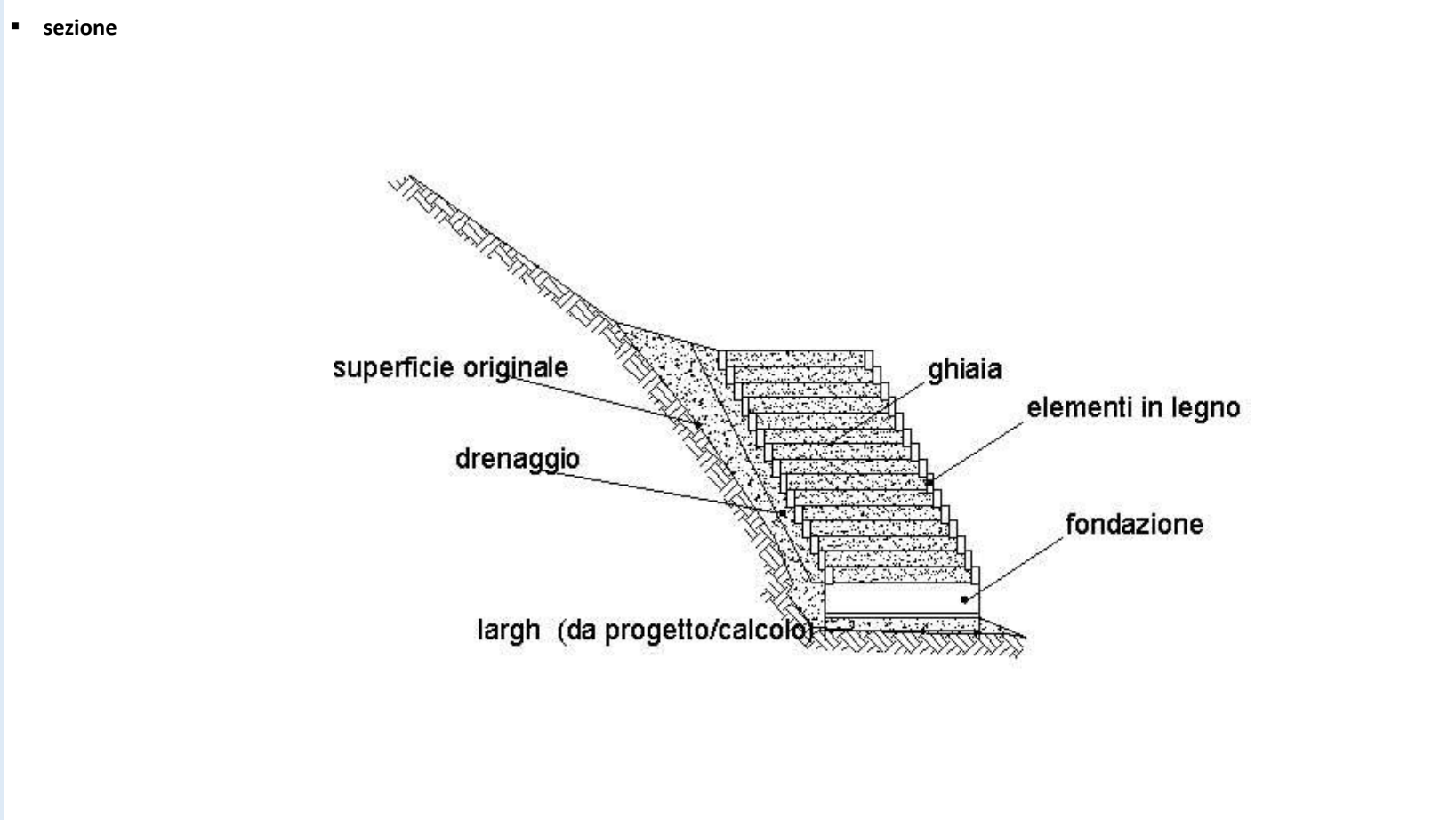

Lavorazione: Strutture verticali ed orizzontali in legno lamellare**Descrizione (Tipo di intervento)**

La fase lavorativa prevede il montaggio di strutture verticali e orizzontali in legno lamellare. La fase comprende le seguenti attività:

- Predisposizione appoggi ed ancoraggi;
- Preparazione ed adattamento elementi a piè d'opera;
- Montaggio elementi strutturali in quota (incastri, giunzioni, ecc...);
- Trattamenti superficiali (antiparassitari e simili);
- Coibentazione interno pareti e copertura;
- Impermeabilizzazione copertura.

Rischi in riferimento alla lavorazione	Caduta dall'alto e sfondamento > 2 metri Caduta di materiale dall'alto Rumore		
Scelte progettuali ed organizzative	Procedure	Misure preventive e protettive	Misure di coordinamento
[Rumore] Le lavorazioni rumorose dovranno essere pianificate in modo da evitare lavorazioni contemporanee in zone adiacenti o limitrofe.	[Caduta dall'alto e sfondamento > 2 metri] - Il ponteggio con relativa omologa ministeriale deve essere montato seguendo il libretto di montaggio e gli schemi contenuti nel Piano di montaggio, uso e smontaggio (PIMUS) redatto per quel specifico cantiere, con elementi che devono portare impressi il nome e il marchio del fabbricante. - Il montaggio deve essere effettuato da una squadra composta da 2 montatori abilitati sotto la diretta sorveglianza di preposto formato. - Le condizioni degli elementi devono essere verificati prima del montaggio e gli esiti dei controlli devono essere registrati. - Il ponteggio deve essere ancorato all'opera servita, secondo la tipologia e il numero degli ancoraggi previsti dal libretto e/o dalla relazione di calcolo	[Caduta dall'alto e sfondamento > 2 metri] Per la protezione dei lavoratori dalle cadute dall'alto predisporre: - Ponte a torre su ruote (trabattelli) conforme alla norma UNI HD 1004. - Parapetto normale con tavola fermapiede in legno a solaio o cornicione. - Parapetto normale con elementi a tubi e giunti e tavola fermapiede a solaio o cornicione. - Ponteggio di servizio a tubi e giunti con sottoponte di sicurezza a distanza non superiore a 2,50 metri. - Ponte su cavalletti con impalcato in tavole di legno della sezione minima di 30 x 5 cm, poggiato su tre cavalletti, larghezza 90 cm e lunghezza 4 metri.	[Caduta dall'alto e sfondamento > 2 metri] Le scelte progettuali, le procedure, gli apprestamenti e le attrezzature devono essere messi in atto dalla ditta affidataria, che tramite il responsabile di cantiere dovrà coordinarsi con le ditte subaffidatarie in modo da rispettare quanto indicato nel piano. [Caduta di materiale dall'alto] Le scelte progettuali, le procedure, gli apprestamenti e le attrezzature devono essere messi in atto dalla ditta affidataria, che tramite il responsabile di cantiere dovrà coordinarsi con le ditte subaffidatarie in modo da rispettare

	<p>elaborata da un tecnico abilitato.</p> <ul style="list-style-type: none"> - Il ponteggio deve distare dall'opera servita massimo 20 cm, in caso contrario allestire il parapetto anche sul lato interno o aggiungere una mensola a sbalzo per ridurre la distanza a meno di 20 cm. - Per salire e scendere dal ponteggio utilizzare le scalette interne e le botole. - Verificare prima dell'uso che ogni piano di lavoro sia completo di impalcato, parapetto, tavola fermapiede e cancelletto laterale. La parti non accessibili devono essere chiuse. - Gli elementi del ponteggio non devono essere rimossi durante la fase di lavoro per facilitare le lavorazioni. - Il programma lavori di allestimento deve essere compatibile con le condizioni climatiche. Immediata sospensione lavori in caso di eventi meteorici eccezionali. - Le tavole costituenti il piano di calpestio di ponti, passerelle, andatoie ed impalcato di servizio, balconi di carico e castelli di tiro devono avere le fibre con andamento parallelo all'asse, spessore adeguato al carico da sopportare ed in ogni caso non minore di cm 5, e larghezza non minore di cm 30. Le tavole stesse non devono avere nodi passanti che riducano più del dieci per cento la sezione di resistenza. - Nei lavori in cui non è possibile allestire apprestamenti deve essere realizzata una protezione costituita da tesatura di cavo metallico fra elementi strutturali per l'ancoraggio delle funi di trattenuta delle imbracature di sicurezza. - I sistemi di protezione del bordo sulle coperture devono essere installati con l'ausilio di attrezzature specifiche (piattaforme o cestelli). - Le reti di sicurezza conformi alla norma UNI EN 12631 devono essere montati da personale 	<ul style="list-style-type: none"> - Ponteggio di servizio a telai prefabbricati e piano di calpestio con tavole metalliche, sottoponte di sicurezza, controventatura sia in pianta che sui laterali. - Copertura di botole, asole e aperture nei solai con tavolato in legno. - Protezione delle aperture verso il vuoto o vani. - Reti di sicurezza conformi alla norma UNI EN 1263-2003 sotto la copertura e/o i lucernari. - Reti di sicurezza conformi alla norma UNI EN 1263-2003 collegate alle armature provvisorie dei solai. - Sistemi combinati costituiti da parapetti di trattenuta e reti di sicurezza integrati fra loro. - Sistemi di protezione bordi (parapetti di trattenuta provvisori) di classe A conformi alla norma EN 13374 per superfici con inclinazione non superiore a 10°. - Sistemi di protezione bordi (parapetti di trattenuta provvisori) di classe B conformi alla norma EN 13374 per superfici con inclinazione non superiore a 30°. - Balconi di carico per il deposito temporaneo dei materiali in quota costituito da piano di lavoro e deposito, parapetto di protezione su ogni lato libero e struttura portante a castello o a sbalzo con tubolari metallici giuntati. - Castelli di tiro per posizionare in quota e sostenere i mezzi di sollevamento dei materiali costituiti da piano di lavoro e deposito, parapetto di protezione su ogni lato libero e sottostruttura portante metallica. - Passerelle metalliche o in legno complete di parapetto e tavole fermapiede, per il collegamento di posti di lavoro a quote diverse allestire passerelle metalliche o in legno. 	<p>quanto indicato nel piano.</p> <p>Incaricare un preposto che coordini affinché:</p> <ul style="list-style-type: none"> - nessun lavoratore non addetto ai lavori transiti nelle zone a rischio. - nessun lavoratore soste in prossimità dei lavori a rischio. - non ci sia la presenza contemporanea nella stessa area di attività di sollevamento materiali con altre attività di cantiere differenti. - non ci sia la presenza contemporanea di più attività di sollevamento con mezzi diversi nella stessa area. <p>[Rumore]</p> <p>Le scelte progettuali, le procedure, gli apprestamenti e le attrezzature devono essere messi in atto dalla ditta affidataria, che tramite il responsabile di cantiere dovrà coordinarsi con le ditte subaffidatarie in modo da rispettare quanto indicato nel piano.</p> <p>Incaricare un preposto che coordini affinché:</p> <ul style="list-style-type: none"> - nessun lavoratore non addetto ai lavori transiti nelle aree ad elevata rumorosità. - nessun lavoratore sostino in prossimità di zone con utilizzo di attrezzature rumorose. - non ci sia la presenza contemporanea di attività rumorose nella stessa area. - non ci sia la presenza contemporanea di attività ad elevata rumorosità con altre attività differenti nella stessa area.
--	---	---	---

	<p>competente. In cantiere deve essere presente il manuale d'uso nel quale sono contenute tutte le informazioni necessarie a:</p> <ul style="list-style-type: none"> a) montaggio, uso e smontaggio; b) cure e ispezioni; c) avvertenze per l'uso. <p>- Il Ponte a torre su ruote deve essere montato da personale competente secondo il manuale fornito dal fabbricante. Le ruote durante l'uso devono essere bloccate con gli stabilizzatori. La salita e la discesa deve essere interna impiegando le apposite scalette e botole. Durante la fase lavorativa il piano di lavoro deve essere protetto sui 4 lati. Il ponte deve essere utilizzato secondo il manuale d'uso.</p> <ul style="list-style-type: none"> - Le attrezzature utilizzate per i lavori in quota devono essere utilizzate secondo il manuale d'uso che deve essere sempre a corredo. - Controllare prima dell'uso che le attrezzature siano state sottoposte ai controlli iniziali, periodici previsti dal costruttore e dalla normativa vigente per il mantenimento dei requisiti minimi di sicurezza. - Le passerelle o andatoie devono avere larghezza minima di 60 cm, o 1,20 m in caso di passaggio con materiali, impalcato in legno o elementi metallici e parapetto di trattenuta. <p>[Caduta di materiale dall'alto]</p> <ul style="list-style-type: none"> - Le forche semplici possono essere utilizzati solo per operazioni di scarico dei materiali. - Sospensione delle operazioni in caso di condizioni meteo che possono pregiudicare la sicurezza (forte vento, pioggia intensa). - Manutenzione dei mezzi di sollevamento secondo le indicazioni del fabbricante e verifica periodica annuale. Gli esiti dei controlli e delle verifiche devono essere disponibili in cantiere. 	<p>Nelle lavorazioni in assenza di apprestamenti o non sia possibile l'allestimento, le condizioni di sicurezza devono essere garantiti con l'utilizzo di:</p> <ul style="list-style-type: none"> - Piattaforma di lavoro (cestello) su braccio idraulico e mezzo semovente. - Ponte sviluppabile su carro. - Scala sviluppabile su carro. <p>[Caduta di materiale dall'alto]</p> <p>Per la protezione dei lavoratori dalla caduta di materiali sulle vie di transito o posti di lavoro predisporre:</p> <ul style="list-style-type: none"> - Impalcato di protezione dei luoghi di transito costituita da struttura tubolare metallica e copertura con tavoloni. - Mantovana parasassi aggettante su ponteggio, con struttura di supporto in tubolari metallici giuntati, inclinazione di 30° e sporgenza 1,50 metri rispetto al piano orizzontale. - Teli o reti traspiranti su ponteggio per contenimento polveri e materiali minuti. - Delimitazione del perimetro esterno dell'area con rete plastificata o metallica arretrata di almeno 2 metri dal ponteggio o copertura. - Canali di scarico a tubi telescopici per il getto dei materiali dall'alto. - Per la movimentazione di tubazioni utilizzare bilanciere a trave predisposto per due punti o quattro di attacco regolabili in linea, funi o catene e ganci di sicurezza. - Forca con gabbia per sollevamento di carichi unitari su pallets. - Cassoni a sponde alte per il sollevamento di materiali minuti. - Segregazione delle aree a rischio con transenne o reti plastificate. 	
--	---	--	--

	<ul style="list-style-type: none"> - Controllo dell'integrità delle imbracature, funi e dei ganci di sollevamento. - Controllo dell'integrità degli accessori di sollevamento (gabbie, bilancieri e cassoni). - Le operazioni di movimentazione di materiali con apparecchi di sollevamento fissi e mobili devono essere effettuati da personale abilitato e coadiuvati con l'ausilio di un preposto. - Le attrezzature di movimentazione devono essere sottoposte a controlli iniziali e periodici secondo le indicazioni fornite dal costruttore e dalla normativa vigente. - Per il getto dei materiali i canali devono avere i seguenti requisiti: <ul style="list-style-type: none"> a) imboccatura superiore protetta per evitare cadute accidentali di persone; b) ogni tronco inserito in quello inferiore; c) eventuali raccordi, adeguatamente rinforzati; d) ultimo tratto inclinato, fine di ridurre la velocità di fuoriuscita del materiale; e) estremità inferiore sufficientemente lontana dalla struttura e dai ponti di servizio; deve inoltre essere posta ad altezza tale da evitare la formazione di polvere o di pericolosi rimbalzi di materiale; f) estremità inferiore posta ad altezza non superiore ai due metri dal piano di raccolta, <p>[Rumore]</p> <ul style="list-style-type: none"> - Non eseguire lavori rumorose contemporaneamente nella stessa area. - Ubicazione delle attrezzature rumorose lontano da vie di passaggio. - Vigilare sull'uso degli otoprotettori. 	<ul style="list-style-type: none"> - Segnaletica di sicurezza specifica del rischio per informare i lavoratori. - Apparecchi di sollevamento adeguate ai carichi da sollevare : gru a torre, autogrù, gru su autocarro o carrelli semoventi a braccio telescopico. <p>[Rumore]</p> <p>Per la protezione degli addetti dall'esposizione a rumore predisporre:</p> <ul style="list-style-type: none"> - Barriere di protezione costituite da materiale fonoassorbente. - Utilizzato di attrezzature o macchine con basse emissioni di rumore. - Cabina insonorizzata per i mezzi meccanici. - Segnaletica con richiamo del pericolo e delle prescrizioni. 	
--	--	---	--

Lavorazione: Completamento di copertura con posa di tegole			
Descrizione (Tipo di intervento)			
La fase prevede le attività di posa in opera di tegole per il completamento di una copertura con formazione ponteggi, approvvigionamento dei materiali ed attrezzature minute necessarie all'intervento di posa			
Rischi in riferimento alla lavorazione	Caduta di materiale dall'alto Lavori su coperture percorribili		
Scelte progettuali ed organizzative	Procedure	Misure preventive e protettive	Misure di coordinamento
	<p>[Caduta di materiale dall'alto]</p> <ul style="list-style-type: none"> - Le forche semplici possono essere utilizzati solo per operazioni di scarico dei materiali. - Sospensione delle operazioni in caso di condizioni meteo che possono pregiudicare la sicurezza (forte vento, pioggia intensa). - Manutenzione dei mezzi di sollevamento secondo le indicazioni del fabbricante e verifica periodica annuale. Gli esiti dei controlli e delle verifiche devono essere disponibili in cantiere. - Controllo dell'integrità delle imbracature, funi e dei ganci di sollevamento. - Controllo dell'integrità degli accessori di sollevamento (gabbie, bilancieri e cassoni). - Le operazioni di movimentazione di materiali con apparecchi di sollevamento fissi e mobili devono essere effettuati da personale abilitato e coadiuvati con l'ausilio di un preposto. - Le attrezzature di movimentazione devono essere sottoposte a controlli iniziali e periodici secondo le indicazioni fornite dal costruttore e dalla normativa vigente. - Per il getto dei materiali i canali devono avere i seguenti requisiti: <ol style="list-style-type: none"> a) imboccatura superiore protetta per evitare 	<p>[Caduta di materiale dall'alto]</p> <p>Per la protezione dei lavoratori dalla caduta di materiali sulle vie di transito o posti di lavoro predisporre:</p> <ul style="list-style-type: none"> - Impalcato di protezione dei luoghi di transito costituita da struttura tubolare metallica e copertura con tavoloni. - Mantovana parasassi aggettante su ponteggio, con struttura di supporto in tubolari metallici giuntati, inclinazione di 30° e sporgenza 1,50 metri rispetto al piano orizzontale. - Teli o reti traspiranti su ponteggio per contenimento polveri e materiali minuti. - Delimitazione del perimetro esterno dell'area con rete plastificata o metallica arretrata di almeno 2 metri dal ponteggio o copertura. - Canali di scarico a tubi telescopici per il getto dei materiali dall'alto. - Per la movimentazione di tubazioni utilizzare bilanciere a trave predisposto per due punti o quattro di attacco regolabili in linea, funi o catene e ganci di sicurezza. - Forca con gabbia per sollevamento di carichi unitari su pallets. - Cassoni a sponde alte per il sollevamento di materiali minuti. 	<p>[Caduta di materiale dall'alto]</p> <p>Le scelte progettuali, le procedure, gli apprestamenti e le attrezzature devono essere messi in atto dalla ditta affidataria, che tramite il responsabile di cantiere dovrà coordinarsi con le ditte subaffidatarie in modo da rispettare quanto indicato nel piano.</p> <p>Incaricare un preposto che coordini affinché:</p> <ul style="list-style-type: none"> - nessun lavoratore non addetto ai lavori transiti nelle zone a rischio. - nessun lavoratore soste in prossimità dei lavori a rischio. - non ci sia la presenza contemporanea nella stessa area di attività di sollevamento materiali con altre attività di cantiere differenti. - non ci sia la presenza contemporanea di più attività di sollevamento con mezzi diversi nella stessa area. <p>[Lavori su coperture percorribili]</p> <p>Le scelte progettuali, le procedure, gli apprestamenti e le attrezzature devono essere messi in atto dalla ditta affidataria,</p>

	<p>cadute accidentali di persone; b) ogni tronco inserito in quello inferiore; c) eventuali raccordi, adeguatamente rinforzati; d) ultimo tratto inclinato, fine di ridurre la velocità di fuoriuscita del materiale; e) estremità inferiore sufficientemente lontana dalla struttura e dai ponti di servizio; deve inoltre essere posta ad altezza tale da evitare la formazione di polvere o di pericolosi rimbalzi di materiale; f) estremità inferiore posta ad altezza non superiore ai due metri dal piano di raccolta,</p> <p>[Lavori su coperture percorribili] - Il perimetro esterno della copertura deve essere sempre protetto con ponteggio al piano o con regolare parapetto al cornicione fino alla completa ultimazione dei lavori. - L'impalcato di sicurezza sotto la copertura deve essere allestito con altezza tale da ridurre la caduta inferiore a 2 metri e deve rimanere fino alla completa ultimazione dei lavori. - Per l'esecuzione di lavori non previsti, di limitata entità e localizzati, qualora le opere provvisorie siano già state rimosse, è necessario operare utilizzando un idoneo sistema anticaduta personale. - Per manti di copertura costituiti da elementi piccoli (tegole in cotto o in cemento) utilizzare andature per ripartire il carico sull'orditura sottostante. - Per manti di copertura costituiti da elementi di maggiore dimensione non portanti (lastre in fibrocemento, ecc.), utilizzare passerelle, è realizzare impalcato sottostante presenza di intavolati o reti. - Le eventuali aperture lasciate nelle coperture per la creazione di lucernari devono essere protette: con barriere perimetrali, coperte con tavoloni,</p>	<p>- Segregazione delle aree a rischio con transenne o reti plastificate. - Segnaletica di sicurezza specifica del rischio per informare i lavoratori. - Apparecchi di sollevamento adeguate ai carichi da sollevare : gru a torre, autogrù, gru su autocarro o carrelli semoventi a braccio telescopico.</p> <p>[Lavori su coperture percorribili] Per la protezione dei lavoratori dalle cadute dai bordi della copertura predisporre: - Ponteggio a tubi e giunti, impalcato in legno e parapetti di altezza oltre 1,20 dal piano di gronda con tavole fermapiè. - Ponteggio di servizio a telai prefabbricati e piano di calpestio con tavole metalliche, sottoponte di sicurezza, controventatura sia in pianta che sui laterali e parapetti di trattenuta di altezza oltre 1,20 dal piano di gronda. - Per i tetti con un'inclinazione fino a 10° si può rinunciare al ponteggio di servizio se è installato un sistema di protezione dei bordi di classe A conforme alla norma EN 13374 e se tutti i lavori possono essere eseguiti all'interno di questa protezione. - Sui tetti con un'inclinazione tra 10° e 30° si può rinunciare al ponteggio di servizio se è installato un sistema di protezione dei bordi di classe B conforme alla norma EN 13374 e se tutti i lavori possono essere eseguiti all'interno di questa protezione. - Sui tetti con un'inclinazione superiore a 30° e 45°, si può rinunciare al ponteggio di servizio se è installato un sistema di protezione dei bordi di classe C e se tutti i lavori possono essere eseguiti</p>	<p>che tramite il responsabile di cantiere dovrà coordinarsi con le ditte subaffidatarie in modo da rispettare quanto indicato nel piano.</p>
--	---	--	---

	<p>provvisori di impalcato o reti sottostanti, fino alla posa in opera della copertura definitiva.</p> <ul style="list-style-type: none"> - In presenza di condizioni meteo avverse (pioggia, vento, nevicata, gelo, nebbia) sospendere le lavorazioni sulla copertura. Prima di riprendere i lavori verificare gli apprestamenti. - Nei lavori in cui non è possibile allestire apprestamenti deve essere realizzata una protezione costituita da tesatura di cavo metallico fra elementi strutturali per l'ancoraggio delle funi di trattenuta delle imbracature di sicurezza. - I sistemi di protezione del bordo sulle coperture devono essere installati con l'ausilio di attrezzature specifiche (piattaforme o cestelli). - Le reti di sicurezza conformi alla norma UNI EN 12631 devono essere montati da personale competente. In cantiere deve essere presente il manuale d'uso nel quale sono contenute tutte le informazioni necessarie a: <ul style="list-style-type: none"> a) montaggio, uso e smontaggio; b) cure e ispezioni; c) avvertenze per l'uso. - Le attrezzature utilizzate per i lavori in quota devono essere utilizzate secondo il manuale d'uso che deve essere sempre a corredo. - Controllare prima dell'uso che le attrezzature siano state sottoposte ai controlli iniziali, periodici previsti dal costruttore e dalla normativa vigente per il mantenimento dei requisiti minimi di sicurezza. - Le passerelle o andatoie devono avere larghezza minima di 60 cm, o 1,20 m in caso di passaggio con materiali, impalcato in legno o elementi metallici e parapetto di trattenuta. 	<p>all'interno di questa protezione.</p> <ul style="list-style-type: none"> - Sui tetti con un'inclinazione superiore a 45° indipendentemente dall'altezza della gronda, i lavori possono essere effettuati soltanto a partire da un ponteggio o da piattaforme di lavoro mobili. - Sui tetti si può rinunciare al ponteggio di servizio se è installata una rete di protezione anticadute di Tipo S conforme alla norma UNI EN 1263-2003 da posizionare sotto la copertura e/o i lucernari. <p>Per impedire la caduta durante il sollevamento dei materiali in copertura predisporre:</p> <ul style="list-style-type: none"> - Balconi di carico per il deposito temporaneo dei materiali in quota costituito da piano di lavoro e deposito, parapetto di protezione su ogni lato libero e struttura portante a castello o a sbalzo con tubolari metallici giuntati. - Castelli di tiro per posizionare in quota e sostenere i mezzi di sollevamento dei materiali costituiti da piano di lavoro e deposito, parapetto di protezione su ogni lato libero e sottostruttura portante metallica. <p>Nelle lavorazioni in assenza di apprestamenti o non sia possibile l'allestimento, le condizioni di sicurezza devono essere garantiti con l'utilizzo di:</p> <ul style="list-style-type: none"> - Piattaforma di lavoro (cestello) su braccio idraulico e mezzo semovente. - Ponte sviluppabile su carro. - Scala sviluppabile su carro. 	
--	---	--	--

Lavorazione: Divisori in cartongesso			
Descrizione (Tipo di intervento)			
La fase lavorativa prevede la realizzazione di pareti divisorie o contropareti in cartongesso.			
Rischi in riferimento alla lavorazione	Caduta dall'alto e sfondamento > 2 metri Elettrocuzione Rischi da uso di sostanze chimiche Rumore		
Scelte progettuali ed organizzative	Procedure	Misure preventive e protettive	Misure di coordinamento
[Rumore] Le lavorazioni rumorose dovranno essere pianificate in modo da evitare lavorazioni contemporanee in zone adiacenti o limitrofe.	[Caduta dall'alto e sfondamento > 2 metri] - Il ponteggio con relativa omologa ministeriale deve essere montato seguendo il libretto di montaggio e gli schemi contenuti nel Piano di montaggio, uso e smontaggio (PIMUS) redatto per quel specifico cantiere, con elementi che devono portare impressi il nome e il marchio del fabbricante. - Il montaggio deve essere effettuato da una squadra composta da 2 montatori abilitati sotto la diretta sorveglianza di preposto formato. - Le condizioni degli elementi devono essere verificati prima del montaggio e gli esiti dei controlli devono essere registrati. - Il ponteggio deve essere ancorato all'opera servita, secondo la tipologia e il numero degli ancoraggi previsti dal libretto e/o dalla relazione di calcolo elaborata da un tecnico abilitato. - Il ponteggio deve distare dall'opera servita massimo 20 cm, in caso contrario allestire il parapetto anche sul lato interno o aggiungere una mensola a sbalzo per ridurre la distanza a meno di 20 cm. - Per salire e scendere dal ponteggio utilizzare le scalette interne e le botole. - Verificare prima dell'uso che ogni piano di lavoro	[Caduta dall'alto e sfondamento > 2 metri] Per la protezione dei lavoratori dalle cadute dall'alto predisporre: - Ponte a torre su ruote (trabattelli) conforme alla norma UNI HD 1004. - Parapetto normale con tavola fermapiede in legno a solaio o cornice. - Parapetto normale con elementi a tubi e giunti e tavola fermapiede a solaio o cornice. - Ponteggio di servizio a tubi e giunti con sottoponte di sicurezza a distanza non superiore a 2,50 metri. - Ponte su cavalletti con impalcato in tavole di legno della sezione minima di 30 x 5 cm, poggiato su tre cavalletti, larghezza 90 cm e lunghezza 4 metri. - Ponteggio di servizio a telai prefabbricati e piano di calpestio con tavole metalliche, sottoponte di sicurezza, controventatura sia in pianta che sui laterali. - Copertura di botole, asole e aperture nei solai con tavolato in legno. - Protezione delle aperture verso il vuoto o vani. - Reti di sicurezza conformi alla norma UNI EN 1263-2003 sotto la copertura e/o i lucernari.	[Caduta dall'alto e sfondamento > 2 metri] Le scelte progettuali, le procedure, gli apprestamenti e le attrezzature devono essere messi in atto dalla ditta affidataria, che tramite il responsabile di cantiere dovrà coordinarsi con le ditte subaffidatarie in modo da rispettare quanto indicato nel piano. [Elettrocuzione] Le scelte progettuali, le procedure, gli apprestamenti e le attrezzature devono essere messi in atto dalla ditta affidataria, che tramite il responsabile di cantiere dovrà coordinarsi con le ditte subaffidatarie in modo da rispettare quanto indicato nel piano. [Rischi da uso di sostanze chimiche] Le scelte progettuali, le procedure, gli apprestamenti e le attrezzature devono essere messi in atto dalla ditta affidataria, che tramite il responsabile di cantiere dovrà coordinarsi con le ditte subaffidatarie in modo da rispettare

	<p>sia completo di impalcato, parapetto, tavola fermapiede e cancelletto laterale. La parti non accessibili devono essere chiuse.</p> <ul style="list-style-type: none"> - Gli elementi del ponteggio non devono essere rimossi durante la fase di lavoro per facilitare le lavorazioni. - Il programma lavori di allestimento deve essere compatibile con le condizioni climatiche. Immediata sospensione lavori in caso di eventi meteorici eccezionali. - Le tavole costituenti il piano di calpestio di ponti, passerelle, andatoie ed impalcato di servizio, balconi di carico e castelli di tiro devono avere le fibre con andamento parallelo all'asse, spessore adeguato al carico da sopportare ed in ogni caso non minore di cm 5, e larghezza non minore di cm 30. Le tavole stesse non devono avere nodi passanti che riducano più del dieci per cento la sezione di resistenza. - Nei lavori in cui non è possibile allestire apprestamenti deve essere realizzata una protezione costituita da tesatura di cavo metallico fra elementi strutturali per l'ancoraggio delle funi di trattenuta delle imbracature di sicurezza. - I sistemi di protezione del bordo sulle coperture devono essere installati con l'ausilio di attrezzature specifiche (piattaforme o cestelli). - Le reti di sicurezza conformi alla norma UNI EN 12631 devono essere montati da personale competente. In cantiere deve essere presente il manuale d'uso nel quale sono contenute tutte le informazioni necessarie a: <ul style="list-style-type: none"> a) montaggio, uso e smontaggio; b) cure e ispezioni; c) avvertenze per l'uso. - Il Ponte a torre su ruote deve essere montato da personale competente secondo il manuale fornito 	<ul style="list-style-type: none"> - Reti di sicurezza conformi alla norma UNI EN 1263-2003 collegate alle armature provvisorie dei solai. - Sistemi combinati costituiti da parapetti di trattenuta e reti di sicurezza integrati fra loro. - Sistemi di protezione bordi (parapetti di trattenuta provvisori) di classe A conformi alla norma EN 13374 per superfici con inclinazione non superiore a 10°. - Sistemi di protezione bordi (parapetti di trattenuta provvisori) di classe B conformi alla norma EN 13374 per superfici con inclinazione non superiore a 30°. - Balconi di carico per il deposito temporaneo dei materiali in quota costituito da piano di lavoro e deposito, parapetto di protezione su ogni lato libero e struttura portante a castello o a sbalzo con tubolari metallici giuntati. - Castelli di tiro per posizionare in quota e sostenere i mezzi di sollevamento dei materiali costituiti da piano di lavoro e deposito, parapetto di protezione su ogni lato libero e sottostruttura portante metallica. - Passerelle metalliche o in legno complete di parapetto e tavole fermapiede, per il collegamento di posti di lavoro a quote diverse allestire passerelle metalliche o in legno. <p>Nelle lavorazioni in assenza di apprestamenti o non sia possibile l'allestimento, le condizioni di sicurezza devono essere garantiti con l'utilizzo di:</p> <ul style="list-style-type: none"> - Piattaforma di lavoro (cestello) su braccio idraulico e mezzo semovente. - Ponte sviluppabile su carro. - Scala sviluppabile su carro. 	<p>quanto indicato nel piano.</p> <p>[Rumore]</p> <p>Le scelte progettuali, le procedure, gli apprestamenti e le attrezzature devono essere messi in atto dalla ditta affidataria, che tramite il responsabile di cantiere dovrà coordinarsi con le ditte subaffidatarie in modo da rispettare quanto indicato nel piano.</p> <p>Incaricare un preposto che coordini affinché:</p> <ul style="list-style-type: none"> - nessun lavoratore non addetto ai lavori transiti nelle aree ad elevata rumorosità. - nessun lavoratore sostino in prossimità di zone con utilizzo di attrezzature rumorose. - non ci sia la presenza contemporanea di attività rumorose nella stessa area. - non ci sia la presenza contemporanea di attività ad elevata rumorosità con altre attività differenti nella stessa area.
--	---	---	--

	<p>dal fabbricante. Le ruote durante l'uso devono essere bloccate con gli stabilizzatori. La salita e la discesa deve essere interna impiegando le apposite scalette e botole. Durante la fase lavorativa il piano di lavoro deve essere protetto sui i 4 lati. Il ponte deve essere utilizzato secondo il manuale d'uso.</p> <ul style="list-style-type: none"> - Le attrezzature utilizzate per i lavori in quota devono essere utilizzate secondo il manuale d'uso che deve essere sempre a corredo. - Controllare prima dell'uso che le attrezzature siano state sottoposte ai controlli iniziali, periodici previsti dal costruttore e dalla normativa vigente per il mantenimento dei requisiti minimi di sicurezza. - Le passerelle o andatoie devono avere larghezza minima di 60 cm, o 1,20 cm in caso di passaggio con materiali, impalcato in legno o elementi metallici e parapetto di trattenuta. <p>[Elettrocuzione]</p> <ul style="list-style-type: none"> - I lavori su parti in tensioni o in prossimità di parti in tensione devono essere effettuati solo da personale competente sotto la diretta sorveglianza di un preposto. - Disattivare le parti in tensione e bloccare l'apertura del quadro per evitare attivazioni non autorizzati. - Verificare l'integrità delle prese, prolunghe e spine. <p>[Rischi da uso di sostanze chimiche]</p> <ul style="list-style-type: none"> - In cantiere o allegate al Piano Operativo di sicurezza devono essere presenti le schede di sicurezza dei prodotti utilizzati, ove sono riportate tutte le informazioni utili per: <ol style="list-style-type: none"> a) La corretta manipolazione. b) Lo stoccaggio. c) La gestione delle emergenze di primo soccorso e incendio. 	<p>[Elettrocuzione]</p> <p>Per la protezione dei lavoratori dal rischio di elettrocuzione predisporre:</p> <ul style="list-style-type: none"> - Segregazioni delle aree di lavoro in cui sono presenti parti attive non protette con recinzione per impedire l'accesso ai non addetti ai lavori. - Quadro elettrico generale e sottoquadri con prese interbloccate IP65 protette da magnetotermico in possesso dei requisiti minimi di sicurezza previsti dalla norma CEI 17-13/4 e norme tecniche pertinenti. - Collegamento all'impianto di terra di cantiere delle attrezzature elettriche fisse, del quadro generale e dei sottoquadri. - Schermatura delle parti attive con involucri o barriere, qualora non sia possibile la messa fuori tensione dell'impianto. - Attrezzature isolanti per lavori su parti in tensione. - Attrezzature elettriche portatili con marcatura IMQ e doppio isolamento e conformi alle norme vigenti in materia di sicurezza elettrica. - Prolunghe, prese, spine, cavi, adattatori e materiale elettrico in possesso dei requisiti minimi di sicurezza previsti dalla norma CEI o norme tecniche pertinenti. - Attrezzature elettriche portatili con tensione non superiore a 50 Volt verso terra per lavori in luoghi bagnati. <p>[Rischi da uso di sostanze chimiche]</p> <p>Per la protezione dei lavoratori durante l'uso di sostanze chimiche predisporre:</p> <ul style="list-style-type: none"> - Nelle aree di lavoro con ventilazione naturale scarsa o assente deve essere predisposto in relazione alla concentrazione di inquinanti aerodispersi: 	
--	--	---	--

	<p>d) Le sostanze incompatibili.</p> <ul style="list-style-type: none"> - Divieto di bere, mangiare e fumare con le mani sporche. - Controllo dell'efficienza degli impianti di ventilazione o aspirazione localizzata. - Divieto di svolgere lavorazioni con più sostanze pericolose contemporaneamente. - Scelta di sostanze chimiche non pericolose. - Sorveglianza sull'uso dei DPI previsti nella scheda di sicurezza da parte del preposto. - Sospensione dei lavori in caso di sversamenti accidentali che possono compromettere la sicurezza e la salute dei lavoratori. - Quando si è tenuti a lavorare con prodotti contenenti solventi in locali non ventilati o ventilati insufficientemente, si deve provvedere a ventilare artificialmente il posto di lavoro. - Sui posti di lavoro deve essere consentito conservare materiali in quantità non superiore a quelle strettamente necessaria. - Il posto di lavoro e l'ambiente circostante vanno tenuti ben puliti. - In caso di perdite o di spargimenti, il materiale va eliminato ricorrendo a mezzi di assorbimento o di pulizia prescritti dal produttore. <p>[Rumore]</p> <ul style="list-style-type: none"> - Non eseguire lavori rumorose contemporaneamente nella stessa area. - Ubicazione delle attrezzature rumorose lontano da vie di passaggio. - Vigilare sull'uso degli otoprotettori. 	<p>a) Impianto di ventilazione generale dell'aria in presenza di sostanze scarsamente inquinanti o pericolose.</p> <p>b) Impianto di aspirazione localizzata capace di captare gli inquinanti a livello del punto di emissione limitandone in modo significativo la quantità presente all'interno degli ambienti di lavoro.</p> <ul style="list-style-type: none"> - Confinamento con teli delle aree a rischio. - Per l'igiene dei lavoratori locali igienici con lavabi con acqua calda per lavarsi le mani e il viso. - Per interventi di emergenza devono essere presenti come presidi mezzi per il lavaggio oculare o della pelle in caso di contatto accidentale. - Per interventi in caso di malore deve essere previsto un servizio di primo soccorso composto da lavoratori formati ed equipaggiati da presidi sanitari. - Segnaletica con richiamo dei pericoli deve essere installata all'accesso dell'area a rischio. <p>[Rumore]</p> <p>Per la protezione degli addetti dall'esposizione a rumore predisporre:</p> <ul style="list-style-type: none"> - Barriere di protezione costituite da materiale fonoassorbente. - Utilizzato di attrezzature o macchine con basse emissioni di rumore. - Cabina insonorizzata per i mezzi meccanici. - Segnaletica con richiamo del pericolo e delle prescrizioni. 	
--	---	---	--

Lavorazione: Pavimenti di varia natura			
Descrizione (Tipo di intervento)			
La fase prevede la posa in opera di pavimenti di diversa natura (pietra, gres, clinker, ceramici in genere) con letto di malta di cemento o con collante specifico.			
Rischi in riferimento alla lavorazione	Elettrocuzione Rischi da uso di sostanze chimiche Rumore		
Scelte progettuali ed organizzative	Procedure	Misure preventive e protettive	Misure di coordinamento
[Rumore] Le lavorazioni rumorose dovranno essere pianificate in modo da evitare lavorazioni contemporanee in zone adiacenti o limitrofe.	[Elettrocuzione] - I lavori su parti in tensioni o in prossimità di parti in tensione devono essere effettuati solo da personale competente sotto la diretta sorveglianza di un preposto. - Disattivare le parti in tensione e bloccare l'apertura del quadro per evitare attivazioni non autorizzati. - Verificare l'integrità delle prese, prolunghe e spine. [Rischi da uso di sostanze chimiche] - In cantiere o allegate al Piano Operativo di sicurezza devono essere presenti le schede di sicurezza dei prodotti utilizzati, ove sono riportate tutte le informazioni utili per: a) La corretta manipolazione. b) Lo stoccaggio. c) La gestione delle emergenze di primo soccorso e incendio. d) Le sostanze incompatibili. - Divieto di bere, mangiare e fumare con le mani sporche. - Controllo dell'efficienza degli impianti di ventilazione o aspirazione localizzata. - Divieto di svolgere lavorazioni con più sostanze pericolose contemporaneamente.	[Elettrocuzione] Per la protezione dei lavoratori dal rischio di elettrocuzione predisporre: - Segregazioni delle aree di lavoro in cui sono presenti parti attive non protette con recinzione per impedire l'accesso ai non addetti ai lavori. - Quadro elettrico generale e sottoquadri con prese interbloccate IP65 protette da magnetotermico in possesso dei requisiti minimi di sicurezza previsti dalla norma CEI 17-13/4 e norme tecniche pertinenti. - Collegamento all'impianto di terra di cantiere delle attrezzature elettriche fisse, del quadro generale e dei sottoquadri. - Schermatura delle parti attive con involucri o barriere, qualora non sia possibile la messa fuori tensione dell'impianto. - Attrezzature isolanti per lavori su parti in tensione. - Attrezzature elettriche portatili con marcatura IMQ e doppio isolamento e conformi alle norme vigenti in materia di sicurezza elettrica. - Prolunghe, prese, spine, cavi, adattatori e materiale elettrico in possesso dei requisiti minimi di sicurezza previsti dalla norma CEI o norme tecniche pertinenti.	[Elettrocuzione] Le scelte progettuali, le procedure, gli apprestamenti e le attrezzature devono essere messi in atto dalla ditta affidataria, che tramite il responsabile di cantiere dovrà coordinarsi con le ditte subaffidatarie in modo da rispettare quanto indicato nel piano. [Rischi da uso di sostanze chimiche] Le scelte progettuali, le procedure, gli apprestamenti e le attrezzature devono essere messi in atto dalla ditta affidataria, che tramite il responsabile di cantiere dovrà coordinarsi con le ditte subaffidatarie in modo da rispettare quanto indicato nel piano. [Rumore] Le scelte progettuali, le procedure, gli apprestamenti e le attrezzature devono essere messi in atto dalla ditta affidataria, che tramite il responsabile di cantiere dovrà coordinarsi con le ditte subaffidatarie in modo da rispettare quanto indicato nel piano.

	<ul style="list-style-type: none"> - Scelta di sostanze chimiche non pericolose. - Sorveglianza sull'uso dei DPI previsti nella scheda di sicurezza da parte del preposto. - Sospensione dei lavori in caso di sversamenti accidentali che possono compromettere la sicurezza e la salute dei lavoratori. - Quando si è tenuti a lavorare con prodotti contenenti solventi in locali non ventilati o ventilati insufficientemente, si deve provvedere a ventilare artificialmente il posto di lavoro. - Sui posti di lavoro deve essere consentito conservare materiali in quantità non superiore a quelle strettamente necessaria. - Il posto di lavoro e l'ambiente circostante vanno tenuti ben puliti. - In caso di perdite o di spargimenti, il materiale va eliminato ricorrendo a mezzi di assorbimento o di pulizia prescritti dal produttore. <p>[Rumore]</p> <ul style="list-style-type: none"> - Non eseguire lavori rumorose contemporaneamente nella stessa area. - Ubicazione delle attrezzature rumorose lontano da vie di passaggio. - Vigilare sull'uso degli otoprotettori. 	<ul style="list-style-type: none"> - Attrezzature elettriche portatili con tensione non superiore a 50 Volt verso terra per lavori in luoghi bagnati. <p>[Rischi da uso di sostanze chimiche] Per la protezione dei lavoratori durante l'uso di sostanze chimiche predisporre:</p> <ul style="list-style-type: none"> - Nelle aree di lavoro con ventilazione naturale scarsa o assente deve essere predisposto in relazione alla concentrazione di inquinanti aerodispersi: <ul style="list-style-type: none"> a) Impianto di ventilazione generale dell'aria in presenza di sostanze scarsamente inquinanti o pericolose. b) Impianto di aspirazione localizzata capace di captare gli inquinanti a livello del punto di emissione limitandone in modo significativo la quantità presente all'interno degli ambienti di lavoro. - Confinamento con teli delle aree a rischio. - Per l'igiene dei lavoratori locali igienici con lavabi con acqua calda per lavarsi le mani e il viso. - Per interventi di emergenza devono essere presenti come presidi mezzi per il lavaggio oculare o della pelle in caso di contatto accidentale. - Per interventi in caso di malore deve essere previsto un servizio di primo soccorso composto da lavoratori formati ed equipaggiati da presidi sanitari. - Segnaletica con richiamo dei pericoli deve essere installata all'accesso dell'area a rischio. <p>[Rumore] Per la protezione degli addetti dall'esposizione a rumore predisporre:</p>	<p>Incaricare un preposto che coordini affinché:</p> <ul style="list-style-type: none"> - nessun lavoratore non addetto ai lavori transiti nelle aree ad elevata rumorosità. - nessun lavoratore sostino in prossimità di zone con utilizzo di attrezzature rumorose. - non ci sia la presenza contemporanea di attività rumorose nella stessa area. - non ci sia la presenza contemporanea di attività ad elevata rumorosità con altre attività differenti nella stessa area.
--	---	---	--

		<ul style="list-style-type: none"> - Barriere di protezione costituite da materiale fonoassorbente. - Utilizzato di attrezzature o macchine con basse emissioni di rumore. - Cabina insonorizzata per i mezzi meccanici. - Segnaletica con richiamo del pericolo e delle prescrizioni. 	
--	--	--	--

Lavorazione: Posa in opera di battiscopa

Descrizione (Tipo di intervento)
 La fase prevede le attività di taglio, sagomatura e posa in opera di zoccolino battiscopa.

Rischi in riferimento alla lavorazione	Elettrocuzione Rischi da uso di sostanze chimiche Rumore
---	--

Scelte progettuali ed organizzative	Procedure	Misure preventive e protettive	Misure di coordinamento
[Rumore] Le lavorazioni rumorose dovranno essere pianificate in modo da evitare lavorazioni contemporanee in zone adiacenti o limitrofe.	[Elettrocuzione] - I lavori su parti in tensioni o in prossimità di parti in tensione devono essere effettuati solo da personale competente sotto la diretta sorveglianza di un preposto. - Disattivare le parti in tensione e bloccare l'apertura del quadro per evitare attivazioni non autorizzati. - Verificare l'integrità delle prese, prolunghe e spine. [Rischi da uso di sostanze chimiche] - In cantiere o allegate al Piano Operativo di sicurezza devono essere presenti le schede di sicurezza dei prodotti utilizzati, ove sono riportate tutte le informazioni utili per: a) La corretta manipolazione.	[Elettrocuzione] Per la protezione dei lavoratori dal rischio di elettrocuzione predisporre: - Segregazioni delle aree di lavoro in cui sono presenti parti attive non protette con recinzione per impedire l'accesso ai non addetti ai lavori. - Quadro elettrico generale e sottoquadri con prese interbloccate IP65 protette da magnetotermico in possesso dei requisiti minimi di sicurezza previsti dalla norma CEI 17-13/4 e norme tecniche pertinenti. - Collegamento all'impianto di terra di cantiere delle attrezzature elettriche fisse, del quadro generale e dei sottoquadri. - Schermatura delle parti attive con involucri o barriere, qualora non sia possibile la messa fuori	[Elettrocuzione] Le scelte progettuali, le procedure, gli apprestamenti e le attrezzature devono essere messi in atto dalla ditta affidataria, che tramite il responsabile di cantiere dovrà coordinarsi con le ditte subaffidatarie in modo da rispettare quanto indicato nel piano. [Rischi da uso di sostanze chimiche] Le scelte progettuali, le procedure, gli apprestamenti e le attrezzature devono essere messi in atto dalla ditta affidataria, che tramite il responsabile di cantiere dovrà coordinarsi con le ditte subaffidatarie in modo da rispettare

	<p>b) Lo stoccaggio.</p> <p>c) La gestione delle emergenze di primo soccorso e incendio.</p> <p>d) Le sostanze incompatibili.</p> <ul style="list-style-type: none"> - Divieto di bere, mangiare e fumare con le mani sporche. - Controllo dell'efficienza degli impianti di ventilazione o aspirazione localizzata. - Divieto di svolgere lavorazioni con più sostanze pericolose contemporaneamente. - Scelta di sostanze chimiche non pericolose. - Sorveglianza sull'uso dei DPI previsti nella scheda di sicurezza da parte del preposto. - Sospensione dei lavori in caso di sversamenti accidentali che possono compromettere la sicurezza e la salute dei lavoratori. - Quando si è tenuti a lavorare con prodotti contenenti solventi in locali non ventilati o ventilati insufficientemente, si deve provvedere a ventilare artificialmente il posto di lavoro. - Sui posti di lavoro deve essere consentito conservare materiali in quantità non superiore a quelle strettamente necessaria. - Il posto di lavoro e l'ambiente circostante vanno tenuti ben puliti. - In caso di perdite o di spargimenti, il materiale va eliminato ricorrendo a mezzi di assorbimento o di pulizia prescritti dal produttore. <p>[Rumore]</p> <ul style="list-style-type: none"> - Non eseguire lavori rumorose contemporaneamente nella stessa area. - Ubicazione delle attrezzature rumorose lontano da vie di passaggio. - Vigilare sull'uso degli otoprotettori. 	<p>tensione dell'impianto.</p> <ul style="list-style-type: none"> - Attrezzature isolanti per lavori su parti in tensione. - Attrezzature elettriche portatili con marcatura IMQ e doppio isolamento e conformi alle norme vigenti in materia di sicurezza elettrica. - Prolunghe, prese, spine, cavi, adattatori e materiale elettrico in possesso dei requisiti minimi di sicurezza previsti dalla norma CEI o norme tecniche pertinenti. - Attrezzature elettriche portatili con tensione non superiore a 50 Volt verso terra per lavori in luoghi bagnati. <p>[Rischi da uso di sostanze chimiche]</p> <p>Per la protezione dei lavoratori durante l'uso di sostanze chimiche predisporre:</p> <ul style="list-style-type: none"> - Nelle aree di lavoro con ventilazione naturale scarsa o assente deve essere predisposto in relazione alla concentrazione di inquinanti aerodispersi: <p>a) Impianto di ventilazione generale dell'aria in presenza di sostanze scarsamente inquinanti o pericolose.</p> <p>b) Impianto di aspirazione localizzata capace di captare gli inquinanti a livello del punto di emissione limitandone in modo significativo la quantità presente all'interno degli ambienti di lavoro.</p> <ul style="list-style-type: none"> - Confinamento con teli delle aree a rischio. - Per l'igiene dei lavoratori locali igienici con lavabi con acqua calda per lavarsi le mani e il viso. - Per interventi di emergenza devono essere presenti come presidi mezzi per il lavaggio oculare o della pelle in caso di contatto accidentale. 	<p>quanto indicato nel piano.</p> <p>[Rumore]</p> <p>Le scelte progettuali, le procedure, gli apprestamenti e le attrezzature devono essere messi in atto dalla ditta affidataria, che tramite il responsabile di cantiere dovrà coordinarsi con le ditte subaffidatarie in modo da rispettare quanto indicato nel piano.</p> <p>Incaricare un preposto che coordini affinché:</p> <ul style="list-style-type: none"> - nessun lavoratore non addetto ai lavori transiti nelle aree ad elevata rumorosità. - nessun lavoratore sostino in prossimità di zone con utilizzo di attrezzature rumorose. - non ci sia la presenza contemporanea di attività rumorose nella stessa area. - non ci sia la presenza contemporanea di attività ad elevata rumorosità con altre attività differenti nella stessa area.
--	--	--	--

		<p>- Per interventi in caso di malore deve essere previsto un servizio di primo soccorso composto da lavoratori formati ed equipaggiati da presidi sanitari.</p> <p>- Segnaletica con richiamo dei pericoli deve essere installata all'accesso dell'area a rischio.</p> <p>[Rumore] Per la protezione degli addetti dall'esposizione a rumore predisporre:</p> <ul style="list-style-type: none"> - Barriere di protezione costituite da materiale fonoassorbente. - Utilizzato di attrezzature o macchine con basse emissioni di rumore. - Cabina insonorizzata per i mezzi meccanici. - Segnaletica con richiamo del pericolo e delle prescrizioni. 	
--	--	---	--

Lavorazione: Realizzazione di rivestimenti

Descrizione (Tipo di intervento)

Posa in opera di rivestimenti di diversa natura (pietra, gres, clinker, ceramici in genere) con letto di malta di cemento o con collante specifico.

Rischi in riferimento alla lavorazione	<p>Elettrocuzione Rischi da uso di sostanze chimiche Rumore</p>		
Scelte progettuali ed organizzative	Procedure	Misure preventive e protettive	Misure di coordinamento
<p>[Rumore] Le lavorazioni rumorose dovranno essere pianificate in modo da evitare lavorazioni contemporanee in zone adiacenti o limitrofe.</p>	<p>[Elettrocuzione] - I lavori su parti in tensioni o in prossimità di parti in tensione devono essere effettuati solo da personale competente sotto la diretta sorveglianza di un preposto. - Disattivare le parti in tensione e bloccare</p>	<p>[Elettrocuzione] Per la protezione dei lavoratori dal rischio di elettrocuzione predisporre: - Segregazioni delle aree di lavoro in cui sono presenti parti attive non protette con recinzione per impedire l'accesso ai non addetti ai lavori.</p>	<p>[Elettrocuzione] Le scelte progettuali, le procedure, gli apprestamenti e le attrezzature devono essere messi in atto dalla ditta affidataria, che tramite il responsabile di cantiere dovrà coordinarsi con le ditte</p>

	<p>l'apertura del quadro per evitare attivazioni non autorizzati. - Verificare l'integrità delle prese, prolunghe e spine.</p> <p>[Rischi da uso di sostanze chimiche] - In cantiere o allegate al Piano Operativo di sicurezza devono essere presenti le schede di sicurezza dei prodotti utilizzati, ove sono riportate tutte le informazioni utili per: a) La corretta manipolazione. b) Lo stoccaggio. c) La gestione delle emergenze di primo soccorso e incendio. d) Le sostanze incompatibili. - Divieto di bere, mangiare e fumare con le mani sporche. - Controllo dell'efficienza degli impianti di ventilazione o aspirazione localizzata. - Divieto di svolgere lavorazioni con più sostanze pericolose contemporaneamente. - Scelta di sostanze chimiche non pericolose. - Sorveglianza sull'uso dei DPI previsti nella scheda di sicurezza da parte del preposto. - Sospensione dei lavori in caso di sversamenti accidentali che possono compromettere la sicurezza e la salute dei lavoratori. - Quando si è tenuti a lavorare con prodotti contenenti solventi in locali non ventilati o ventilati insufficientemente, si deve provvedere a ventilare artificialmente il posto di lavoro. - Sui posti di lavoro deve essere consentito conservare materiali in quantità non superiore a quelle strettamente necessaria. - Il posto di lavoro e l'ambiente circostante vanno tenuti ben puliti. - In caso di perdite o di spargimenti, il materiale va eliminato ricorrendo a mezzi di assorbimento o di</p>	<p>- Quadro elettrico generale e sottoquadri con prese interbloccate IP65 protette da magnetotermico in possesso dei requisiti minimi di sicurezza previsti dalla norma CEI 17-13/4 e norme tecniche pertinenti. - Collegamento all'impianto di terra di cantiere delle attrezzature elettriche fisse, del quadro generale e dei sottoquadri. - Schermatura delle parti attive con involucri o barriere, qualora non sia possibile la messa fuori tensione dell'impianto. - Attrezzature isolanti per lavori su parti in tensione. - Attrezzature elettriche portatili con marcatura IMQ e doppio isolamento e conformi alle norme vigenti in materia di sicurezza elettrica. - Prolunghe, prese, spine, cavi, adattatori e materiale elettrico in possesso dei requisiti minimi di sicurezza previsti dalla norma CEI o norme tecniche pertinenti. - Attrezzature elettriche portatili con tensione non superiore a 50 Volt verso terra per lavori in luoghi bagnati.</p> <p>[Rischi da uso di sostanze chimiche] Per la protezione dei lavoratori durante l'uso di sostanze chimiche predisporre: - Nelle aree di lavoro con ventilazione naturale scarsa o assente deve essere predisposto in relazione alla concentrazione di inquinanti aerodispersi: a) Impianto di ventilazione generale dell'aria in presenza di sostanze scarsamente inquinanti o pericolose. b) Impianto di aspirazione localizzata capace di captare gli inquinanti a livello del punto di emissione limitandone in modo significativo la</p>	<p>subaffidatarie in modo da rispettare quanto indicato nel piano.</p> <p>[Rischi da uso di sostanze chimiche] Le scelte progettuali, le procedure, gli apprestamenti e le attrezzature devono essere messi in atto dalla ditta affidataria, che tramite il responsabile di cantiere dovrà coordinarsi con le ditte subaffidatarie in modo da rispettare quanto indicato nel piano.</p> <p>[Rumore] Le scelte progettuali, le procedure, gli apprestamenti e le attrezzature devono essere messi in atto dalla ditta affidataria, che tramite il responsabile di cantiere dovrà coordinarsi con le ditte subaffidatarie in modo da rispettare quanto indicato nel piano. Incaricare un preposto che coordini affinché: - nessun lavoratore non addetto ai lavori transiti nelle aree ad elevata rumorosità. - nessun lavoratore sostino in prossimità di zone con utilizzo di attrezzature rumorose. - non ci sia la presenza contemporanea di attività rumorose nella stessa area. - non ci sia la presenza contemporanea di attività ad elevata rumorosità con altre attività differenti nella stessa area.</p>
--	--	--	---

	<p>pulizia prescritti dal produttore.</p> <p>[Rumore]</p> <ul style="list-style-type: none"> - Non eseguire lavori rumorose contemporaneamente nella stessa area. - Ubicazione delle attrezzature rumorose lontano da vie di passaggio. - Vigilare sull'uso degli otoprotettori. 	<p>quantità presente all'interno degli ambienti di lavoro.</p> <ul style="list-style-type: none"> - Confinamento con teli delle aree a rischio. - Per l'igiene dei lavoratori locali igienici con lavabi con acqua calda per lavarsi le mani e il viso. - Per interventi di emergenza devono essere presenti come presidi mezzi per il lavaggio oculare o della pelle in caso di contatto accidentale. - Per interventi in caso di malore deve essere previsto un servizio di primo soccorso composto da lavoratori formati ed equipaggiati da presidi sanitari. - Segnaletica con richiamo dei pericoli deve essere installata all'accesso dell'area a rischio. <p>[Rumore]</p> <p>Per la protezione degli addetti dall'esposizione a rumore predisporre:</p> <ul style="list-style-type: none"> - Barriere di protezione costituite da materiale fonoassorbente. - Utilizzato di attrezzature o macchine con basse emissioni di rumore. - Cabina insonorizzata per i mezzi meccanici. - Segnaletica con richiamo del pericolo e delle prescrizioni. 	
--	---	--	--

Lavorazione: Montaggio infissi esterni in legno	
<p>Descrizione (Tipo di intervento) La fase prevede l'approvvigionamento e il montaggio di infissi esterni in legno</p>	
<p>Rischi in riferimento alla lavorazione</p>	<p>Caduta dall'alto e sfondamento > 2 metri Elettrocuzione</p>

Scelte progettuali ed organizzative	Procedure	Misure preventive e protettive	Misure di coordinamento
	<p>[Caduta dall'alto e sfondamento > 2 metri]</p> <ul style="list-style-type: none"> - Il ponteggio con relativa omologa ministeriale deve essere montato seguendo il libretto di montaggio e gli schemi contenuti nel Piano di montaggio, uso e smontaggio (PIMUS) redatto per quel specifico cantiere, con elementi che devono portare impressi il nome e il marchio del fabbricante. - Il montaggio deve essere effettuato da una squadra composta da 2 montatori abilitati sotto la diretta sorveglianza di preposto formato. - Le condizioni degli elementi devono essere verificati prima del montaggio e gli esiti dei controlli devono essere registrati. - Il ponteggio deve essere ancorato all'opera servita, secondo la tipologia e il numero degli ancoraggi previsti dal libretto e/o dalla relazione di calcolo elaborata da un tecnico abilitato. - Il ponteggio deve distare dall'opera servita massimo 20 cm, in caso contrario allestire il parapetto anche sul lato interno o aggiungere una mensola a sbalzo per ridurre la distanza a meno di 20 cm. - Per salire e scendere dal ponteggio utilizzare le scalette interne e le botole. - Verificare prima dell'uso che ogni piano di lavoro sia completo di impalcato, parapetto, tavola fermapiede e cancelletto laterale. La parti non accessibili devono essere chiuse. - Gli elementi del ponteggio non devono essere rimossi durante la fase di lavoro per facilitare le lavorazioni. - Il programma lavori di allestimento deve essere compatibile con le condizioni climatiche. Immediata 	<p>[Caduta dall'alto e sfondamento > 2 metri]</p> <p>Per la protezione dei lavoratori dalle cadute dall'alto predisporre:</p> <ul style="list-style-type: none"> - Ponte a torre su ruote (trabattelli) conforme alla norma UNI HD 1004. - Parapetto normale con tavola fermapiede in legno a solaio o cornice. - Parapetto normale con elementi a tubi e giunti e tavola fermapiede a solaio o cornice. - Ponteggio di servizio a tubi e giunti con sottoponte di sicurezza a distanza non superiore a 2,50 metri. - Ponte su cavalletti con impalcato in tavole di legno della sezione minima di 30 x 5 cm, poggiato su tre cavalletti, larghezza 90 cm e lunghezza 4 metri. - Ponteggio di servizio a telai prefabbricati e piano di calpestio con tavole metalliche, sottoponte di sicurezza, controventatura sia in pianta che sui laterali. - Copertura di botole, asole e aperture nei solai con tavolato in legno. - Protezione delle aperture verso il vuoto o vani. - Reti di sicurezza conformi alla norma UNI EN 1263-2003 sotto la copertura e/o i lucernari. - Reti di sicurezza conformi alla norma UNI EN 1263-2003 collegate alle armature provvisorie dei solai. - Sistemi combinati costituiti da parapetti di trattenuta e reti di sicurezza integrati fra loro. - Sistemi di protezione bordi (parapetti di trattenuta provvisori) di classe A conformi alla norma EN 13374 per superfici con inclinazione 	<p>[Caduta dall'alto e sfondamento > 2 metri]</p> <p>Le scelte progettuali, le procedure, gli apprestamenti e le attrezzature devono essere messi in atto dalla ditta affidataria, che tramite il responsabile di cantiere dovrà coordinarsi con le ditte subaffidatarie in modo da rispettare quanto indicato nel piano.</p> <p>[Elettrocuzione]</p> <p>Le scelte progettuali, le procedure, gli apprestamenti e le attrezzature devono essere messi in atto dalla ditta affidataria, che tramite il responsabile di cantiere dovrà coordinarsi con le ditte subaffidatarie in modo da rispettare quanto indicato nel piano.</p>

	<p>sospensione lavori in caso di eventi meteorici eccezionali.</p> <ul style="list-style-type: none"> - Le tavole costituenti il piano di calpestio di ponti, passerelle, andatoie ed impalcati di servizio, balconi di carico e castelli di tiro devono avere le fibre con andamento parallelo all'asse, spessore adeguato al carico da sopportare ed in ogni caso non minore di cm 5, e larghezza non minore di cm 30. Le tavole stesse non devono avere nodi passanti che riducano più del dieci per cento la sezione di resistenza. - Nei lavori in cui non è possibile allestire apprestamenti deve essere realizzata una protezione costituita da tesatura di cavo metallico fra elementi strutturali per l'ancoraggio delle funi di trattenuta delle imbracature di sicurezza. - I sistemi di protezione del bordo sulle coperture devono essere installati con l'ausilio di attrezzature specifiche (piattaforme o cestelli). - Le reti di sicurezza conformi alla norma UNI EN 12631 devono essere montati da personale competente. In cantiere deve essere presente il manuale d'uso nel quale sono contenute tutte le informazioni necessarie a: <ul style="list-style-type: none"> a) montaggio, uso e smontaggio; b) cure e ispezioni; c) avvertenze per l'uso. - Il Ponte a torre su ruote deve essere montato da personale competente secondo il manuale fornito dal fabbricante. Le ruote durante l'uso devono essere bloccate con gli stabilizzatori. La salita e la discesa deve essere interna impiegando le apposite scalette e botole. Durante la fase lavorativa il piano di lavoro deve essere protetto sui 4 lati. Il ponte deve essere utilizzato secondo il manuale d'uso. - Le attrezzature utilizzate per i lavori in quota devono essere utilizzate secondo il manuale d'uso 	<p>non superiore a 10°.</p> <ul style="list-style-type: none"> - Sistemi di protezione bordi (parapetti di trattenuta provvisori) di classe B conformi alla norma EN 13374 per superfici con inclinazione non superiore a 30°. - Balconi di carico per il deposito temporaneo dei materiali in quota costituito da piano di lavoro e deposito, parapetto di protezione su ogni lato libero e struttura portante a castello o a sbalzo con tubolari metallici giuntati. - Castelli di tiro per posizionare in quota e sostenere i mezzi di sollevamento dei materiali costituiti da piano di lavoro e deposito, parapetto di protezione su ogni lato libero e sottostruttura portante metallica. - Passerelle metalliche o in legno complete di parapetto e tavole fermapiede, per il collegamento di posti di lavoro a quote diverse allestire passerelle metalliche o in legno. <p>Nelle lavorazioni in assenza di apprestamenti o non sia possibile l'allestimento, le condizioni di sicurezza devono essere garantiti con l'utilizzo di:</p> <ul style="list-style-type: none"> - Piattaforma di lavoro (cestello) su braccio idraulico e mezzo semovente. - Ponte sviluppabile su carro. - Scala sviluppabile su carro. <p>[Elettrocuzione]</p> <p>Per la protezione dei lavoratori dal rischio di elettrocuzione predisporre:</p> <ul style="list-style-type: none"> - Segregazioni delle aree di lavoro in cui sono presenti parti attive non protette con recinzione per impedire l'accesso ai non addetti ai lavori. - Quadro elettrico generale e sottoquadri con prese interbloccate IP65 protette da magnete- 	
--	---	---	--

	<p>che deve essere sempre a corredo.</p> <ul style="list-style-type: none"> - Controllare prima dell'uso che le attrezzature siano state sottoposte ai controlli iniziali, periodici previsti dal costruttore e dalla normativa vigente per il mantenimento dei requisiti minimi di sicurezza. - Le passerelle o andatoie devono avere larghezza minima di 60 cm, o 1,20 cm in caso di passaggio con materiali, impalcato in legno o elementi metallici e parapetto di trattenuta. <p>[Elettrocuzione]</p> <ul style="list-style-type: none"> - I lavori su parti in tensioni o in prossimità di parti in tensione devono essere effettuati solo da personale competente sotto la diretta sorveglianza di un preposto. - Disattivare le parti in tensione e bloccare l'apertura del quadro per evitare attivazioni non autorizzati. - Verificare l'integrità delle prese, prolunghe e spine. 	<p>termico in possesso dei requisiti minimi di sicurezza previsti dalla norma CEI 17-13/4 e norme tecniche pertinenti.</p> <ul style="list-style-type: none"> - Collegamento all'impianto di terra di cantiere delle attrezzature elettriche fisse, del quadro generale e dei sottoquadri. - Schermatura delle parti attive con involucri o barriere, qualora non sia possibile la messa fuori tensione dell'impianto. - Attrezzature isolanti per lavori su parti in tensione. - Attrezzature elettriche portatili con marcatura IMQ e doppio isolamento e conformi alle norme vigenti in materia di sicurezza elettrica. - Prolunghe, prese, spine, cavi, adattatori e materiale elettrico in possesso dei requisiti minimi di sicurezza previsti dalla norma CEI o norme tecniche pertinenti. - Attrezzature elettriche portatili con tensione non superiore a 50 Volt verso terra per lavori in luoghi bagnati. 	
--	---	---	--

Lavorazione: Montaggio infissi interni in legno			
Descrizione (Tipo di intervento) La fase prevede l'approvvigionamento e il montaggio di infissi interni in legno.			
Rischi in riferimento alla lavorazione	Elettrocuzione		
Scelte progettuali ed organizzative	Procedure	Misure preventive e protettive	Misure di coordinamento
	<p>[Elettrocuzione]</p> <ul style="list-style-type: none"> - I lavori su parti in tensioni o in prossimità di parti in tensione devono essere effettuati solo da personale competente sotto la diretta sorveglianza 	<p>[Elettrocuzione]</p> <p>Per la protezione dei lavoratori dal rischio di elettrocuzione predisporre:</p> <ul style="list-style-type: none"> - Segregazioni delle aree di lavoro in cui sono 	<p>[Elettrocuzione]</p> <p>Le scelte progettuali, le procedure, gli apprestamenti e le attrezzature devono essere messi in atto dalla ditta affidataria,</p>

	<p>di un preposto.</p> <ul style="list-style-type: none"> - Disattivare le parti in tensione e bloccare l'apertura del quadro per evitare attivazioni non autorizzati. - Verificare l'integrità delle prese, prolunghe e spine. 	<p>presenti parti attive non protette con recinzione per impedire l'accesso ai non addetti ai lavori.</p> <ul style="list-style-type: none"> - Quadro elettrico generale e sottoquadri con prese interbloccate IP65 protette da magnetotermico in possesso dei requisiti minimi di sicurezza previsti dalla norma CEI 17-13/4 e norme tecniche pertinenti. - Collegamento all'impianto di terra di cantiere delle attrezzature elettriche fisse, del quadro generale e dei sottoquadri. - Schermatura delle parti attive con involucri o barriere, qualora non sia possibile la messa fuori tensione dell'impianto. - Attrezzature isolanti per lavori su parti in tensione. - Attrezzature elettriche portatili con marcatura IMQ e doppio isolamento e conformi alle norme vigenti in materia di sicurezza elettrica. - Prolunghe, prese, spine, cavi, adattatori e materiale elettrico in possesso dei requisiti minimi di sicurezza previsti dalla norma CEI o norme tecniche pertinenti. - Attrezzature elettriche portatili con tensione non superiore a 50 Volt verso terra per lavori in luoghi bagnati. 	<p>che tramite il responsabile di cantiere dovrà coordinarsi con le ditte subaffidatarie in modo da rispettare quanto indicato nel piano.</p>
--	---	---	---

<p>Lavorazione: Montaggio converse, canali, scossaline con ponteggio</p>	
<p>Descrizione (Tipo di intervento) La fase prevede il montaggio di converse, canale di gronda, scossaline in rame o altro metallo mediante l'impiego di ponteggio metallico prefabbricato.</p>	
<p>Rischi in riferimento alla lavorazione</p>	<p>Caduta dall'alto per lavori su facciate Caduta di materiale dall'alto</p>

Scelte progettuali ed organizzative	Procedure	Misure preventive e protettive	Misure di coordinamento
	<p>[Caduta dall'alto per lavori su facciate]</p> <ul style="list-style-type: none"> - Verificare l'integrità degli impalcati e dei parapetti dei ponteggi prima di ogni inizio di attività sui medesimi. - Quando per esigenze di lavoro alcune opere provvisorie devono essere manomesse o rimosse, appena ultimate quelle lavorazioni è indispensabile ripristinare le protezioni facendo uso di imbracature anticaduta. - Non sovraccaricare i ponti di servizio per lo scarico dei materiali che non devono diventare dei depositi. - Il ponteggio con relativa omologa ministeriale deve essere montato seguendo il libretto di montaggio e gli schemi contenuti nel Piano di montaggio, uso e smontaggio (PIMUS) redatto per quel specifico cantiere, con elementi che devono portare impressi il nome e il marchio del fabbricante. - Il montaggio deve essere effettuato da una squadra composta da 2 montatori abilitati sotto la diretta sorveglianza di preposto formato. - Le condizioni degli elementi devono essere verificati prima del montaggio e gli esiti dei controlli devono essere registrati. - Il ponteggio deve essere ancorato all'opera servita, secondo la tipologia e il numero degli ancoraggi previsti dal libretto e/o dalla relazione di calcolo elaborata da un tecnico abilitato. - Il ponteggio deve distare dall'opera servita massimo 20 cm, in caso contrario allestire il parapetto anche sul lato interno o aggiungere una mensola a sbalzo per ridurre la distanza a meno di 20 cm. - Per salire e scendere dal ponteggio utilizzare le scalette interne e le botole. - Verificare prima dell'uso che ogni piano di lavoro sia completo di impalcato, parapetto, tavola 	<p>[Caduta dall'alto per lavori su facciate]</p> <ul style="list-style-type: none"> - Nei lavori su prospetti installare un ponteggio di facciata. Durante tutta la durata dei lavori di costruzione il parapetto superiore del ponteggio deve superare almeno di 1,20 cm il piano di gronda. - Quando tecnicamente non è possibile o risulta troppo pericoloso installare una protezione laterale o un ponteggio devono essere utilizzati cestelli su autocarro, piattaforme autosollevanti, scale aeree, reti di sicurezza, funi di sicurezza. - Se la distanza tra il piano di calpestio del ponteggio e la facciata è superiore a 20 cm, devono essere prese misure che permettano di evitare le cadute attraverso questa apertura quali parapetto interno o sbalzo. <p>Le cadute di persone dall'alto devono essere impedito con:</p> <ul style="list-style-type: none"> - Ponte a torre su ruote (trabattelli) conforme alla norma UNI HD 1004. - Ponteggio di servizio a tubi e giunti con sottoponte di sicurezza a distanza non superiore a 2,50 metri. - Ponte su cavalletti con impalcato in tavole di legno della sezione minima di 30 x 5 cm, poggiato su tre cavalletti, larghezza 90 cm e lunghezza 4 metri. - Ponteggio di servizio a telai prefabbricati e piano di calpestio con tavole metalliche, sottoponte di sicurezza, controventatura sia in pianta che sui laterali. - Ponteggio a sbalzo con elementi in legno. - Ponteggio a sbalzo con elementi metallici. - Sistemi combinati costituiti da parapetti di trattenuta e reti di sicurezza integrati fra loro. 	<p>[Caduta dall'alto per lavori su facciate]</p> <p>Le scelte progettuali, le procedure, gli apprestamenti e le attrezzature devono essere messi in atto dalla ditta affidataria, che tramite il responsabile di cantiere dovrà coordinarsi con le ditte subaffidatarie in modo da rispettare quanto indicato nel piano.</p> <p>[Caduta di materiale dall'alto]</p> <p>Le scelte progettuali, le procedure, gli apprestamenti e le attrezzature devono essere messi in atto dalla ditta affidataria, che tramite il responsabile di cantiere dovrà coordinarsi con le ditte subaffidatarie in modo da rispettare quanto indicato nel piano.</p> <p>Incaricare un preposto che coordini affinché:</p> <ul style="list-style-type: none"> - nessun lavoratore non addetto ai lavori transiti nelle zone a rischio. - nessun lavoratore soste in prossimità dei lavori a rischio. - non ci sia la presenza contemporanea nella stessa area di attività di sollevamento materiali con altre attività di cantiere differenti. - non ci sia la presenza contemporanea di più attività di sollevamento con mezzi diversi nella stessa area.

	<p>fermapiede e cancelletto laterale. La parti non accessibili devono essere chiuse.</p> <ul style="list-style-type: none"> - Gli elementi del ponteggio non devono essere rimossi durante la fase di lavoro per facilitare le lavorazioni. - Il Programma lavori di allestimento deve essere compatibile con le condizioni climatiche. Immediata sospensione lavori in caso di eventi meteorici eccezionali. - Le tavole costituenti il piano di calpestio di ponti, passerelle, andatoie ed impalcati di servizio, balconi di carico e castelli di tiro devono avere le fibre con andamento parallelo all'asse, spessore adeguato al carico da sopportare ed in ogni caso non minore di cm 5, e larghezza non minore di cm 30. Le tavole stesse non devono avere nodi passanti che riducano più del dieci per cento la sezione di resistenza. - In presenza di condizioni meteo avverse (pioggia, vento, nevicata, gelo, nebbia) sospendere le lavorazioni sul ponteggio o sui prospetti. Prima di riprendere i lavori verificare gli apprestamenti. - Le attrezzature utilizzate per i lavori in quota devono essere utilizzate secondo il manuale d'uso che deve essere sempre a corredo. - Controllare prima dell'uso che le attrezzature siano state sottoposte ai controlli iniziali, periodici previsti dal costruttore e dalla normativa vigente per il mantenimento dei requisiti minimi di sicurezza. - Le passerelle o andatoie devono avere larghezza minima di 60 cm, o 1,20 m in caso di passaggio con materiali, impalcato in legno o elementi metallici e parapetto di trattenuta. <p>[Caduta di materiale dall'alto]</p> <ul style="list-style-type: none"> - Le forche semplici possono essere utilizzati solo per operazioni di scarico dei materiali. - Sospensione delle operazioni in caso di condizioni 	<ul style="list-style-type: none"> - Castelli di tiro per posizionare in quota e sostenere i mezzi di sollevamento dei materiali costituiti da piano di lavoro e deposito, parapetto di protezione su ogni lato libero e sottostruttura portante metallica. - Passerelle metalliche o in legno complete di parapetto e tavole fermapiede per il collegamento di posti di lavoro a quote diverse. <p>[Caduta di materiale dall'alto]</p> <p>Per la protezione dei lavoratori dalla caduta di materiali sulle vie di transito o posti di lavoro predisporre:</p> <ul style="list-style-type: none"> - Impalcato di protezione dei luoghi di transito costituita da struttura tubolare metallica e copertura con tavoloni. - Mantovana parasassi aggettante su ponteggio, con struttura di supporto in tubolari metallici giuntati, inclinazione di 30° e sporgenza 1,50 metri rispetto al piano orizzontale. - Teli o reti traspiranti su ponteggio per contenimento polveri e materiali minuti. - Delimitazione del perimetro esterno dell'area con rete plastificata o metallica arretrata di almeno 2 metri dal ponteggio o copertura. - Canali di scarico a tubi telescopici per il getto dei materiali dall'alto. - Per la movimentazione di tubazioni utilizzare bilanciere a trave predisposto per due punti o quattro di attacco regolabili in linea, funi o catene e ganci di sicurezza. - Forca con gabbia per sollevamento di carichi unitari su pallets. - Cassoni a sponde alte per il sollevamento di materiali minuti. - Segregazione delle aree a rischio con transenne o reti plastificate. 	
--	--	---	--

	<p>meteo che possono pregiudicare la sicurezza (forte vento, pioggia intensa).</p> <ul style="list-style-type: none"> - Manutenzione dei mezzi di sollevamento secondo le indicazioni del fabbricante e verifica periodica annuale. Gli esiti dei controlli e delle verifiche devono essere disponibili in cantiere. - Controllo dell'integrità delle imbracature, funi e dei ganci di sollevamento. - Controllo dell'integrità degli accessori di sollevamento (gabbie, bilancieri e cassoni). - Le operazioni di movimentazione di materiali con apparecchi di sollevamento fissi e mobili devono essere effettuati da personale abilitato e coadiuvati con l'ausilio di un preposto. - Le attrezzature di movimentazione devono essere sottoposte a controlli iniziali e periodici secondo le indicazioni fornite dal costruttore e dalla normativa vigente. - Per il getto dei materiali i canali devono avere i seguenti requisiti: <ul style="list-style-type: none"> a) imboccatura superiore protetta per evitare cadute accidentali di persone; b) ogni tronco inserito in quello inferiore; c) eventuali raccordi, adeguatamente rinforzati; d) ultimo tratto inclinato, fine di ridurre la velocità di fuoriuscita del materiale; e) estremità inferiore sufficientemente lontana dalla struttura e dai ponti di servizio; deve inoltre essere posta ad altezza tale da evitare la formazione di polvere o di pericolosi rimbalzi di materiale; f) estremità inferiore posta ad altezza non superiore ai due metri dal piano di raccolta, 	<ul style="list-style-type: none"> - Segnaletica di sicurezza specifica del rischio per informare i lavoratori. - Apparecchi di sollevamento adeguate ai carichi da sollevare : gru a torre, autogrù, gru su autocarro o carrelli semoventi a braccio telescopico. 	
--	---	--	--

Lavorazione: Montaggio di pluviali			
Descrizione (Tipo di intervento)			
La fase prevede il montaggio di pluviali in rame o altro metallo o in PVC rigido			
Rischi in riferimento alla lavorazione	Caduta dall'alto per lavori su facciate Caduta di materiale dall'alto		
Scelte progettuali ed organizzative	Procedure	Misure preventive e protettive	Misure di coordinamento
	<p>[Caduta dall'alto per lavori su facciate]</p> <ul style="list-style-type: none"> - Verificare l'integrità degli impalcati e dei parapetti dei ponteggi prima di ogni inizio di attività sui medesimi. - Quando per esigenze di lavoro alcune opere provvisorie devono essere manomesse o rimosse, appena ultimate quelle lavorazioni è indispensabile ripristinare le protezioni facendo uso di imbracature anticaduta. - Non sovraccaricare i ponti di servizio per lo scarico dei materiali che non devono diventare dei depositi. - Il ponteggio con relativa omologa ministeriale deve essere montato seguendo il libretto di montaggio e gli schemi contenuti nel Piano di montaggio, uso e smontaggio (PIMUS) redatto per quel specifico cantiere, con elementi che devono portare impressi il nome e il marchio del fabbricante. - Il montaggio deve essere effettuato da una squadra composta da 2 montatori abilitati sotto la diretta sorveglianza di preposto formato. - Le condizioni degli elementi devono essere verificati prima del montaggio e gli esiti dei controlli devono essere registrati. - Il ponteggio deve essere ancorato all'opera servita, secondo la tipologia e il numero degli ancoraggi previsti dal libretto e/o dalla relazione di calcolo elaborata da un tecnico abilitato. 	<p>[Caduta dall'alto per lavori su facciate]</p> <ul style="list-style-type: none"> - Nei lavori su prospetti installare un ponteggio di facciata. Durante tutta la durata dei lavori di costruzione il parapetto superiore del ponteggio deve superare almeno di 1,20 cm il piano di gronda. - Quando tecnicamente non è possibile o risulta troppo pericoloso installare una protezione laterale o un ponteggio devono essere utilizzati cestelli su autocarro, piattaforme autosollevanti, scale aeree, reti di sicurezza, funi di sicurezza. - Se la distanza tra il piano di calpestio del ponteggio e la facciata è superiore a 20 cm, devono essere prese misure che permettano di evitare le cadute attraverso questa apertura quali parapetto interno o sbalzo. <p>Le cadute di persone dall'alto devono essere impedito con:</p> <ul style="list-style-type: none"> - Ponte a torre su ruote (trabattelli) conforme alla norma UNI HD 1004. - Ponteggio di servizio a tubi e giunti con sottoponte di sicurezza a distanza non superiore a 2,50 metri. - Ponte su cavalletti con impalcato in tavole di legno della sezione minima di 30 x 5 cm, poggiato su tre cavalletti, larghezza 90 cm e 	<p>[Caduta dall'alto per lavori su facciate]</p> <p>Le scelte progettuali, le procedure, gli apprestamenti e le attrezzature devono essere messi in atto dalla ditta affidataria, che tramite il responsabile di cantiere dovrà coordinarsi con le ditte subaffidatarie in modo da rispettare quanto indicato nel piano.</p> <p>[Caduta di materiale dall'alto]</p> <p>Le scelte progettuali, le procedure, gli apprestamenti e le attrezzature devono essere messi in atto dalla ditta affidataria, che tramite il responsabile di cantiere dovrà coordinarsi con le ditte subaffidatarie in modo da rispettare quanto indicato nel piano.</p> <p>Incaricare un preposto che coordini affinché:</p> <ul style="list-style-type: none"> - nessun lavoratore non addetto ai lavori transiti nelle zone a rischio. - nessun lavoratore soste in prossimità dei lavori a rischio. - non ci sia la presenza contemporanea nella stessa area di attività di sollevamento materiali con altre attività di cantiere differenti.

	<ul style="list-style-type: none"> - Il ponteggio deve distare dall'opera servita massimo 20 cm, in caso contrario allestire il parapetto anche sul lato interno o aggiungere una mensola a sbalzo per ridurre la distanza a meno di 20 cm. - Per salire e scendere dal ponteggio utilizzare le scalette interne e le botole. - Verificare prima dell'uso che ogni piano di lavoro sia completo di impalcato, parapetto, tavola fermapiede e cancelletto laterale. La parti non accessibili devono essere chiuse. - Gli elementi del ponteggio non devono essere rimossi durante la fase di lavoro per facilitare le lavorazioni. - Il Programma lavori di allestimento deve essere compatibile con le condizioni climatiche. Immediata sospensione lavori in caso di eventi meteorici eccezionali. - Le tavole costituenti il piano di calpestio di ponti, passerelle, andatoie ed impalcato di servizio, balconi di carico e castelli di tiro devono avere le fibre con andamento parallelo all'asse, spessore adeguato al carico da sopportare ed in ogni caso non minore di cm 5, e larghezza non minore di cm 30. Le tavole stesse non devono avere nodi passanti che riducano più del dieci per cento la sezione di resistenza. - In presenza di condizioni meteo avverse (pioggia, vento, nevicata, gelo, nebbia) sospendere le lavorazioni sul ponteggio o sui prospetti. Prima di riprendere i lavori verificare gli apprestamenti. - Le attrezzature utilizzate per i lavori in quota devono essere utilizzate secondo il manuale d'uso che deve essere sempre a corredo. - Controllare prima dell'uso che le attrezzature siano state sottoposte ai controlli iniziali, periodici previsti dal costruttore e dalla normativa vigente per il mantenimento dei requisiti minimi di sicurezza. 	<p>lunghezza 4 metri.</p> <ul style="list-style-type: none"> - Ponteggio di servizio a telai prefabbricati e piano di calpestio con tavole metalliche, sottoponte di sicurezza, controventatura sia in pianta che sui laterali. - Ponteggio a sbalzo con elementi in legno. - Ponteggio a sbalzo con elementi metallici. - Sistemi combinati costituiti da parapetti di trattenuta e reti di sicurezza integrati fra loro. - Castelli di tiro per posizionare in quota e sostenere i mezzi di sollevamento dei materiali costituiti da piano di lavoro e deposito, parapetto di protezione su ogni lato libero e sottostruttura portante metallica. - Passerelle metalliche o in legno complete di parapetto e tavole fermapiede per il collegamento di posti di lavoro a quote diverse. <p>[Caduta di materiale dall'alto] Per la protezione dei lavoratori dalla caduta di materiali sulle vie di transito o posti di lavoro predisporre:</p> <ul style="list-style-type: none"> - Impalcato di protezione dei luoghi di transito costituita da struttura tubolare metallica e copertura con tavoloni. - Mantovana parasassi aggettante su ponteggio, con struttura di supporto in tubolari metallici giuntati, inclinazione di 30° e sporgenza 1,50 metri rispetto al piano orizzontale. - Teli o reti traspiranti su ponteggio per contenimento polveri e materiali minuti. - Delimitazione del perimetro esterno dell'area con rete plastificata o metallica arretrata di almeno 2 metri dal ponteggio o copertura. - Canali di scarico a tubi telescopici per il getto dei materiali dall'alto. - Per la movimentazione di tubazioni utilizzare 	<ul style="list-style-type: none"> - non ci sia la presenza contemporanea di più attività di sollevamento con mezzi diversi nella stessa area.
--	---	---	---

	<p>- Le passerelle o andatoie devono avere larghezza minima di 60 cm, o 1,20 m in caso di passaggio con materiali, impalcato in legno o elementi metallici e parapetto di trattenuta.</p> <p>[Caduta di materiale dall'alto]</p> <p>- Le forche semplici possono essere utilizzati solo per operazioni di scarico dei materiali.</p> <p>- Sospensione delle operazioni in caso di condizioni meteo che possono pregiudicare la sicurezza (forte vento, pioggia intensa).</p> <p>- Manutenzione dei mezzi di sollevamento secondo le indicazioni del fabbricante e verifica periodica annuale. Gli esiti dei controlli e delle verifiche devono essere disponibili in cantiere.</p> <p>- Controllo dell'integrità delle imbracature, funi e dei ganci di sollevamento.</p> <p>- Controllo dell'integrità degli accessori di sollevamento (gabbie, bilancieri e cassoni).</p> <p>- Le operazioni di movimentazione di materiali con apparecchi di sollevamento fissi e mobili devono essere effettuati da personale abilitato e coadiuvati con l'ausilio di un preposto.</p> <p>- Le attrezzature di movimentazione devono essere sottoposte a controlli iniziali e periodici secondo le indicazioni fornite dal costruttore e dalla normativa vigente.</p> <p>- Per il getto dei materiali i canali devono avere i seguenti requisiti:</p> <ol style="list-style-type: none"> imboccatura superiore protetta per evitare cadute accidentali di persone; ogni tronco inserito in quello inferiore; eventuali raccordi, adeguatamente rinforzati; ultimo tratto inclinato, fine di ridurre la velocità di fuoriuscita del materiale; estremità inferiore sufficientemente lontana 	<p>bilanciere a trave predisposto per due punti o quattro di attacco regolabili in linea, funi o catene e ganci di sicurezza.</p> <p>- Forca con gabbia per sollevamento di carichi unitari su pallets.</p> <p>- Cassoni a sponde alte per il sollevamento di materiali minuti.</p> <p>- Segregazione delle aree a rischio con transenne o reti plastificate.</p> <p>- Segnaletica di sicurezza specifica del rischio per informare i lavoratori.</p> <p>- Apparecchi di sollevamento adeguate ai carichi da sollevare : gru a torre, autogrù, gru su autocarro o carrelli semoventi a braccio telescopico.</p>	
--	---	---	--

	dalla struttura e dai ponti di servizio; deve inoltre essere posta ad altezza tale da evitare la formazione di polvere o di pericolosi rimbalzi di materiale; f) estremità inferiore posta ad altezza non superiore ai due metri dal piano di raccolta,		
--	--	--	--

Lavorazione: Impianto idrico sanitario

Descrizione (Tipo di intervento)
La fase prevede la realizzazione dell'impianto idrico sanitario con la preparazione e posa delle tubazioni e dei sanitari.

Rischi in riferimento alla lavorazione	Elettrocuzione Incendio ed esplosione uso materiali pericolosi Rumore
---	---

Scelte progettuali ed organizzative	Procedure	Misure preventive e protettive	Misure di coordinamento
[Rumore] Le lavorazioni rumorose dovranno essere pianificate in modo da evitare lavorazioni contemporanee in zone adiacenti o limitrofe.	[Elettrocuzione] - I lavori su parti in tensioni o in prossimità di parti in tensione devono essere effettuati solo da personale competente sotto la diretta sorveglianza di un preposto. - Disattivare le parti in tensione e bloccare l'apertura del quadro per evitare attivazioni non autorizzati. - Verificare l'integrità delle prese, prolunghe e spine. [Incendio ed esplosione uso materiali pericolosi] - Adozione di piano di emergenza specifico di cantiere. - Allontanamento dei lavoratori e di terzi in caso di pericolo grave e immediato. - Mantenimento delle vie e uscite di emergenza libere da materiali. - Verificare che lo stoccaggio dei materiali con	[Elettrocuzione] Per la protezione dei lavoratori dal rischio di elettrocuzione predisporre: - Segregazioni delle aree di lavoro in cui sono presenti parti attive non protette con recinzione per impedire l'accesso ai non addetti ai lavori. - Quadro elettrico generale e sottoquadri con prese interbloccate IP65 protette da magnetotermico in possesso dei requisiti minimi di sicurezza previsti dalla norma CEI 17-13/4 e norme tecniche pertinenti. - Collegamento all'impianto di terra di cantiere delle attrezzature elettriche fisse, del quadro generale e dei sottoquadri. - Schermatura delle parti attive con involucri o barriere, qualora non sia possibile la messa fuori tensione dell'impianto. - Attrezzature isolanti per lavori su parti in	[Elettrocuzione] Le scelte progettuali, le procedure, gli apprestamenti e le attrezzature devono essere messi in atto dalla ditta affidataria, che tramite il responsabile di cantiere dovrà coordinarsi con le ditte subaffidatarie in modo da rispettare quanto indicato nel piano. [Incendio ed esplosione uso materiali pericolosi] Le scelte progettuali, le procedure, gli apprestamenti e le attrezzature devono essere messi in atto dalla ditta affidataria, che tramite il responsabile di cantiere dovrà coordinarsi con le ditte subaffidatarie in modo da rispettare quanto indicato nel piano.

	<p>pericolo di incendio avvenga in aree appropriate lontano da fonti di calore o sorgenti di innesco.</p> <ul style="list-style-type: none"> - Mantenimento in efficienza dei presidi antincendio. - Controllo funzionale dei sistemi di rilevamento e spegnimento. - I lavoratori che operano all'interno di ambiente con possibile presenza di atmosfera esplosiva devono essere dotati di strumenti di rilevazione gas. - Durante la manipolazione dei prodotti infiammabili evitare le fonti di innesco quali fuoco aperto, scintille, superfici calde, radiazioni caloriche e simili - Negli spazi con presenza di atmosfere esplosive da polveri e gas utilizzare attrezzature conformi alla direttiva ATEX. - Negli spazi con presenza di atmosfere esplosive da polveri e gas dotare i lavoratori di dispositivi portatili di rilevazione gas. <p>[Rumore]</p> <ul style="list-style-type: none"> - Non eseguire lavori rumorose contemporaneamente nella stessa area. - Ubicazione delle attrezzature rumorose lontano da vie di passaggio. - Vigilare sull'uso degli otoprotettori. 	<p>tensione.</p> <ul style="list-style-type: none"> - Attrezzature elettriche portatili con marcatura IMQ e doppio isolamento e conformi alle norme vigenti in materia di sicurezza elettrica. - Prolunghe, prese, spine, cavi, adattatori e materiale elettrico in possesso dei requisiti minimi di sicurezza previsti dalla norma CEI o norme tecniche pertinenti. - Attrezzature elettriche portatili con tensione non superiore a 50 Volt verso terra per lavori in luoghi bagnati. <p>[Incendio ed esplosione uso materiali pericolosi] Per la protezione dei lavoratori nei lavori effettuati con materiali infiammabili, esplosivi, comburenti, con sorgenti di innesco (fiamme libere) predisporre:</p> <ul style="list-style-type: none"> - Delimitazione del perimetro con teli ignifughi. - Utilizzo di attrezzature di lavoro (saldatrice, cannello, bombole e simili) in possesso dei requisiti minimi di sicurezza previsti dalla normativa vigente. - Utilizzo di attrezzature elettriche conformi alla direttiva ATEX in ambienti con presenza di atmosfera potenzialmente esplosiva. - Segnalazione del rischio con segnaletica di sicurezza per informare i lavoratori. <p>Per la gestione delle emergenze è necessario predisporre:</p> <ul style="list-style-type: none"> - Illuminazione di emergenza e segnalazione delle vie e uscite di emergenza. - Servizi di intervento con squadra antincendio formata ed attrezzata per il recupero delle persone e lo spegnimento dell'incendio. - Per la sicurezza dei lavoratori dal rischio incendio o esplosione, si dovrà disporre 	<p>Incaricare un preposto che coordini affinché:</p> <ul style="list-style-type: none"> - nessun lavoratore non addetto ai lavori transiti nelle zone con pericolo di incendio. - nessun lavoratori sostiti in prossimità dei lavori con utilizzo di materiali con pericolo di incendio o esplosione. - non ci sia la presenza contemporanea nella stessa area di attività con uso di materiali con pericolo di incendio ed esplosione e attività con sorgenti di innesco. <p>[Rumore] Le scelte progettuali, le procedure, gli apprestamenti e le attrezzature devono essere messi in atto dalla ditta affidataria, che tramite il responsabile di cantiere dovrà coordinarsi con le ditte subaffidatarie in modo da rispettare quanto indicato nel piano.</p> <p>Incaricare un preposto che coordini affinché:</p> <ul style="list-style-type: none"> - nessun lavoratore non addetto ai lavori transiti nelle aree ad elevata rumorosità. - nessun lavoratore sostino in prossimità di zone con utilizzo di attrezzature rumorose. - non ci sia la presenza contemporanea di attività rumorose nella stessa area. - non ci sia la presenza contemporanea di attività ad elevata rumorosità con altre attività differenti nella stessa area.
--	--	---	---

		<p>all'occorrenza di strumenti di rilevazione di gas nocivi od esplosivi. - Mezzi antincendio portatili (estintori) facilmente raggiungibili e segnalati. - Mezzi antincendio fissi (idranti o naspi) facilmente raggiungibili e segnalati.</p> <p>[Rumore] Per la protezione degli addetti dall'esposizione a rumore predisporre: - Barriere di protezione costituite da materiale fonoassorbente. - Utilizzato di attrezzature o macchine con basse emissioni di rumore. - Cabina insonorizzata per i mezzi meccanici. - Segnaletica con richiamo del pericolo e delle prescrizioni.</p>	
--	--	---	--

Lavorazione: Impianto fognario con rete disperdente e fossa Imhoff

Descrizione (Tipo di intervento)
 La fase prevede la realizzazione dell'impianto fognario con scarico in rete disperdente e drenante con fossa Imhoff :
 L'intervento prevede :

- Scavo condotta di scarico e disperdente, fondazione fossa imhoff, e pozzetti;
- Posa in opera di tubazione in PVC dal fabbricato alla fossa Imhoff in condotta interrata;
- Posa in opera di pozzetti di entrata in fossa imhoff e distribuzione a valle;
- posa in opera di vasca prefabbricata tipo Imhoff con relativi allacci;
- Posa in opera di condotta disperdente con tubazione in PE microforata ;
- Rinterro della tubazione in PVC con sabbione e terreno di scavo;
- Rinterro della condotta disperdente con materiale arido e terreno superiore.

<p>Rischi in riferimento alla lavorazione</p>	<p>Elettrocuzione Investimento da veicoli nell'area di cantiere Rumore</p>
--	--

Scelte progettuali ed organizzative	Procedure	Misure preventive e protettive	Misure di coordinamento
<p>[Rumore] Le lavorazioni rumorose dovranno essere pianificate in modo da evitare lavorazioni contemporanee in zone adiacenti o limitrofe.</p>	<p>[Elettrocuzione] - I lavori su parti in tensioni o in prossimità di parti in tensione devono essere effettuati solo da personale competente sotto la diretta sorveglianza di un preposto. - Disattivare le parti in tensione e bloccare l'apertura del quadro per evitare attivazioni non autorizzati. - Verificare l'integrità delle prese, prolunghe e spine.</p> <p>[Rumore] - Non eseguire lavori rumorose contemporaneamente nella stessa area. - Ubicazione delle attrezzature rumorose lontano da vie di passaggio. - Vigilare sull'uso degli otoprotettori.</p>	<p>[Elettrocuzione] Per la protezione dei lavoratori dal rischio di elettrocuzione predisporre: - Segregazioni delle aree di lavoro in cui sono presenti parti attive non protette con recinzione per impedire l'accesso ai non addetti ai lavori. - Quadro elettrico generale e sottoquadri con prese interbloccate IP65 protette da magnetotermico in possesso dei requisiti minimi di sicurezza previsti dalla norma CEI 17-13/4 e norme tecniche pertinenti. - Collegamento all'impianto di terra di cantiere delle attrezzature elettriche fisse, del quadro generale e dei sottoquadri. - Schermatura delle parti attive con involucri o barriere, qualora non sia possibile la messa fuori tensione dell'impianto. - Attrezzature isolanti per lavori su parti in tensione. - Attrezzature elettriche portatili con marcatura IMQ e doppio isolamento e conformi alle norme vigenti in materia di sicurezza elettrica. - Prolunghe, prese, spine, cavi, adattatori e materiale elettrico in possesso dei requisiti minimi di sicurezza previsti dalla norma CEI o norme tecniche pertinenti. - Attrezzature elettriche portatili con tensione non superiore a 50 Volt verso terra per lavori in luoghi bagnati.</p> <p>[Rumore] Per la protezione degli addetti dall'esposizione a rumore predisporre:</p>	<p>[Elettrocuzione] Le scelte progettuali, le procedure, gli apprestamenti e le attrezzature devono essere messi in atto dalla ditta affidataria, che tramite il responsabile di cantiere dovrà coordinarsi con le ditte subaffidatarie in modo da rispettare quanto indicato nel piano.</p> <p>[Rumore] Le scelte progettuali, le procedure, gli apprestamenti e le attrezzature devono essere messi in atto dalla ditta affidataria, che tramite il responsabile di cantiere dovrà coordinarsi con le ditte subaffidatarie in modo da rispettare quanto indicato nel piano. Incaricare un preposto che coordini affinché: - nessun lavoratore non addetto ai lavori transiti nelle aree ad elevata rumorosità. - nessun lavoratore sostino in prossimità di zone con utilizzo di attrezzature rumorose. - non ci sia la presenza contemporanea di attività rumorose nella stessa area. - non ci sia la presenza contemporanea di attività ad elevata rumorosità con altre attività differenti nella stessa area.</p>

		<ul style="list-style-type: none"> - Barriere di protezione costituite da materiale fonoassorbente. - Utilizzato di attrezzature o macchine con basse emissioni di rumore. - Cabina insonorizzata per i mezzi meccanici. - Segnaletica con richiamo del pericolo e delle prescrizioni. 	
--	--	--	--

Lavorazione: Montaggio idro-sanitari e accessori vari

Descrizione (Tipo di intervento)
 Montaggio apparecchiature idro-sanitarie, rubinetterie ed accessori vari.

Rischi in riferimento alla lavorazione	Elettrocuzione Rumore
---	--------------------------

Scelte progettuali ed organizzative	Procedure	Misure preventive e protettive	Misure di coordinamento
<p>[Rumore] Le lavorazioni rumorose dovranno essere pianificate in modo da evitare lavorazioni contemporanee in zone adiacenti o limitrofe.</p>	<p>[Elettrocuzione] - I lavori su parti in tensioni o in prossimità di parti in tensione devono essere effettuati solo da personale competente sotto la diretta sorveglianza di un preposto. - Disattivare le parti in tensione e bloccare l'apertura del quadro per evitare attivazioni non autorizzati. - Verificare l'integrità delle prese, prolunghe e spine.</p> <p>[Rumore] - Non eseguire lavori rumorose contemporaneamente nella stessa area. - Ubicazione delle attrezzature rumorose lontano da vie di passaggio. - Vigilare sull'uso degli otoprotettori.</p>	<p>[Elettrocuzione] Per la protezione dei lavoratori dal rischio di elettrocuzione predisporre: - Segregazioni delle aree di lavoro in cui sono presenti parti attive non protette con recinzione per impedire l'accesso ai non addetti ai lavori. - Quadro elettrico generale e sottoquadri con prese interbloccate IP65 protette da magnetotermico in possesso dei requisiti minimi di sicurezza previsti dalla norma CEI 17-13/4 e norme tecniche pertinenti. - Collegamento all'impianto di terra di cantiere delle attrezzature elettriche fisse, del quadro generale e dei sottoquadri. - Schermatura delle parti attive con involucri o barriere, qualora non sia possibile la messa fuori tensione dell'impianto.</p>	<p>[Elettrocuzione] Le scelte progettuali, le procedure, gli apprestamenti e le attrezzature devono essere messi in atto dalla ditta affidataria, che tramite il responsabile di cantiere dovrà coordinarsi con le ditte subaffidatarie in modo da rispettare quanto indicato nel piano.</p> <p>[Rumore] Le scelte progettuali, le procedure, gli apprestamenti e le attrezzature devono essere messi in atto dalla ditta affidataria, che tramite il responsabile di cantiere dovrà coordinarsi con le ditte subaffidatarie in modo da rispettare quanto indicato nel piano.</p>

		<ul style="list-style-type: none"> - Attrezzature isolanti per lavori su parti in tensione. - Attrezzature elettriche portatili con marcatura IMQ e doppio isolamento e conformi alle norme vigenti in materia di sicurezza elettrica. - Prolunghe, prese, spine, cavi, adattatori e materiale elettrico in possesso dei requisiti minimi di sicurezza previsti dalla norma CEI o norme tecniche pertinenti. - Attrezzature elettriche portatili con tensione non superiore a 50 Volt verso terra per lavori in luoghi bagnati. <p>[Rumore] Per la protezione degli addetti dall'esposizione a rumore predisporre:</p> <ul style="list-style-type: none"> - Barriere di protezione costituite da materiale fonoassorbente. - Utilizzato di attrezzature o macchine con basse emissioni di rumore. - Cabina insonorizzata per i mezzi meccanici. - Segnaletica con richiamo del pericolo e delle prescrizioni. 	<p>Incaricare un preposto che coordini affinché:</p> <ul style="list-style-type: none"> - nessun lavoratore non addetto ai lavori transiti nelle aree ad elevata rumorosità. - nessun lavoratore sostino in prossimità di zone con utilizzo di attrezzature rumorose. - non ci sia la presenza contemporanea di attività rumorose nella stessa area. - non ci sia la presenza contemporanea di attività ad elevata rumorosità con altre attività differenti nella stessa area.
--	--	---	--

Lavorazione: Tinteggiatura pareti e soffitti a rullo/pennello			
Descrizione (Tipo di intervento)			
Tinteggiatura di pareti e soffitti a rullo o a pennello.			
Rischi in riferimento alla lavorazione	Caduta dall'alto e sfondamento > 2 metri Rischi da uso di sostanze chimiche		
Scelte progettuali ed organizzative	Procedure	Misure preventive e protettive	Misure di coordinamento
	[Caduta dall'alto e sfondamento > 2 metri]	[Caduta dall'alto e sfondamento > 2 metri]	[Caduta dall'alto e sfondamento > 2 metri]

	<ul style="list-style-type: none"> - Il ponteggio con relativa omologa ministeriale deve essere montato seguendo il libretto di montaggio e gli schemi contenuti nel Piano di montaggio, uso e smontaggio (PIMUS) redatto per quel specifico cantiere, con elementi che devono portare impressi il nome e il marchio del fabbricante. - Il montaggio deve essere effettuato da una squadra composta da 2 montatori abilitati sotto la diretta sorveglianza di preposto formato. - Le condizioni degli elementi devono essere verificati prima del montaggio e gli esiti dei controlli devono essere registrati. - Il ponteggio deve essere ancorato all'opera servita, secondo la tipologia e il numero degli ancoraggi previsti dal libretto e/o dalla relazione di calcolo elaborata da un tecnico abilitato. - Il ponteggio deve distare dall'opera servita massimo 20 cm, in caso contrario allestire il parapetto anche sul lato interno o aggiungere una mensola a sbalzo per ridurre la distanza a meno di 20 cm. - Per salire e scendere dal ponteggio utilizzare le scalette interne e le botole. - Verificare prima dell'uso che ogni piano di lavoro sia completo di impalcato, parapetto, tavola fermapiiede e cancelletto laterale. La parti non accessibili devono essere chiuse. - Gli elementi del ponteggio non devono essere rimossi durante la fase di lavoro per facilitare le lavorazioni. - Il programma lavori di allestimento deve essere compatibile con le condizioni climatiche. Immediata sospensione lavori in caso di eventi meteorici eccezionali. - Le tavole costituenti il piano di calpestio di ponti, passerelle, andatoie ed impalcati di servizio, balconi di carico e castelli di tiro devono avere le fibre con 	<p>Per la protezione dei lavoratori dalle cadute dall'alto predisporre:</p> <ul style="list-style-type: none"> - Ponte a torre su ruote (trabattelli) conforme alla norma UNI HD 1004. - Parapetto normale con tavola fermapiiede in legno a solaio o cornice. - Parapetto normale con elementi a tubi e giunti e tavola fermapiiede a solaio o cornice. - Ponteggio di servizio a tubi e giunti con sottoponte di sicurezza a distanza non superiore a 2,50 metri. - Ponte su cavalletti con impalcato in tavole di legno della sezione minima di 30 x 5 cm, poggiato su tre cavalletti, larghezza 90 cm e lunghezza 4 metri. - Ponteggio di servizio a telai prefabbricati e piano di calpestio con tavole metalliche, sottoponte di sicurezza, controventatura sia in pianta che sui laterali. - Copertura di botole, asole e aperture nei solai con tavolato in legno. - Protezione delle aperture verso il vuoto o vani. - Reti di sicurezza conformi alla norma UNI EN 1263-2003 sotto la copertura e/o i lucernari. - Reti di sicurezza conformi alla norma UNI EN 1263-2003 collegate alle armature provvisorie dei solai. - Sistemi combinati costituiti da parapetti di trattenuta e reti di sicurezza integrati fra loro. - Sistemi di protezione bordi (parapetti di trattenuta provvisori) di classe A conformi alla norma EN 13374 per superfici con inclinazione non superiore a 10°. - Sistemi di protezione bordi (parapetti di trattenuta provvisori) di classe B conformi alla norma EN 13374 per superfici con inclinazione non superiore a 30°. 	<p>Le scelte progettuali, le procedure, gli apprestamenti e le attrezzature devono essere messi in atto dalla ditta affidataria, che tramite il responsabile di cantiere dovrà coordinarsi con le ditte subaffidatarie in modo da rispettare quanto indicato nel piano.</p> <p>[Rischi da uso di sostanze chimiche] Le scelte progettuali, le procedure, gli apprestamenti e le attrezzature devono essere messi in atto dalla ditta affidataria, che tramite il responsabile di cantiere dovrà coordinarsi con le ditte subaffidatarie in modo da rispettare quanto indicato nel piano.</p>
--	---	---	--

	<p>andamento parallelo all'asse, spessore adeguato al carico da sopportare ed in ogni caso non minore di cm 5, e larghezza non minore di cm 30. Le tavole stesse non devono avere nodi passanti che riducano più del dieci per cento la sezione di resistenza.</p> <ul style="list-style-type: none"> - Nei lavori in cui non è possibile allestire apprestamenti deve essere realizzata una protezione costituita da tesatura di cavo metallico fra elementi strutturali per l'ancoraggio delle funi di trattenuta delle imbracature di sicurezza. - I sistemi di protezione del bordo sulle coperture devono essere installati con l'ausilio di attrezzature specifiche (piattaforme o cestelli). - Le reti di sicurezza conformi alla norma UNI EN 12631 devono essere montati da personale competente. In cantiere deve essere presente il manuale d'uso nel quale sono contenute tutte le informazioni necessarie a: <ul style="list-style-type: none"> a) montaggio, uso e smontaggio; b) cure e ispezioni; c) avvertenze per l'uso. - Il Ponte a torre su ruote deve essere montato da personale competente secondo il manuale fornito dal fabbricante. Le ruote durante l'uso devono essere bloccate con gli stabilizzatori. La salita e la discesa deve essere interna impiegando le apposite scalette e botole. Durante la fase lavorativa il piano di lavoro deve essere protetto sui 4 lati. Il ponte deve essere utilizzato secondo il manuale d'uso. - Le attrezzature utilizzate per i lavori in quota devono essere utilizzate secondo il manuale d'uso che deve essere sempre a corredo. - Controllare prima dell'uso che le attrezzature siano state sottoposte ai controlli iniziali, periodici previsti dal costruttore e dalla normativa vigente per il mantenimento dei requisiti minimi di sicurezza. 	<ul style="list-style-type: none"> - Balconi di carico per il deposito temporaneo dei materiali in quota costituito da piano di lavoro e deposito, parapetto di protezione su ogni lato libero e struttura portante a castello o a sbalzo con tubolari metallici giuntati. - Castelli di tiro per posizionare in quota e sostenere i mezzi di sollevamento dei materiali costituiti da piano di lavoro e deposito, parapetto di protezione su ogni lato libero e sottostruttura portante metallica. - Passerelle metalliche o in legno complete di parapetto e tavole fermapiede, per il collegamento di posti di lavoro a quote diverse allestire passerelle metalliche o in legno. <p>Nelle lavorazioni in assenza di apprestamenti o non sia possibile l'allestimento, le condizioni di sicurezza devono essere garantiti con l'utilizzo di:</p> <ul style="list-style-type: none"> - Piattaforma di lavoro (cestello) su braccio idraulico e mezzo semovente. - Ponte sviluppabile su carro. - Scala sviluppabile su carro. <p>[Rischi da uso di sostanze chimiche] Per la protezione dei lavoratori durante l'uso di sostanze chimiche predisporre:</p> <ul style="list-style-type: none"> - Nelle aree di lavoro con ventilazione naturale scarsa o assente deve essere predisposto in relazione alla concentrazione di inquinanti aerodispersi: <ul style="list-style-type: none"> a) Impianto di ventilazione generale dell'aria in presenza di sostanze scarsamente inquinanti o pericolose. b) Impianto di aspirazione localizzata capace di captare gli inquinanti a livello del punto di emissione limitandone in modo significativo la 	
--	--	---	--

	<ul style="list-style-type: none"> - Le passerelle o andatoie devono avere larghezza minima di 60 cm, o 1,20 cm in caso di passaggio con materiali, impalcato in legno o elementi metallici e parapetto di trattenuta. [Rischi da uso di sostanze chimiche] - In cantiere o allegate al Piano Operativo di sicurezza devono essere presenti le schede di sicurezza dei prodotti utilizzati, ove sono riportate tutte le informazioni utili per: <ul style="list-style-type: none"> a) La corretta manipolazione. b) Lo stoccaggio. c) La gestione delle emergenze di primo soccorso e incendio. d) Le sostanze incompatibili. - Divieto di bere, mangiare e fumare con le mani sporche. -Controllo dell'efficienza degli impianti di ventilazione o aspirazione localizzata. - Divieto di svolgere lavorazioni con più sostanze pericolose contemporaneamente. - Scelta di sostanze chimiche non pericolose. - Sorveglianza sull'uso dei DPI previsti nella scheda di sicurezza da parte del preposto. - Sospensione dei lavori in caso di sversamenti accidentali che possono compromettere la sicurezza e la salute dei lavoratori. - Quando si è tenuti a lavorare con prodotti contenenti solventi in locali non ventilati o ventilati insufficientemente, si deve provvedere a ventilare artificialmente il posto di lavoro. - Sui posti di lavoro deve essere consentito conservare materiali in quantità non superiore a quelle strettamente necessaria. - Il posto di lavoro e l'ambiente circostante vanno tenuti ben puliti. - In caso di perdite o di spargimenti, il materiale va 	<ul style="list-style-type: none"> quantità presente all'interno degli ambienti di lavoro. - Confinamento con teli delle aree a rischio. - Per l'igiene dei lavoratori locali igienici con lavabi con acqua calda per lavarsi le mani e il viso. - Per interventi di emergenza devono essere presenti come presidi mezzi per il lavaggio oculare o della pelle in caso di contatto accidentale. - Per interventi in caso di malore deve essere previsto un servizio di primo soccorso composto da lavoratori formati ed equipaggiati da presidi sanitari. - Segnaletica con richiamo dei pericoli deve essere installata all'accesso dell'area a rischio. 	
--	---	---	--

	eliminato ricorrendo a mezzi di assorbimento o di pulizia prescritti dal produttore.		
--	--	--	--

Lavorazione: Impianto elettrico e di terra interno agli edifici

Descrizione (Tipo di intervento)

La fase prevede l'installazione dell'impianto elettrico e di terra.

Attività contemplate:

- posa canaline, tubazioni, cassette di derivazione e porta apparecchiature
- posa in opera quadri elettrici principali e secondari incassati o esterni;
- posa cavi unipolari o multipolari e relative connessioni;
- posa conduttore di protezione e dispersori (picchetti);
- collegamenti e predisposizione allacciamenti ad enti gestori.

Rischi in riferimento alla lavorazione	Caduta dall'alto e sfondamento > 2 metri Elettrocuzione
---	--

Scelte progettuali ed organizzative	Procedure	Misure preventive e protettive	Misure di coordinamento
	<p>[Caduta dall'alto e sfondamento > 2 metri]</p> <ul style="list-style-type: none"> - Il ponteggio con relativa omologa ministeriale deve essere montato seguendo il libretto di montaggio e gli schemi contenuti nel Piano di montaggio, uso e smontaggio (PIMUS) redatto per quel specifico cantiere, con elementi che devono portare impressi il nome e il marchio del fabbricante. - Il montaggio deve essere effettuato da una squadra composta da 2 montatori abilitati sotto la diretta sorveglianza di preposto formato. - Le condizioni degli elementi devono essere verificati prima del montaggio e gli esiti dei controlli devono essere registrati. - Il ponteggio deve essere ancorato all'opera servita, secondo la tipologia e il numero degli ancoraggi previsti dal libretto e/o dalla relazione di calcolo 	<p>[Caduta dall'alto e sfondamento > 2 metri]</p> <p>Per la protezione dei lavoratori dalle cadute dall'alto predisporre:</p> <ul style="list-style-type: none"> - Ponte a torre su ruote (trabattelli) conforme alla norma UNI HD 1004. - Parapetto normale con tavola fermapiede in legno a solaio o cornicione. - Parapetto normale con elementi a tubi e giunti e tavola fermapiede a solaio o cornicione. - Ponteggio di servizio a tubi e giunti con sottoponte di sicurezza a distanza non superiore a 2,50 metri. - Ponte su cavalletti con impalcato in tavole di legno della sezione minima di 30 x 5 cm, poggiato su tre cavalletti, larghezza 90 cm e lunghezza 4 metri. 	<p>[Caduta dall'alto e sfondamento > 2 metri]</p> <p>Le scelte progettuali, le procedure, gli apprestamenti e le attrezzature devono essere messi in atto dalla ditta affidataria, che tramite il responsabile di cantiere dovrà coordinarsi con le ditte subaffidatarie in modo da rispettare quanto indicato nel piano.</p> <p>[Elettrocuzione]</p> <p>Le scelte progettuali, le procedure, gli apprestamenti e le attrezzature devono essere messi in atto dalla ditta affidataria, che tramite il responsabile di cantiere dovrà coordinarsi con le ditte subaffidatarie in modo da rispettare</p>

	<p>elaborata da un tecnico abilitato.</p> <ul style="list-style-type: none"> - Il ponteggio deve distare dall'opera servita massimo 20 cm, in caso contrario allestire il parapetto anche sul lato interno o aggiungere una mensola a sbalzo per ridurre la distanza a meno di 20 cm. - Per salire e scendere dal ponteggio utilizzare le scalette interne e le botole. - Verificare prima dell'uso che ogni piano di lavoro sia completo di impalcato, parapetto, tavola fermapiede e cancelletto laterale. La parti non accessibili devono essere chiuse. - Gli elementi del ponteggio non devono essere rimossi durante la fase di lavoro per facilitare le lavorazioni. - Il programma lavori di allestimento deve essere compatibile con le condizioni climatiche. Immediata sospensione lavori in caso di eventi meteorici eccezionali. - Le tavole costituenti il piano di calpestio di ponti, passerelle, andatoie ed impalcato di servizio, balconi di carico e castelli di tiro devono avere le fibre con andamento parallelo all'asse, spessore adeguato al carico da sopportare ed in ogni caso non minore di cm 5, e larghezza non minore di cm 30. Le tavole stesse non devono avere nodi passanti che riducano più del dieci per cento la sezione di resistenza. - Nei lavori in cui non è possibile allestire apprestamenti deve essere realizzata una protezione costituita da tesatura di cavo metallico fra elementi strutturali per l'ancoraggio delle funi di trattenuta delle imbracature di sicurezza. - I sistemi di protezione del bordo sulle coperture devono essere installati con l'ausilio di attrezzature specifiche (piattaforme o cestelli). - Le reti di sicurezza conformi alla norma UNI EN 12631 devono essere montati da personale 	<ul style="list-style-type: none"> - Ponteggio di servizio a telai prefabbricati e piano di calpestio con tavole metalliche, sottoponte di sicurezza, controventatura sia in pianta che sui laterali. - Copertura di botole, asole e aperture nei solai con tavolato in legno. - Protezione delle aperture verso il vuoto o vani. - Reti di sicurezza conformi alla norma UNI EN 1263-2003 sotto la copertura e/o i lucernari. - Reti di sicurezza conformi alla norma UNI EN 1263-2003 collegate alle armature provvisorie dei solai. - Sistemi combinati costituiti da parapetti di trattenuta e reti di sicurezza integrati fra loro. - Sistemi di protezione bordi (parapetti di trattenuta provvisori) di classe A conformi alla norma EN 13374 per superfici con inclinazione non superiore a 10°. - Sistemi di protezione bordi (parapetti di trattenuta provvisori) di classe B conformi alla norma EN 13374 per superfici con inclinazione non superiore a 30°. - Balconi di carico per il deposito temporaneo dei materiali in quota costituito da piano di lavoro e deposito, parapetto di protezione su ogni lato libero e struttura portante a castello o a sbalzo con tubolari metallici giuntati. - Castelli di tiro per posizionare in quota e sostenere i mezzi di sollevamento dei materiali costituiti da piano di lavoro e deposito, parapetto di protezione su ogni lato libero e sottostruttura portante metallica. - Passerelle metalliche o in legno complete di parapetto e tavole fermapiede, per il collegamento di posti di lavoro a quote diverse allestire passerelle metalliche o in legno. 	<p>quanto indicato nel piano.</p>
--	---	---	-----------------------------------

	<p>competente. In cantiere deve essere presente il manuale d'uso nel quale sono contenute tutte le informazioni necessarie a:</p> <ul style="list-style-type: none"> a) montaggio, uso e smontaggio; b) cure e ispezioni; c) avvertenze per l'uso. <p>- Il Ponte a torre su ruote deve essere montato da personale competente secondo il manuale fornito dal fabbricante. Le ruote durante l'uso devono essere bloccate con gli stabilizzatori. La salita e la discesa deve essere interna impiegando le apposite scalette e botole. Durante la fase lavorativa il piano di lavoro deve essere protetto sui 4 lati. Il ponte deve essere utilizzato secondo il manuale d'uso.</p> <ul style="list-style-type: none"> - Le attrezzature utilizzate per i lavori in quota devono essere utilizzate secondo il manuale d'uso che deve essere sempre a corredo. - Controllare prima dell'uso che le attrezzature siano state sottoposte ai controlli iniziali, periodici previsti dal costruttore e dalla normativa vigente per il mantenimento dei requisiti minimi di sicurezza. - Le passerelle o andatoie devono avere larghezza minima di 60 cm, o 1,20 cm in caso di passaggio con materiali, impalcato in legno o elementi metallici e parapetto di trattenuta. <p>[Elettrocuzione]</p> <ul style="list-style-type: none"> - I lavori su parti in tensioni o in prossimità di parti in tensione devono essere effettuati solo da personale competente sotto la diretta sorveglianza di un preposto. - Disattivare le parti in tensione e bloccare l'apertura del quadro per evitare attivazioni non autorizzate. - Verificare l'integrità delle prese, prolunghe e spine. 	<p>Nelle lavorazioni in assenza di apprestamenti o non sia possibile l'allestimento, le condizioni di sicurezza devono essere garantiti con l'utilizzo di:</p> <ul style="list-style-type: none"> - Piattaforma di lavoro (cestello) su braccio idraulico e mezzo semovente. - Ponte sviluppabile su carro. - Scala sviluppabile su carro. <p>[Elettrocuzione]</p> <p>Per la protezione dei lavoratori dal rischio di elettrocuzione predisporre:</p> <ul style="list-style-type: none"> - Segregazioni delle aree di lavoro in cui sono presenti parti attive non protette con recinzione per impedire l'accesso ai non addetti ai lavori. - Quadro elettrico generale e sottoquadri con prese interbloccate IP65 protette da magnete-termico in possesso dei requisiti minimi di sicurezza previsti dalla norma CEI 17-13/4 e norme tecniche pertinenti. - Collegamento all'impianto di terra di cantiere delle attrezzature elettriche fisse, del quadro generale e dei sottoquadri. - Schermatura delle parti attive con involucri o barriere, qualora non sia possibile la messa fuori tensione dell'impianto. - Attrezzature isolanti per lavori su parti in tensione. - Attrezzature elettriche portatili con marcatura IMQ e doppio isolamento e conformi alle norme vigenti in materia di sicurezza elettrica. - Prolunghe, prese, spine, cavi, adattatori e materiale elettrico in possesso dei requisiti minimi di sicurezza previsti dalla norma CEI o norme tecniche pertinenti. - Attrezzature elettriche portatili con tensione non superiore a 50 Volt verso terra per lavori in 	
--	---	---	--

		luoghi bagnati.	
--	--	-----------------	--

Lavorazione: Vespai in materiale misto di cava

Descrizione (Tipo di intervento)
 La fase lavorativa analizza tutte le opere necessarie per la formazione di vespai costituiti da sottofondo in ciottoli, ghiaia o altri materiali eseguito a macchina e getto di calcestruzzo con autobetoniera e autopompa.

Rischi in riferimento alla lavorazione	Investimento da veicoli nell'area di cantiere Rischi da uso di sostanze chimiche Rumore
---	---

Scelte progettuali ed organizzative	Procedure	Misure preventive e protettive	Misure di coordinamento
<p>[Rumore] Le lavorazioni rumorose dovranno essere pianificate in modo da evitare lavorazioni contemporanee in zone adiacenti o limitrofe.</p>	<p>[Investimento da veicoli nell'area di cantiere] - Coordinare la movimentazione dei mezzi qualora gli autisti non godano della completa visuale, evitare di fraporsi fra i mezzi e gli ostacoli ma posizionarsi sempre in posizione visibile e sicura. - Incaricare un preposto per coordinare l'entrata/uscita dei non addetti ai lavori; provvedere alla sospensione/ripresa di eventuali lavorazioni al fine di garantire l'incolumità di mezzi e persone.</p> <p>[Rischi da uso di sostanze chimiche] - In cantiere o allegate al Piano Operativo di sicurezza devono essere presenti le schede di sicurezza dei prodotti utilizzati, ove sono riportate tutte le informazioni utili per: a) La corretta manipolazione. b) Lo stoccaggio. c) La gestione delle emergenze di primo soccorso e incendio. d) Le sostanze incompatibili. - Divieto di bere, mangiare e fumare con le mani</p>	<p>[Investimento da veicoli nell'area di cantiere] Per la protezione dei lavoratori all'interno dell'area di cantiere: - Tutti i veicoli siano essi da trasporto o macchine edili devono essere equipaggiati di lampeggiati e segnali acustici per essere chiaramente visibili. - I passaggi pedonali lungo le piste di circolazione devono essere da questi separati con new jersey o reti di protezione. - Predisporre idonea segnaletica stradale temporanea di avvertimento/pericolo.</p> <p>[Rischi da uso di sostanze chimiche] Per la protezione dei lavoratori durante l'uso di sostanze chimiche predisporre: - Nelle aree di lavoro con ventilazione naturale scarsa o assente deve essere predisposto in relazione alla concentrazione di inquinanti aerodispersi: a) Impianto di ventilazione generale dell'aria in</p>	<p>[Investimento da veicoli nell'area di cantiere] Le scelte progettuali, le procedure, gli apprestamenti e le attrezzature devono essere messi in atto dalla ditta affidataria, che tramite il responsabile di cantiere dovrà coordinarsi con le ditte subaffidatarie in modo da rispettare quanto indicato nel piano. Incaricare un preposto che coordini affinché: - nessun lavoratore si trovi nel campo d'azione dei mezzi di movimentazione terra o di trasporto - nessun lavoratori sostino in prossimità dei lavori con mezzi in movimento. - non ci sia la presenza contemporanea nella stessa area di attività con macchine in movimento ed attività diverse. -- nessun lavoratore transiti o sostino nelle zone di carico o scarico dei materiali.</p>

	<p>sporche.</p> <ul style="list-style-type: none"> -Controllo dell'efficienza degli impianti di ventilazione o aspirazione localizzata. - Divieto di svolgere lavorazioni con più sostanze pericolose contemporaneamente. - Scelta di sostanze chimiche non pericolose. - Sorveglianza sull'uso dei DPI previsti nella scheda di sicurezza da parte del preposto. - Sospensione dei lavori in caso di sversamenti accidentali che possono compromettere la sicurezza e la salute dei lavoratori. - Quando si è tenuti a lavorare con prodotti contenenti solventi in locali non ventilati o ventilati insufficientemente, si deve provvedere a ventilare artificialmente il posto di lavoro. - Sui posti di lavoro deve essere consentito conservare materiali in quantità non superiore a quelle strettamente necessaria. - Il posto di lavoro e l'ambiente circostante vanno tenuti ben puliti. - In caso di perdite o di spargimenti, il materiale va eliminato ricorrendo a mezzi di assorbimento o di pulizia prescritti dal produttore. <p>[Rumore]</p> <ul style="list-style-type: none"> - Non eseguire lavori rumorose contemporaneamente nella stessa area. - Ubicazione delle attrezzature rumorose lontano da vie di passaggio. - Vigilare sull'uso degli otoprotettori. 	<p>presenza di sostanze scarsamente inquinanti o pericolose.</p> <p>b) Impianto di aspirazione localizzata capace di captare gli inquinanti a livello del punto di emissione limitandone in modo significativo la quantità presente all'interno degli ambienti di lavoro.</p> <ul style="list-style-type: none"> - Confinamento con teli delle aree a rischio. - Per l'igiene dei lavoratori locali igienici con lavabi con acqua calda per lavarsi le mani e il viso. - Per interventi di emergenza devono essere presenti come presidi mezzi per il lavaggio oculare o della pelle in caso di contatto accidentale. - Per interventi in caso di malore deve essere previsto un servizio di primo soccorso composto da lavoratori formati ed equipaggiati da presidi sanitari. - Segnaletica con richiamo dei pericoli deve essere installata all'accesso dell'area a rischio. <p>[Rumore]</p> <p>Per la protezione degli addetti dall'esposizione a rumore predisporre:</p> <ul style="list-style-type: none"> - Barriere di protezione costituite da materiale fonoassorbente. - Utilizzato di attrezzature o macchine con basse emissioni di rumore. - Cabina insonorizzata per i mezzi meccanici. - Segnaletica con richiamo del pericolo e delle prescrizioni. 	<p>[Rischi da uso di sostanze chimiche]</p> <p>Le scelte progettuali, le procedure, gli apprestamenti e le attrezzature devono essere messi in atto dalla ditta affidataria, che tramite il responsabile di cantiere dovrà coordinarsi con le ditte subaffidatarie in modo da rispettare quanto indicato nel piano.</p> <p>[Rumore]</p> <p>Le scelte progettuali, le procedure, gli apprestamenti e le attrezzature devono essere messi in atto dalla ditta affidataria, che tramite il responsabile di cantiere dovrà coordinarsi con le ditte subaffidatarie in modo da rispettare quanto indicato nel piano.</p> <p>Incaricare un preposto che coordini affinché:</p> <ul style="list-style-type: none"> - nessun lavoratore non addetto ai lavori transiti nelle aree ad elevata rumorosità. - nessun lavoratore sostino in prossimità di zone con utilizzo di attrezzature rumorose. - non ci sia la presenza contemporanea di attività rumorose nella stessa area. - non ci sia la presenza contemporanea di attività ad elevata rumorosità con altre attività differenti nella stessa area.
--	--	---	--

Lavorazione: Conglomerato cementizio per fondazioni opere d'arte, plinti, magroni e massetti

Descrizione (Tipo di intervento) La fase lavorativa prevede la formazione di massetto di pendenza in conglomerato cementizio.			
Rischi in riferimento alla lavorazione	Elettrocuzione Rischi da uso di sostanze chimiche		
Scelte progettuali ed organizzative	Procedure	Misure preventive e protettive	Misure di coordinamento
	<p>[Elettrocuzione]</p> <ul style="list-style-type: none"> - I lavori su parti in tensioni o in prossimità di parti in tensione devono essere effettuati solo da personale competente sotto la diretta sorveglianza di un preposto. - Disattivare le parti in tensione e bloccare l'apertura del quadro per evitare attivazioni non autorizzati. - Verificare l'integrità delle prese, prolunghe e spine. <p>[Rischi da uso di sostanze chimiche]</p> <ul style="list-style-type: none"> - In cantiere o allegate al Piano Operativo di sicurezza devono essere presenti le schede di sicurezza dei prodotti utilizzati, ove sono riportate tutte le informazioni utili per: <ol style="list-style-type: none"> a) La corretta manipolazione. b) Lo stoccaggio. c) La gestione delle emergenze di primo soccorso e incendio. d) Le sostanze incompatibili. - Divieto di bere, mangiare e fumare con le mani sporche. - Controllo dell'efficienza degli impianti di ventilazione o aspirazione localizzata. - Divieto di svolgere lavorazioni con più sostanze pericolose contemporaneamente. - Scelta di sostanze chimiche non pericolose. - Sorveglianza sull'uso dei DPI previsti nella scheda di sicurezza da parte del preposto. 	<p>[Elettrocuzione]</p> <p>Per la protezione dei lavoratori dal rischio di elettrocuzione predisporre:</p> <ul style="list-style-type: none"> - Segregazioni delle aree di lavoro in cui sono presenti parti attive non protette con recinzione per impedire l'accesso ai non addetti ai lavori. - Quadro elettrico generale e sottoquadri con prese interbloccate IP65 protette da magnetotermico in possesso dei requisiti minimi di sicurezza previsti dalla norma CEI 17-13/4 e norme tecniche pertinenti. - Collegamento all'impianto di terra di cantiere delle attrezzature elettriche fisse, del quadro generale e dei sottoquadri. - Schermatura delle parti attive con involucri o barriere, qualora non sia possibile la messa fuori tensione dell'impianto. - Attrezzature isolanti per lavori su parti in tensione. - Attrezzature elettriche portatili con marcatura IMQ e doppio isolamento e conformi alle norme vigenti in materia di sicurezza elettrica. - Prolunghe, prese, spine, cavi, adattatori e materiale elettrico in possesso dei requisiti minimi di sicurezza previsti dalla norma CEI o norme tecniche pertinenti. - Attrezzature elettriche portatili con tensione non superiore a 50 Volt verso terra per lavori in luoghi bagnati. 	<p>[Elettrocuzione]</p> <p>Le scelte progettuali, le procedure, gli apprestamenti e le attrezzature devono essere messi in atto dalla ditta affidataria, che tramite il responsabile di cantiere dovrà coordinarsi con le ditte subaffidatarie in modo da rispettare quanto indicato nel piano.</p> <p>[Rischi da uso di sostanze chimiche]</p> <p>Le scelte progettuali, le procedure, gli apprestamenti e le attrezzature devono essere messi in atto dalla ditta affidataria, che tramite il responsabile di cantiere dovrà coordinarsi con le ditte subaffidatarie in modo da rispettare quanto indicato nel piano.</p>

	<ul style="list-style-type: none"> - Sospensione dei lavori in caso di sversamenti accidentali che possono compromettere la sicurezza e la salute dei lavoratori. - Quando si è tenuti a lavorare con prodotti contenenti solventi in locali non ventilati o ventilati insufficientemente, si deve provvedere a ventilare artificialmente il posto di lavoro. - Sui posti di lavoro deve essere consentito conservare materiali in quantità non superiore a quelle strettamente necessaria. - Il posto di lavoro e l'ambiente circostante vanno tenuti ben puliti. - In caso di perdite o di spargimenti, il materiale va eliminato ricorrendo a mezzi di assorbimento o di pulizia prescritti dal produttore. 	<p>[Rischi da uso di sostanze chimiche] Per la protezione dei lavoratori durante l'uso di sostanze chimiche predisporre:</p> <ul style="list-style-type: none"> - Nelle aree di lavoro con ventilazione naturale scarsa o assente deve essere predisposto in relazione alla concentrazione di inquinanti aerodispersi: <ul style="list-style-type: none"> a) Impianto di ventilazione generale dell'aria in presenza di sostanze scarsamente inquinanti o pericolose. b) Impianto di aspirazione localizzata capace di captare gli inquinanti a livello del punto di emissione limitandone in modo significativo la quantità presente all'interno degli ambienti di lavoro. - Confinamento con teli delle aree a rischio. - Per l'igiene dei lavoratori locali igienici con lavabi con acqua calda per lavarsi le mani e il viso. - Per interventi di emergenza devono essere presenti come presidi mezzi per il lavaggio oculare o della pelle in caso di contatto accidentale. - Per interventi in caso di malore deve essere previsto un servizio di primo soccorso composto da lavoratori formati ed equipaggiati da presidi sanitari. - Segnaletica con richiamo dei pericoli deve essere installata all'accesso dell'area a rischio. 	
--	---	---	--

Lavorazione: Posa canalette, cunette e fossi di guardia

Descrizione (Tipo di intervento)

Posa in opera di elementi prefabbricati in conglomerato cementizio, quali canalette (embrici aventi misure di cm 50x50x20 e spessore cm 5) lungo tutta la scarpata e bloccaggio con

<p>tondino di ferro infissi nel terreno previo scavo, cunette e fossi di guardia (elementi di forma trapezoidale o ad L in conglomerato cementizio vibrato ed armato, posato su letto di materiale arido costipato (previo scavo) e sigillatura dei giunti.</p>			
<p>Rischi in riferimento alla lavorazione</p>	<p>Caduta di materiale dall'alto Investimento da veicoli nell'area di cantiere Rischi da uso di sostanze chimiche Rumore</p>		
<p>Scelte progettuali ed organizzative</p>	<p>Procedure</p>	<p>Misure preventive e protettive</p>	<p>Misure di coordinamento</p>
<p>[Rumore] Le lavorazioni rumorose dovranno essere pianificate in modo da evitare lavorazioni contemporanee in zone adiacenti o limitrofe.</p>	<p>[Caduta di materiale dall'alto] - Le forche semplici possono essere utilizzati solo per operazioni di scarico dei materiali. - Sospensione delle operazioni in caso di condizioni meteo che possono pregiudicare la sicurezza (forte vento, pioggia intensa). - Manutenzione dei mezzi di sollevamento secondo le indicazioni del fabbricante e verifica periodica annuale. Gli esiti dei controlli e delle verifiche devono essere disponibili in cantiere. - Controllo dell'integrità delle imbracature, funi e dei ganci di sollevamento. - Controllo dell'integrità degli accessori di sollevamento (gabbie, bilancieri e cassoni). - Le operazioni di movimentazione di materiali con apparecchi di sollevamento fissi e mobili devono essere effettuati da personale abilitato e coadiuvati con l'ausilio di un preposto. - Le attrezzature di movimentazione devono essere sottoposte a controlli iniziali e periodici secondo le indicazioni fornite dal costruttore e dalla normativa vigente. - Per il getto dei materiali i canali devono avere i seguenti requisiti: a) imboccatura superiore protetta per evitare cadute accidentali di persone;</p>	<p>[Caduta di materiale dall'alto] Per la protezione dei lavoratori dalla caduta di materiali sulle vie di transito o posti di lavoro predisporre: - Impalcato di protezione dei luoghi di transito costituita da struttura tubolare metallica e copertura con tavoloni. - Mantovana parasassi aggettante su ponteggio, con struttura di supporto in tubolari metallici giuntati, inclinazione di 30° e sporgenza 1,50 metri rispetto al piano orizzontale. - Teli o reti traspiranti su ponteggio per contenimento polveri e materiali minuti. - Delimitazione del perimetro esterno dell'area con rete plastificata o metallica arretrata di almeno 2 metri dal ponteggio o copertura. - Canali di scarico a tubi telescopici per il getto dei materiali dall'alto. - Per la movimentazione di tubazioni utilizzare bilanciere a trave predisposto per due punti o quattro di attacco regolabili in linea, funi o catene e ganci di sicurezza. - Forca con gabbia per sollevamento di carichi unitari su pallets. - Cassoni a sponde alte per il sollevamento di materiali minuti. - Segregazione delle aree a rischio con transenne</p>	<p>[Caduta di materiale dall'alto] Le scelte progettuali, le procedure, gli apprestamenti e le attrezzature devono essere messi in atto dalla ditta affidataria, che tramite il responsabile di cantiere dovrà coordinarsi con le ditte subaffidatarie in modo da rispettare quanto indicato nel piano. Incaricare un preposto che coordini affinché: - nessun lavoratore non addetto ai lavori transiti nelle zone a rischio. - nessun lavoratore soste in prossimità dei lavori a rischio. - non ci sia la presenza contemporanea nella stessa area di attività di sollevamento materiali con altre attività di cantiere differenti. - non ci sia la presenza contemporanea di più attività di sollevamento con mezzi diversi nella stessa area. [Investimento da veicoli nell'area di cantiere] Le scelte progettuali, le procedure, gli apprestamenti e le attrezzature devono essere messi in atto dalla ditta affidataria,</p>

	<p>b) ogni tronco inserito in quello inferiore; c) eventuali raccordi, adeguatamente rinforzati; d) ultimo tratto inclinato, fine di ridurre la velocità di fuoriuscita del materiale; e) estremità inferiore sufficientemente lontana dalla struttura e dai ponti di servizio; deve inoltre essere posta ad altezza tale da evitare la formazione di polvere o di pericolosi rimbalzi di materiale; f) estremità inferiore posta ad altezza non superiore ai due metri dal piano di raccolta,</p> <p>[Investimento da veicoli nell'area di cantiere] - Coordinare la movimentazione dei mezzi qualora gli autisti non godano della completa visuale, evitare di fraporsi fra i mezzi e gli ostacoli ma posizionarsi sempre in posizione visibile e sicura. - Incaricare un preposto per coordinare l'entrata/uscita dei non addetti ai lavori; provvedere alla sospensione/ripresa di eventuali lavorazioni al fine di garantire l'incolumità di mezzi e persone.</p> <p>[Rischi da uso di sostanze chimiche] - In cantiere o allegate al Piano Operativo di sicurezza devono essere presenti le schede di sicurezza dei prodotti utilizzati, ove sono riportate tutte le informazioni utili per: a) La corretta manipolazione. b) Lo stoccaggio. c) La gestione delle emergenze di primo soccorso e incendio. d) Le sostanze incompatibili. - Divieto di bere, mangiare e fumare con le mani sporche. - Controllo dell'efficienza degli impianti di ventilazione o aspirazione localizzata. - Divieto di svolgere lavorazioni con più sostanze pericolose contemporaneamente.</p>	<p>o reti plastificate. - Segnaletica di sicurezza specifica del rischio per informare i lavoratori. - Apparecchi di sollevamento adeguate ai carichi da sollevare : gru a torre, autogrù, gru su autocarro o carrelli semoventi a braccio telescopico.</p> <p>[Investimento da veicoli nell'area di cantiere] Per la protezione dei lavoratori all'interno dell'area di cantiere: - Tutti i veicoli siano essi da trasporto o macchine edili devono essere equipaggiati di lampeggiati e segnali acustici per essere chiaramente visibili. - I passaggi pedonali lungo le piste di circolazione devono essere da questi separati con new jersey o reti di protezione. - Predisporre idonea segnaletica stradale temporanea di avvertimento/pericolo.</p> <p>[Rischi da uso di sostanze chimiche] Per la protezione dei lavoratori durante l'uso di sostanze chimiche predisporre: - Nelle aree di lavoro con ventilazione naturale scarsa o assente deve essere predisposto in relazione alla concentrazione di inquinanti aerodispersi: a) Impianto di ventilazione generale dell'aria in presenza di sostanze scarsamente inquinanti o pericolose. b) Impianto di aspirazione localizzata capace di captare gli inquinanti a livello del punto di emissione limitandone in modo significativo la quantità presente all'interno degli ambienti di lavoro. - Confinamento con teli delle aree a rischio.</p>	<p>che tramite il responsabile di cantiere dovrà coordinarsi con le ditte subaffidatarie in modo da rispettare quanto indicato nel piano. Incaricare un preposto che coordini affinché: - nessun lavoratore si trovi nel campo d'azione dei mezzi di movimentazione terra o di trasporto - nessun lavoratori sostino in prossimità dei lavori con mezzi in movimento. - non ci sia la presenza contemporanea nella stessa area di attività con macchine in movimento ed attività diverse. -- nessun lavoratore transiti o sostino nelle zone di carico o scarico dei materiali.</p> <p>[Rischi da uso di sostanze chimiche] Le scelte progettuali, le procedure, gli apprestamenti e le attrezzature devono essere messi in atto dalla ditta affidataria, che tramite il responsabile di cantiere dovrà coordinarsi con le ditte subaffidatarie in modo da rispettare quanto indicato nel piano.</p> <p>[Rumore] Le scelte progettuali, le procedure, gli apprestamenti e le attrezzature devono essere messi in atto dalla ditta affidataria, che tramite il responsabile di cantiere dovrà coordinarsi con le ditte subaffidatarie in modo da rispettare quanto indicato nel piano. Incaricare un preposto che coordini affinché: - nessun lavoratore non addetto ai lavori</p>
--	---	--	--

	<ul style="list-style-type: none"> - Scelta di sostanze chimiche non pericolose. - Sorveglianza sull'uso dei DPI previsti nella scheda di sicurezza da parte del preposto. - Sospensione dei lavori in caso di sversamenti accidentali che possono compromettere la sicurezza e la salute dei lavoratori. - Quando si è tenuti a lavorare con prodotti contenenti solventi in locali non ventilati o ventilati insufficientemente, si deve provvedere a ventilare artificialmente il posto di lavoro. - Sui posti di lavoro deve essere consentito conservare materiali in quantità non superiore a quelle strettamente necessaria. - Il posto di lavoro e l'ambiente circostante vanno tenuti ben puliti. - In caso di perdite o di spargimenti, il materiale va eliminato ricorrendo a mezzi di assorbimento o di pulizia prescritti dal produttore. <p>[Rumore]</p> <ul style="list-style-type: none"> - Non eseguire lavori rumorose contemporaneamente nella stessa area. - Ubicazione delle attrezzature rumorose lontano da vie di passaggio. - Vigilare sull'uso degli otoprotettori. 	<ul style="list-style-type: none"> - Per l'igiene dei lavoratori locali igienici con lavabi con acqua calda per lavarsi le mani e il viso. - Per interventi di emergenza devono essere presenti come presidi mezzi per il lavaggio oculare o della pelle in caso di contatto accidentale. - Per interventi in caso di malore deve essere previsto un servizio di primo soccorso composto da lavoratori formati ed equipaggiati da presidi sanitari. - Segnaletica con richiamo dei pericoli deve essere installata all'accesso dell'area a rischio. <p>[Rumore]</p> <p>Per la protezione degli addetti dall'esposizione a rumore predisporre:</p> <ul style="list-style-type: none"> - Barriere di protezione costituite da materiale fonoassorbente. - Utilizzato di attrezzature o macchine con basse emissioni di rumore. - Cabina insonorizzata per i mezzi meccanici. - Segnaletica con richiamo del pericolo e delle prescrizioni. 	<p>transiti nelle aree ad elevata rumorosità.</p> <ul style="list-style-type: none"> - nessun lavoratore sostino in prossimità di zone con utilizzo di attrezzature rumorose. - non ci sia la presenza contemporanea di attività rumorose nella stessa area. - non ci sia la presenza contemporanea di attività ad elevata rumorosità con altre attività differenti nella stessa area.
--	---	--	---

Lavorazione: Posa tubi e opere prefabbricate per acqua potabile

Descrizione (Tipo di intervento)

Posa tubi in Polietilene (PEAD) con giunti a bicchiere e relative opere prefabbricate (pozzetti, camerette d'ispezione, simili).

<p>Rischi in riferimento alla lavorazione</p>	<p>Investimento da veicoli nell'area di cantiere Lavori in scavi o luoghi ristretti</p>
--	---

Scelte progettuali ed organizzative	Procedure	Misure preventive e protettive	Misure di coordinamento
	<p>[Investimento da veicoli nell'area di cantiere]</p> <ul style="list-style-type: none"> - Coordinare la movimentazione dei mezzi qualora gli autisti non godano della completa visuale, evitare di fraporsi fra i mezzi e gli ostacoli ma posizionarsi sempre in posizione visibile e sicura. - Incaricare un preposto per coordinare l'entrata/uscita dei non addetti ai lavori; provvedere alla sospensione/ripresa di eventuali lavorazioni al fine di garantire l'incolumità di mezzi e persone. <p>[Lavori in scavi o luoghi ristretti]</p> <ul style="list-style-type: none"> - Ispezionare con cura l'ambiente di lavoro e verificare la presenza di fattori ambientali di rischio (carenza di ventilazione, presenza di microrganismi, ecc.). - Valutare attentamente la necessità di ventilare artificialmente l'ambiente di lavoro e/o di aspirare gli eventuali gas, fumi prodotti dalle lavorazioni. - Prevedere un servizio di vigilanza costante sulle lavorazioni, svolto dall'esterno e da posizione sicura ed eventuali interventi di emergenza in soccorso dei lavoratori. - Indagini sugli agenti inquinanti presenti, eventuale bonifica ed adozione di un sistema di monitoraggio e controllo. - Ove possibile bisogna privilegiare lo scavo dall'esterno con mezzi meccanici e l'infilaggio di sistemi di rivestimento ad anelli prefabbricati. - Quando è necessario operare all'interno è necessario provvedere all'armatura delle pareti, man mano che si procede nei lavori di scavo. - Realizzazione del rivestimento man mano che procede lo scavo sostituendo le armature provvisorie. - Non lasciare spazi vuoti fra gli anelli di armatura ed il terreno, ma riempirli con materiale adatto, ben 	<p>[Investimento da veicoli nell'area di cantiere]</p> <p>Per la protezione dei lavoratori all'interno dell'area di cantiere:</p> <ul style="list-style-type: none"> - Tutti i veicoli siano essi da trasporto o macchine edili devono essere equipaggiati di lampeggiati e segnali acustici per essere chiaramente visibili. - I passaggi pedonali lungo le piste di circolazione devono essere da questi separati con new jersey o reti di protezione. - Predisporre idonea segnaletica stradale temporanea di avvertimento/pericolo. <p>[Lavori in scavi o luoghi ristretti]</p> <p>Per la protezione dei lavoratori che lavorano all'interno di scavi o luoghi ristretti predisporre:</p> <ul style="list-style-type: none"> - Segnalazioni e delimitazioni del perimetro dell'area di lavoro con rete plastificata o metallica. - Parapetti in elementi a tubi e giunti e tavola fermapiede in legno alta 0,20 m. - Per il sollevamento dei materiali castello di tiro costituito da impalcato per deposito/posto di lavoro con parapetti sui lati liberi verso il vuoto, struttura portante con elementi metallici tubi e giunti. - Per entrare o uscire prevedere una scala verticale ben appoggiata, ancorata alle estremità superiori. - Attrezzature elettriche portatili con marcatura IMQ e doppio isolamento e conformi alle norme vigenti in materia di sicurezza elettrica. - Prolunghe, prese, adattatori e materiale elettrico in possesso dei requisiti minimi di sicurezza previsti dalla norma CEI o norme tecniche pertinenti. 	<p>[Investimento da veicoli nell'area di cantiere]</p> <p>Le scelte progettuali, le procedure, gli apprestamenti e le attrezzature devono essere messi in atto dalla ditta affidataria, che tramite il responsabile di cantiere dovrà coordinarsi con le ditte subaffidatarie in modo da rispettare quanto indicato nel piano.</p> <p>Incaricare un preposto che coordini affinché:</p> <ul style="list-style-type: none"> - nessun lavoratore si trovi nel campo d'azione dei mezzi di movimentazione terra o di trasporto - nessun lavoratori sostino in prossimità dei lavori con mezzi in movimento. - non ci sia la presenza contemporanea nella stessa area di attività con macchine in movimento ed attività diverse. -- nessun lavoratore transiti o sostino nelle zone di carico o scarico dei materiali. <p>[Lavori in scavi o luoghi ristretti]</p> <p>Le scelte progettuali, le procedure, gli apprestamenti e le attrezzature devono essere messi in atto dalla ditta affidataria, che tramite il responsabile di cantiere dovrà coordinarsi con le ditte subaffidatarie in modo da rispettare quanto indicato nel piano.</p>

	<p>stipato.</p> <ul style="list-style-type: none"> - Il terreno attorno alla bocca del pozzo non va sovraccaricato da deposito di materiali, macchinari, soprattutto se vibranti. - Il dispositivo di protezione individuale anticaduta (del tipo per sollevamento, con bretelle e cosciali) è obbligatorio per lavori in condizioni di pericolo come, per esempio, in presenza di acque - Adeguata illuminazione in caso di lavori notturni. - Tenere a disposizione un mezzo di estinzione di pronto intervento. - Quando lo scavo supera i 1,50 m, le pareti devono essere armate. - Per l'accesso al fondo dello scavo utilizzare scale convenientemente disposte. - Il trasporto di persone deve essere effettuato utilizzando mezzi idonei. - Predisposizione delle attrezzature necessarie ad attuare le procedure di Emergenza. - Per luoghi ristretti oltre 30 m (improbabile nei lavori di fognatura) è obbligatorio installare un mezzo di collegamento con l'esterno. - E' necessario sorvegliare continuamente dall'esterno le persone che si trovano all'interno e mettere a loro disposizione mezzi di allarme e di sollevamento (dispositivi di protezione individuale anticaduta). - Per gli scavi o cunicoli in cui vi sia continuo afflusso d'acqua occorre predisporre mezzi di uscita rapida delle persone e tenere a disposizione una pompa di riserva. - Elementi di armatura a disposizione per eventuali interventi di emergenza. - Un preposto deve sorvegliare costantemente le attività del cantiere e i lavoratori all'interno. - I lavoratori che accedono in luoghi con presenza di atmosfere esplosive o infiammabili devono portare 	<ul style="list-style-type: none"> - Attrezzature elettriche a basso voltaggio. - In caso di allagamento o presenza di acqua affiorante dalla falda predisporre pompe idrovere tubazioni per l'eliminazione delle acque all'interno del pozzo. - Illuminazione artificiale in caso di lavori notturno. <p>In presenza di agenti inquinanti e polveri pericolose:</p> <ul style="list-style-type: none"> - In caso di emissioni non diffuse impianto di aspirazione localizzato per la captazione degli inquinanti alla fonte ed evitare la loro diffusione all'interno. - Utilizzo di autorespiratore per la protezione delle vie respiratorie. <p>Per gli interventi di emergenza è necessario predisporre:</p> <ul style="list-style-type: none"> - Servizi di intervento in soccorso dei lavoratori con equipaggio formato ed attrezzato per il recupero delle persone e per apprestare immediatamente i primi soccorsi essenziali. - Servizi di intervento con squadra antincendio formata ed attrezzata per il recupero delle persone e lo spegnimento dell'incendio. - Autorespiratori per la squadra di emergenza. - Imbragatura di salvataggio collegata ad sistema di salvataggio (discensore di emergenza) 	
--	--	---	--

	un dispositivo rilevatore di gas che visualizzi contemporaneamente la presenza di H2S, CO, O2 e gas combustibili.		
--	---	--	--

Lavorazione: Posa cavo elettrico entro tubazioni interrate

Descrizione (Tipo di intervento)

La fase prevede la posa, con stendimento a mano, di cavo elettrico sotterraneo in tubazioni predisposte, compreso

Rischi in riferimento alla lavorazione	Investimento da veicoli nell'area di cantiere Seppellimento e/o sprofondamento scavi manuali		
Scelte progettuali ed organizzative	Procedure	Misure preventive e protettive	Misure di coordinamento
	<p>[Investimento da veicoli nell'area di cantiere]</p> <ul style="list-style-type: none"> - Coordinare la movimentazione dei mezzi qualora gli autisti non godano della completa visuale, evitare di fraporsi fra i mezzi e gli ostacoli ma posizionarsi sempre in posizione visibile e sicura. - Incaricare un preposto per coordinare l'entrata/uscita dei non addetti ai lavori; provvedere alla sospensione/ripresa di eventuali lavorazioni al fine di garantire l'incolumità di mezzi e persone. 	<p>[Investimento da veicoli nell'area di cantiere]</p> <p>Per la protezione dei lavoratori all'interno dell'area di cantiere:</p> <ul style="list-style-type: none"> - Tutti i veicoli siano essi da trasporto o macchine edili devono essere equipaggiati di lampeggiati e segnali acustici per essere chiaramente visibili. - I passaggi pedonali lungo le piste di circolazione devono essere da questi separati con new jersey o reti di protezione. - Predisporre idonea segnaletica stradale temporanea di avvertimento/pericolo. 	<p>[Investimento da veicoli nell'area di cantiere]</p> <p>Le scelte progettuali, le procedure, gli apprestamenti e le attrezzature devono essere messi in atto dalla ditta affidataria, che tramite il responsabile di cantiere dovrà coordinarsi con le ditte subaffidatarie in modo da rispettare quanto indicato nel piano.</p> <p>Incaricare un preposto che coordini affinché:</p> <ul style="list-style-type: none"> - nessun lavoratore si trovi nel campo d'azione dei mezzi di movimentazione terra o di trasporto - nessun lavoratori sostino in prossimità dei lavori con mezzi in movimento. - non ci sia la presenza contemporanea nella stessa area di attività con macchine in movimento ed attività diverse. -- nessun lavoratore transiti o sostino nelle zone di carico o scarico dei materiali.

Lavorazione: Posa di tubazione per linee elettriche			
Descrizione (Tipo di intervento)			
La fase lavorativa prevede la posa di tubazioni flessibili per linee elettriche in BT all'interno di scavi già predisposti e relative opere prefabbricate (pozzetti, simili).			
Rischi in riferimento alla lavorazione	Lavori in scavi o luoghi ristretti		
Scelte progettuali ed organizzative	Procedure	Misure preventive e protettive	Misure di coordinamento
	<p>[Lavori in scavi o luoghi ristretti]</p> <ul style="list-style-type: none"> - Ispezionare con cura l'ambiente di lavoro e verificare la presenza di fattori ambientali di rischio (carenza di ventilazione, presenza di microrganismi, ecc.). - Valutare attentamente la necessità di ventilare artificialmente l'ambiente di lavoro e/o di aspirare gli eventuali gas, fumi prodotti dalle lavorazioni. - Prevedere un servizio di vigilanza costante sulle lavorazioni, svolto dall'esterno e da posizione sicura ed eventuali interventi di emergenza in soccorso dei lavoratori. - Indagini sugli agenti inquinanti presenti, eventuale bonifica ed adozione di un sistema di monitoraggio e controllo. - Ove possibile bisogna privilegiare lo scavo dall'esterno con mezzi meccanici e l'infilaggio di sistemi di rivestimento ad anelli prefabbricati. - Quando è necessario operare all'interno è necessario provvedere all'armatura delle pareti, man mano che si procede nei lavori di scavo. - Realizzazione del rivestimento man mano che procede lo scavo sostituendo le armature provvisorie. - Non lasciare spazi vuoti fra gli anelli di armatura ed 	<p>[Lavori in scavi o luoghi ristretti]</p> <p>Per la protezione dei lavoratori che lavorano all'interno di scavi o luoghi ristretti predisporre:</p> <ul style="list-style-type: none"> - Segnalazioni e delimitazioni del perimetro dell'area di lavoro con rete plastificata o metallica. - Parapetti in elementi a tubi e giunti e tavola fermapiede in legno alta 0,20 m. - Per il sollevamento dei materiali castello di tiro costituito da impalcato per deposito/posto di lavoro con parapetti sui lati liberi verso il vuoto, struttura portante con elementi metallici tubi e giunti. - Per entrare o uscire prevedere una scala verticale ben appoggiata, ancorata alle estremità superiori. - Attrezzature elettriche portatili con marcatura IMQ e doppio isolamento e conformi alle norme vigenti in materia di sicurezza elettrica. - Prolunghe, prese, adattatori e materiale elettrico in possesso dei requisiti minimi di sicurezza previsti dalla norma CEI o norme tecniche pertinenti. - Attrezzature elettriche a basso voltaggio. - In caso di allagamento o presenza di acqua 	<p>[Lavori in scavi o luoghi ristretti]</p> <p>Le scelte progettuali, le procedure, gli apprestamenti e le attrezzature devono essere messi in atto dalla ditta affidataria, che tramite il responsabile di cantiere dovrà coordinarsi con le ditte subaffidatarie in modo da rispettare quanto indicato nel piano.</p>

	<p>il terreno, ma riempirli con materiale adatto, ben stipato.</p> <ul style="list-style-type: none"> - Il terreno attorno alla bocca del pozzo non va sovraccaricato da deposito di materiali, macchinari, soprattutto se vibranti. - Il dispositivo di protezione individuale anticaduta (del tipo per sollevamento, con bretelle e cosciali) è obbligatorio per lavori in condizioni di pericolo come, per esempio, in presenza di acque - Adeguata illuminazione in caso di lavori notturni. - Tenere a disposizione un mezzo di estinzione di pronto intervento. - Quando lo scavo supera i 1,50 m, le pareti devono essere armate. - Per l'accesso al fondo dello scavo utilizzare scale convenientemente disposte. - Il trasporto di persone deve essere effettuato utilizzando mezzi idonei. - Predisposizione delle attrezzature necessarie ad attuare le procedure di Emergenza. - Per luoghi ristretti oltre 30 m (improbabile nei lavori di fognatura) è obbligatorio installare un mezzo di collegamento con l'esterno. - E' necessario sorvegliare continuamente dall'esterno le persone che si trovano all'interno e mettere a loro disposizione mezzi di allarme e di sollevamento (dispositivi di protezione individuale anticaduta). - Per gli scavi o cunicoli in cui vi sia continuo afflusso d'acqua occorre predisporre mezzi di uscita rapida delle persone e tenere a disposizione una pompa di riserva. - Elementi di armatura a disposizione per eventuali interventi di emergenza. - Un preposto deve sorvegliare costantemente le attività del cantiere e i lavoratori all'interno. - I lavoratori che accedono in luoghi con presenza di 	<p>affiorante dalla falda predisporre pompe idrovore tubazioni per l'eliminazione delle acque all'interno del pozzo.</p> <ul style="list-style-type: none"> - Illuminazione artificiale in caso di lavori notturno. <p>In presenza di agenti inquinanti e polveri pericolose:</p> <ul style="list-style-type: none"> - In caso di emissioni non diffuse impianto di aspirazione localizzato per la captazione degli inquinanti alla fonte ed evitare la loro diffusione all'interno. - Utilizzo di autorespiratore per la protezione delle vie respiratorie. <p>Per gli interventi di emergenza è necessario predisporre:</p> <ul style="list-style-type: none"> - Servizi di intervento in soccorso dei lavoratori con equipaggio formato ed attrezzato per il recupero delle persone e per apprestare immediatamente i primi soccorsi essenziali. - Servizi di intervento con squadra antincendio formata ed attrezzata per il recupero delle persone e lo spegnimento dell'incendio. - Autorespiratori per la squadra di emergenza. - Imbragatura di salvataggio collegata ad sistema di salvataggio (discensore di emergenza) 	
--	---	--	--

	atmosfere esplosive o infiammabili devono portare un dispositivo rilevatore di gas che visualizzi contemporaneamente la presenza di H2S, CO, O2 e gas combustibili.		
--	---	--	--

Lavorazione: Rinfianco e rinterro con mini escavatore

Descrizione (Tipo di intervento)
 Rinfianco e rinterro per strati successivi con macchine operatrici con compattazione del materiale conferito in trincea.

Scelte progettuali ed organizzative	Procedure	Misure preventive e protettive	Misure di coordinamento

Lavorazione: Installazione apparecchiature elettriche

Descrizione (Tipo di intervento)
 La fase prevede l'installazione di apparecchiature elettriche

Rischi in riferimento alla lavorazione	Caduta dall'alto e sfondamento > 2 metri Elettrocuzione
--	--

Scelte progettuali ed organizzative	Procedure	Misure preventive e protettive	Misure di coordinamento
	[Caduta dall'alto e sfondamento > 2 metri] - Il ponteggio con relativa omologa ministeriale deve essere montato seguendo il libretto di montaggio e gli schemi contenuti nel Piano di montaggio, uso e smontaggio (PIMUS) redatto per quel specifico cantiere, con elementi che devono portare impressi il nome e il marchio del fabbricante. - Il montaggio deve essere effettuato da una squadra composta da 2 montatori abilitati sotto la	[Caduta dall'alto e sfondamento > 2 metri] Per la protezione dei lavoratori dalle cadute dall'alto predisporre: - Ponte a torre su ruote (trabattelli) conforme alla norma UNI HD 1004. - Parapetto normale con tavola fermapiede in legno a solaio o cornicione. - Parapetto normale con elementi a tubi e giunti e tavola fermapiede a solaio o cornicione.	[Caduta dall'alto e sfondamento > 2 metri] Le scelte progettuali, le procedure, gli apprestamenti e le attrezzature devono essere messi in atto dalla ditta affidataria, che tramite il responsabile di cantiere dovrà coordinarsi con le ditte subaffidatarie in modo da rispettare quanto indicato nel piano.

	<p>diretta sorveglianza di preposto formato.</p> <ul style="list-style-type: none"> - Le condizioni degli elementi devono essere verificati prima del montaggio e gli esiti dei controlli devono essere registrati. - Il ponteggio deve essere ancorato all'opera servita, secondo la tipologia e il numero degli ancoraggi previsti dal libretto e/o dalla relazione di calcolo elaborata da un tecnico abilitato. - Il ponteggio deve distare dall'opera servita massimo 20 cm, in caso contrario allestire il parapetto anche sul lato interno o aggiungere una mensola a sbalzo per ridurre la distanza a meno di 20 cm. - Per salire e scendere dal ponteggio utilizzare le scalette interne e le botole. - Verificare prima dell'uso che ogni piano di lavoro sia completo di impalcato, parapetto, tavola fermapiede e cancelletto laterale. La parti non accessibili devono essere chiuse. - Gli elementi del ponteggio non devono essere rimossi durante la fase di lavoro per facilitare le lavorazioni. - Il programma lavori di allestimento deve essere compatibile con le condizioni climatiche. Immediata sospensione lavori in caso di eventi meteorici eccezionali. - Le tavole costituenti il piano di calpestio di ponti, passerelle, andatoie ed impalcato di servizio, balconi di carico e castelli di tiro devono avere le fibre con andamento parallelo all'asse, spessore adeguato al carico da sopportare ed in ogni caso non minore di cm 5, e larghezza non minore di cm 30. Le tavole stesse non devono avere nodi passanti che riducano più del dieci per cento la sezione di resistenza. - Nei lavori in cui non è possibile allestire apprestamenti deve essere realizzata una protezione costituita da tesatura di cavo metallico 	<ul style="list-style-type: none"> - Ponteggio di servizio a tubi e giunti con sottoponte di sicurezza a distanza non superiore a 2,50 metri. - Ponte su cavalletti con impalcato in tavole di legno della sezione minima di 30 x 5 cm, poggiato su tre cavalletti, larghezza 90 cm e lunghezza 4 metri. - Ponteggio di servizio a telai prefabbricati e piano di calpestio con tavole metalliche, sottoponte di sicurezza, controventatura sia in pianta che sui laterali. - Copertura di botole, asole e aperture nei solai con tavolato in legno. - Protezione delle aperture verso il vuoto o vani. - Reti di sicurezza conformi alla norma UNI EN 1263-2003 sotto la copertura e/o i lucernari. - Reti di sicurezza conformi alla norma UNI EN 1263-2003 collegate alle armature provvisorie dei solai. - Sistemi combinati costituiti da parapetti di trattenuta e reti di sicurezza integrati fra loro. - Sistemi di protezione bordi (parapetti di trattenuta provvisori) di classe A conformi alla norma EN 13374 per superfici con inclinazione non superiore a 10°. - Sistemi di protezione bordi (parapetti di trattenuta provvisori) di classe B conformi alla norma EN 13374 per superfici con inclinazione non superiore a 30°. - Balconi di carico per il deposito temporaneo dei materiali in quota costituito da piano di lavoro e deposito, parapetto di protezione su ogni lato libero e struttura portante a castello o a sbalzo con tubolari metallici giuntati. - Castelli di tiro per posizionare in quota e sostenere i mezzi di sollevamento dei materiali costituiti da piano di lavoro e deposito, 	<p>[Elettrocuzione]</p> <p>Le scelte progettuali, le procedure, gli apprestamenti e le attrezzature devono essere messi in atto dalla ditta affidataria, che tramite il responsabile di cantiere dovrà coordinarsi con le ditte subaffidatarie in modo da rispettare quanto indicato nel piano.</p>
--	--	--	---

	<p>fra elementi strutturali per l'ancoraggio delle funi di trattenuta delle imbracature di sicurezza.</p> <ul style="list-style-type: none"> - I sistemi di protezione del bordo sulle coperture devono essere installati con l'ausilio di attrezzature specifiche (piattaforme o cestelli). - Le reti di sicurezza conformi alla norma UNI EN 12631 devono essere montati da personale competente. In cantiere deve essere presente il manuale d'uso nel quale sono contenute tutte le informazioni necessarie a: <ul style="list-style-type: none"> a) montaggio, uso e smontaggio; b) cure e ispezioni; c) avvertenze per l'uso. - Il Ponte a torre su ruote deve essere montato da personale competente secondo il manuale fornito dal fabbricante. Le ruote durante l'uso devono essere bloccate con gli stabilizzatori. La salita e la discesa deve essere interna impiegando le apposite scalette e botole. Durante la fase lavorativa il piano di lavoro deve essere protetto sui 4 lati. Il ponte deve essere utilizzato secondo il manuale d'uso. - Le attrezzature utilizzate per i lavori in quota devono essere utilizzate secondo il manuale d'uso che deve essere sempre a corredo. - Controllare prima dell'uso che le attrezzature siano state sottoposte ai controlli iniziali, periodici previsti dal costruttore e dalla normativa vigente per il mantenimento dei requisiti minimi di sicurezza. - Le passerelle o andatoie devono avere larghezza minima di 60 cm, o 1,20 cm in caso di passaggio con materiali, impalcato in legno o elementi metallici e parapetto di trattenuta. <p>[Elettrocuzione]</p> <ul style="list-style-type: none"> - I lavori su parti in tensioni o in prossimità di parti in tensione devono essere effettuati solo da 	<p>parapetto di protezione su ogni lato libero e sottostruttura portante metallica.</p> <ul style="list-style-type: none"> - Passerelle metalliche o in legno complete di parapetto e tavole fermapiede, per il collegamento di posti di lavoro a quote diverse allestire passerelle metalliche o in legno. <p>Nelle lavorazioni in assenza di apprestamenti o non sia possibile l'allestimento, le condizioni di sicurezza devono essere garantiti con l'utilizzo di:</p> <ul style="list-style-type: none"> - Piattaforma di lavoro (cestello) su braccio idraulico e mezzo semovente. - Ponte sviluppabile su carro. - Scala sviluppabile su carro. <p>[Elettrocuzione]</p> <p>Per la protezione dei lavoratori dal rischio di elettrocuzione predisporre:</p> <ul style="list-style-type: none"> - Segregazioni delle aree di lavoro in cui sono presenti parti attive non protette con recinzione per impedire l'accesso ai non addetti ai lavori. - Quadro elettrico generale e sottoquadri con prese interbloccate IP65 protette da magnete-termico in possesso dei requisiti minimi di sicurezza previsti dalla norma CEI 17-13/4 e norme tecniche pertinenti. - Collegamento all'impianto di terra di cantiere delle attrezzature elettriche fisse, del quadro generale e dei sottoquadri. - Schermatura delle parti attive con involucri o barriere, qualora non sia possibile la messa fuori tensione dell'impianto. - Attrezzature isolanti per lavori su parti in tensione. - Attrezzature elettriche portatili con marcatura IMQ e doppio isolamento e conformi alle norme 	
--	---	--	--

	<p>personale competente sotto la diretta sorveglianza di un preposto.</p> <ul style="list-style-type: none"> - Disattivare le parti in tensione e bloccare l'apertura del quadro per evitare attivazioni non autorizzati. - Verificare l'integrità delle prese, prolunghe e spine. 	<p>vigenti in materia di sicurezza elettrica.</p> <ul style="list-style-type: none"> - Prolunghe, prese, spine, cavi, adattatori e materiale elettrico in possesso dei requisiti minimi di sicurezza previsti dalla norma CEI o norme tecniche pertinenti. - Attrezzature elettriche portatili con tensione non superiore a 50 Volt verso terra per lavori in luoghi bagnati. 	
--	--	---	--

Lavorazione: Fondazioni strutture

Descrizione (Tipo di intervento)
 La fase lavorativa prevede la realizzazione di fondazioni in calcestruzzo armato con fornitura in opera di ferro già sagomato e calcestruzzo:

- formazione dei piani di lavoro;
- approvvigionamento dei materiali;
- cassetatura per plinti e/o travi di fondazione;
- posa ferro lavorato;
- getto del calcestruzzo con autobetoniera;
- disarmo.

<p>Rischi in riferimento alla lavorazione</p>	<p>Rischi da uso di sostanze chimiche Rumore</p>
--	--

Scelte progettuali ed organizzative	Procedure	Misure preventive e protettive	Misure di coordinamento
<p>[Rumore] Le lavorazioni rumorose dovranno essere pianificate in modo da evitare lavorazioni contemporanee in zone adiacenti o limitrofe.</p>	<p>[Rischi da uso di sostanze chimiche] - In cantiere o allegate al Piano Operativo di sicurezza devono essere presenti le schede di sicurezza dei prodotti utilizzati, ove sono riportate tutte le informazioni utili per: a) La corretta manipolazione. b) Lo stoccaggio. c) La gestione delle emergenze di primo soccorso e incendio. d) Le sostanze incompatibili.</p>	<p>[Rischi da uso di sostanze chimiche] Per la protezione dei lavoratori durante l'uso di sostanze chimiche predisporre: - Nelle aree di lavoro con ventilazione naturale scarsa o assente deve essere predisposto in relazione alla concentrazione di inquinanti aerodispersi: a) Impianto di ventilazione generale dell'aria in presenza di sostanze scarsamente inquinanti o pericolose.</p>	<p>[Rischi da uso di sostanze chimiche] Le scelte progettuali, le procedure, gli apprestamenti e le attrezzature devono essere messi in atto dalla ditta affidataria, che tramite il responsabile di cantiere dovrà coordinarsi con le ditte subaffidatarie in modo da rispettare quanto indicato nel piano. [Rumore]</p>

	<ul style="list-style-type: none"> - Divieto di bere, mangiare e fumare con le mani sporche. -Controllo dell'efficienza degli impianti di ventilazione o aspirazione localizzata. - Divieto di svolgere lavorazioni con più sostanze pericolose contemporaneamente. - Scelta di sostanze chimiche non pericolose. - Sorveglianza sull'uso dei DPI previsti nella scheda di sicurezza da parte del preposto. - Sospensione dei lavori in caso di sversamenti accidentali che possono compromettere la sicurezza e la salute dei lavoratori. - Quando si è tenuti a lavorare con prodotti contenenti solventi in locali non ventilati o ventilati insufficientemente, si deve provvedere a ventilare artificialmente il posto di lavoro. - Sui posti di lavoro deve essere consentito conservare materiali in quantità non superiore a quelle strettamente necessaria. - Il posto di lavoro e l'ambiente circostante vanno tenuti ben puliti. - In caso di perdite o di spargimenti, il materiale va eliminato ricorrendo a mezzi di assorbimento o di pulizia prescritti dal produttore. <p>[Rumore]</p> <ul style="list-style-type: none"> - Non eseguire lavori rumorose contemporaneamente nella stessa area. - Ubicazione delle attrezzature rumorose lontano da vie di passaggio. - Vigilare sull'uso degli otoprotettori. 	<p>b) Impianto di aspirazione localizzata capace di captare gli inquinanti a livello del punto di emissione limitandone in modo significativo la quantità presente all'interno degli ambienti di lavoro.</p> <ul style="list-style-type: none"> - Confinamento con teli delle aree a rischio. - Per l'igiene dei lavoratori locali igienici con lavabi con acqua calda per lavarsi le mani e il viso. - Per interventi di emergenza devono essere presenti come presidi mezzi per il lavaggio oculare o della pelle in caso di contatto accidentale. - Per interventi in caso di malore deve essere previsto un servizio di primo soccorso composto da lavoratori formati ed equipaggiati da presidi sanitari. - Segnaletica con richiamo dei pericoli deve essere installata all'accesso dell'area a rischio. <p>[Rumore]</p> <p>Per la protezione degli addetti dall'esposizione a rumore predisporre:</p> <ul style="list-style-type: none"> - Barriere di protezione costituite da materiale fonoassorbente. - Utilizzato di attrezzature o macchine con basse emissioni di rumore. - Cabina insonorizzata per i mezzi meccanici. - Segnaletica con richiamo del pericolo e delle prescrizioni. 	<p>Le scelte progettuali, le procedure, gli apprestamenti e le attrezzature devono essere messi in atto dalla ditta affidataria, che tramite il responsabile di cantiere dovrà coordinarsi con le ditte subaffidatarie in modo da rispettare quanto indicato nel piano.</p> <p>Incaricare un preposto che coordini affinché:</p> <ul style="list-style-type: none"> - nessun lavoratore non addetto ai lavori transiti nelle aree ad elevata rumorosità. - nessun lavoratore sostino in prossimità di zone con utilizzo di attrezzature rumorose. - non ci sia la presenza contemporanea di attività rumorose nella stessa area. - non ci sia la presenza contemporanea di attività ad elevata rumorosità con altre attività differenti nella stessa area.
--	---	--	--

Lavorazione: Smontaggio tettoie in legno e tavoli pic-nic

Descrizione (Tipo di intervento)

Disfacimento copertura costituita da strutture principali e secondarie in legno con capriate, ed eventuale massetto in calcestruzzo.			
Rischi in riferimento alla lavorazione	Caduta di materiale dall'alto Lavori su coperture non percorribili Rumore		
Scelte progettuali ed organizzative	Procedure	Misure preventive e protettive	Misure di coordinamento
[Rumore] Le lavorazioni rumorose dovranno essere pianificate in modo da evitare lavorazioni contemporanee in zone adiacenti o limitrofe.	[Caduta di materiale dall'alto] - Le forche semplici possono essere utilizzati solo per operazioni di scarico dei materiali. - Sospensione delle operazioni in caso di condizioni meteo che possono pregiudicare la sicurezza (forte vento, pioggia intensa). - Manutenzione dei mezzi di sollevamento secondo le indicazioni del fabbricante e verifica periodica annuale. Gli esiti dei controlli e delle verifiche devono essere disponibili in cantiere. - Controllo dell'integrità delle imbracature, funi e dei ganci di sollevamento. - Controllo dell'integrità degli accessori di sollevamento (gabbie, bilancieri e cassoni). - Le operazioni di movimentazione di materiali con apparecchi di sollevamento fissi e mobili devono essere effettuati da personale abilitato e coadiuvati con l'ausilio di un preposto. - Le attrezzature di movimentazione devono essere sottoposte a controlli iniziali e periodici secondo le indicazioni fornite dal costruttore e dalla normativa vigente. - Per il getto dei materiali i canali devono avere i seguenti requisiti: a) imboccatura superiore protetta per evitare cadute accidentali di persone; b) ogni tronco inserito in quello inferiore; c) eventuali raccordi, adeguatamente rinforzati;	[Caduta di materiale dall'alto] Per la protezione dei lavoratori dalla caduta di materiali sulle vie di transito o posti di lavoro predisporre: - Impalcato di protezione dei luoghi di transito costituita da struttura tubolare metallica e copertura con tavoloni. - Mantovana parasassi aggettante su ponteggio, con struttura di supporto in tubolari metallici giuntati, inclinazione di 30° e sporgenza 1,50 metri rispetto al piano orizzontale. - Teli o reti traspiranti su ponteggio per contenimento polveri e materiali minuti. - Delimitazione del perimetro esterno dell'area con rete plastificata o metallica arretrata di almeno 2 metri dal ponteggio o copertura. - Canali di scarico a tubi telescopici per il getto dei materiali dall'alto. - Per la movimentazione di tubazioni utilizzare bilanciere a trave predisposto per due punti o quattro di attacco regolabili in linea, funi o catene e ganci di sicurezza. - Forca con gabbia per sollevamento di carichi unitari su pallets. - Cassoni a sponde alte per il sollevamento di materiali minuti. - Segregazione delle aree a rischio con transenne o reti plastificate. - Segnaletica di sicurezza specifica del rischio per	[Caduta di materiale dall'alto] Le scelte progettuali, le procedure, gli apprestamenti e le attrezzature devono essere messi in atto dalla ditta affidataria, che tramite il responsabile di cantiere dovrà coordinarsi con le ditte subaffidatarie in modo da rispettare quanto indicato nel piano. Incaricare un preposto che coordini affinché: - nessun lavoratore non addetto ai lavori transiti nelle zone a rischio. - nessun lavoratore soste in prossimità dei lavori a rischio. - non ci sia la presenza contemporanea nella stessa area di attività di sollevamento materiali con altre attività di cantiere differenti. - non ci sia la presenza contemporanea di più attività di sollevamento con mezzi diversi nella stessa area. [Lavori su coperture non percorribili] Le scelte progettuali, le procedure, gli apprestamenti e le attrezzature devono essere messi in atto dalla ditta affidataria, che tramite il responsabile di cantiere dovrà coordinarsi con le ditte subaffidatarie in modo da rispettare

	<p>d) ultimo tratto inclinato, fine di ridurre la velocità di fuoriuscita del materiale;</p> <p>e) estremità inferiore sufficientemente lontana dalla struttura e dai ponti di servizio; deve inoltre essere posta ad altezza tale da evitare la formazione di polvere o di pericolosi rimbalzi di materiale;</p> <p>f) estremità inferiore posta ad altezza non superiore ai due metri dal piano di raccolta,</p> <p>[Lavori su coperture non percorribili]</p> <ul style="list-style-type: none"> - Il perimetro esterno della copertura deve essere sempre protetto con ponteggio al piano o con regolare parapetto al cornicione fino alla completa ultimazione dei lavori. - L'impalcato di sicurezza sotto la copertura deve essere allestito con altezza tale da ridurre la caduta inferiore a 2 metri e deve rimanere fino alla completa ultimazione dei lavori. - Per l'esecuzione di lavori non previsti, di limitata entità e localizzati, qualora le opere provvisorie siano già state rimosse, è necessario operare utilizzando un idoneo sistema anticaduta personale. - Per manti di copertura costituiti da elementi piccoli (tegole in cotto o in cemento) utilizzare andatoie per ripartire il carico sull'orditura sottostante. - Per manti di copertura costituiti da elementi di maggiore dimensione non portanti (lastre in fibrocemento, ecc.), utilizzare passerelle, è realizzare impalcato sottostante presenza di intavolati o reti. - Le eventuali aperture lasciate nelle coperture per la creazione di lucernari devono essere protette: con barriere perimetrali, coperte con tavoloni, provvisti di impalcati o reti sottostanti, fino alla posa in opera della copertura definitiva. - In presenza di condizioni meteo avverse (pioggia, 	<p>informare i lavoratori.</p> <ul style="list-style-type: none"> - Apparecchi di sollevamento adeguate ai carichi da sollevare : gru a torre, autogrù, gru su autocarro o carrelli semoventi a braccio telescopico. <p>[Lavori su coperture non percorribili]</p> <p>Per la protezione dei lavoratori dalla caduta da superfici di copertura di resistenza limitata predisporre:</p> <ul style="list-style-type: none"> - Impalcati di protezione sottostanti che riducano la caduta a meno di 2 metri. - Reti di sicurezza conforme alla norma UNI EN UNI EN 1263-2003 da posizionare sotto la copertura e/o i lucernari. - Coperture antisfondamento in legno o griglie metalliche da posizionare sopra lucernari o aperture. <p>Per la protezione dei lavoratori dalle cadute dai bordi della copertura predisporre:</p> <ul style="list-style-type: none"> - Ponteggio a tubi e giunti, impalcati in legno e parapetti di altezza oltre 1,20 dal piano di gronda con tavole fermapiede. - Ponteggio di servizio a telai prefabbricati e piano di calpestio con tavole metalliche, sottoponte di sicurezza, controventatura sia in pianta che sui laterali e parapetti di trattenuta di altezza oltre 1,20 dal piano di gronda. - Per i tetti con un'inclinazione fino a 10° si può rinunciare al ponteggio di servizio se è installato un sistema di protezione dei bordi di classe A conforme alla norma EN 13374 e se tutti i lavori possono essere eseguiti all'interno di questa protezione. - Sui tetti con un'inclinazione tra 10° e 30° si può 	<p>quanto indicato nel piano.</p> <p>[Rumore]</p> <p>Le scelte progettuali, le procedure, gli apprestamenti e le attrezzature devono essere messi in atto dalla ditta affidataria, che tramite il responsabile di cantiere dovrà coordinarsi con le ditte subaffidatarie in modo da rispettare quanto indicato nel piano.</p> <p>Incaricare un preposto che coordini affinché:</p> <ul style="list-style-type: none"> - nessun lavoratore non addetto ai lavori transiti nelle aree ad elevata rumorosità. - nessun lavoratore sostino in prossimità di zone con utilizzo di attrezzature rumorose. - non ci sia la presenza contemporanea di attività rumorose nella stessa area. - non ci sia la presenza contemporanea di attività ad elevata rumorosità con altre attività differenti nella stessa area.
--	--	--	--

	<p>vento, nevicata, gelo, nebbia) sospendere le lavorazioni sulla copertura. Prima di riprendere i lavori verificare gli apprestamenti.</p> <ul style="list-style-type: none"> - Nei lavori in cui non è possibile allestire apprestamenti deve essere realizzata una protezione costituita da tesatura di cavo metallico fra elementi strutturali per l'ancoraggio delle funi di trattenuta delle imbracature di sicurezza. - I sistemi di protezione del bordo sulle coperture devono essere installati con l'ausilio di attrezzature specifiche (piattaforme o cestelli). - Le reti di sicurezza conformi alla norma UNI EN 12631 devono essere montati da personale competente. In cantiere deve essere presente il manuale d'uso nel quale sono contenute tutte le informazioni necessarie a: <ul style="list-style-type: none"> a) montaggio, uso e smontaggio; b) cure e ispezioni; c) avvertenze per l'uso. - Le attrezzature utilizzate per i lavori in quota devono essere utilizzate secondo il manuale d'uso che deve essere sempre a corredo. - Controllare prima dell'uso che le attrezzature siano state sottoposte ai controlli iniziali, periodici previsti dal costruttore e dalla normativa vigente per il mantenimento dei requisiti minimi di sicurezza. - Le passerelle o andatoie devono avere larghezza minima di 60 cm, o 1,20 cm in caso di passaggio con materiali, impalcato in legno o elementi metallici e parapetto di trattenuta. <p>[Rumore]</p> <ul style="list-style-type: none"> - Non eseguire lavori rumorose contemporaneamente nella stessa area. - Ubicazione delle attrezzature rumorose lontano da vie di passaggio. - Vigilare sull'uso degli otoprotettori. 	<p>rinunciare al ponteggio di servizio se è installato un sistema di protezione dei bordi di classe B conforme alla norma EN 13374 e se tutti i lavori possono essere eseguiti all'interno di questa protezione.</p> <ul style="list-style-type: none"> - Sui tetti con un'inclinazione superiore a 30° e 45°, si può rinunciare al ponteggio di servizio se è installato un sistema di protezione dei bordi di classe C e se tutti i lavori possono essere eseguiti all'interno di questa protezione. - Sui tetti con un'inclinazione superiore a 45° indipendentemente dall'altezza della gronda, i lavori possono essere effettuati soltanto a partire da un ponteggio o da piattaforme di lavoro mobili. - Sui tetti si può rinunciare al ponteggio di servizio se è installata una rete di protezione anticadute di Tipo S conforme alla norma UNI EN UNI EN 1263-2003 da posizionare sotto la copertura e/o i lucernari. <p>Per impedire la caduta durante il sollevamento dei materiali in copertura predisporre:</p> <ul style="list-style-type: none"> - Balconi di carico per il deposito temporaneo dei materiali in quota costituito da piano di lavoro e deposito, parapetto di protezione su ogni lato libero e struttura portante a castello o a sbalzo con tubolari metallici giuntati. - Castelli di tiro per posizionare in quota e sostenere i mezzi di sollevamento dei materiali costituiti da piano di lavoro e deposito, parapetto di protezione su ogni lato libero e sottostruttura portante metallica. <p>Nelle lavorazioni in assenza di apprestamenti o non sia possibile l'allestimento, le condizioni di sicurezza devono essere garantiti con l'utilizzo</p>	
--	---	--	--

		<p>di:</p> <ul style="list-style-type: none"> - Piattaforma di lavoro (cestello) su braccio idraulico e mezzo semovente. - Ponte sviluppabile su carro. - Scala sviluppabile su carro. <p>[Rumore] Per la protezione degli addetti dall'esposizione a rumore predisporre:</p> <ul style="list-style-type: none"> - Barriere di protezione costituite da materiale fonoassorbente. - Utilizzato di attrezzature o macchine con basse emissioni di rumore. - Cabina insonorizzata per i mezzi meccanici. - Segnaletica con richiamo del pericolo e delle prescrizioni. 	
--	--	---	--

Lavorazione: Pavimentazioni esterne			
Descrizione (Tipo di intervento)			
Posa in opera di pavimenti esterni (pietra, gres, clinker, ceramici in genere) con letto di malta di cemento o con collante specifico.			
Rischi in riferimento alla lavorazione	Elettrocuzione Rischi da uso di sostanze chimiche		
Scelte progettuali ed organizzative	Procedure	Misure preventive e protettive	Misure di coordinamento
	<p>[Elettrocuzione]</p> <ul style="list-style-type: none"> - I lavori su parti in tensioni o in prossimità di parti in tensione devono essere effettuati solo da personale competente sotto la diretta sorveglianza di un preposto. - Disattivare le parti in tensione e bloccare l'apertura del quadro per evitare attivazioni non autorizzati. 	<p>[Elettrocuzione]</p> <p>Per la protezione dei lavoratori dal rischio di elettrocuzione predisporre:</p> <ul style="list-style-type: none"> - Segregazioni delle aree di lavoro in cui sono presenti parti attive non protette con recinzione per impedire l'accesso ai non addetti ai lavori. - Quadro elettrico generale e sottoquadri con prese interbloccate IP65 protette da magnete- 	<p>[Elettrocuzione]</p> <p>Le scelte progettuali, le procedure, gli apprestamenti e le attrezzature devono essere messi in atto dalla ditta affidataria, che tramite il responsabile di cantiere dovrà coordinarsi con le ditte subaffidatarie in modo da rispettare quanto indicato nel piano.</p>

	<p>- Verificare l'integrità delle prese, prolunghe e spine.</p> <p>[Rischi da uso di sostanze chimiche]</p> <p>- In cantiere o allegate al Piano Operativo di sicurezza devono essere presenti le schede di sicurezza dei prodotti utilizzati, ove sono riportate tutte le informazioni utili per:</p> <p>a) La corretta manipolazione. b) Lo stoccaggio. c) La gestione delle emergenze di primo soccorso e incendio. d) Le sostanze incompatibili.</p> <p>- Divieto di bere, mangiare e fumare con le mani sporche.</p> <p>-Controllo dell'efficienza degli impianti di ventilazione o aspirazione localizzata.</p> <p>- Divieto di svolgere lavorazioni con più sostanze pericolose contemporaneamente.</p> <p>- Scelta di sostanze chimiche non pericolose.</p> <p>- Sorveglianza sull'uso dei DPI previsti nella scheda di sicurezza da parte del preposto.</p> <p>- Sospensione dei lavori in caso di sversamenti accidentali che possono compromettere la sicurezza e la salute dei lavoratori.</p> <p>- Quando si è tenuti a lavorare con prodotti contenenti solventi in locali non ventilati o ventilati insufficientemente, si deve provvedere a ventilare artificialmente il posto di lavoro.</p> <p>- Sui posti di lavoro deve essere consentito conservare materiali in quantità non superiore a quelle strettamente necessaria.</p> <p>- Il posto di lavoro e l'ambiente circostante vanno tenuti ben puliti.</p> <p>- In caso di perdite o di spargimenti, il materiale va eliminato ricorrendo a mezzi di assorbimento o di pulizia prescritti dal produttore.</p>	<p>termico in possesso dei requisiti minimi di sicurezza previsti dalla norma CEI 17-13/4 e norme tecniche pertinenti.</p> <p>- Collegamento all'impianto di terra di cantiere delle attrezzature elettriche fisse, del quadro generale e dei sottoquadri.</p> <p>- Schermatura delle parti attive con involucri o barriere, qualora non sia possibile la messa fuori tensione dell'impianto.</p> <p>- Attrezzature isolanti per lavori su parti in tensione.</p> <p>- Attrezzature elettriche portatili con marcatura IMQ e doppio isolamento e conformi alle norme vigenti in materia di sicurezza elettrica.</p> <p>- Prolunghe, prese, spine, cavi, adattatori e materiale elettrico in possesso dei requisiti minimi di sicurezza previsti dalla norma CEI o norme tecniche pertinenti.</p> <p>- Attrezzature elettriche portatili con tensione non superiore a 50 Volt verso terra per lavori in luoghi bagnati.</p> <p>[Rischi da uso di sostanze chimiche]</p> <p>Per la protezione dei lavoratori durante l'uso di sostanze chimiche predisporre:</p> <p>- Nelle aree di lavoro con ventilazione naturale scarsa o assente deve essere predisposto in relazione alla concentrazione di inquinanti aerodispersi:</p> <p>a) Impianto di ventilazione generale dell'aria in presenza di sostanze scarsamente inquinanti o pericolose. b) Impianto di aspirazione localizzata capace di captare gli inquinanti a livello del punto di emissione limitandone in modo significativo la quantità presente all'interno degli ambienti di lavoro.</p>	<p>[Rischi da uso di sostanze chimiche]</p> <p>Le scelte progettuali, le procedure, gli apprestamenti e le attrezzature devono essere messi in atto dalla ditta affidataria, che tramite il responsabile di cantiere dovrà coordinarsi con le ditte subaffidatarie in modo da rispettare quanto indicato nel piano.</p>
--	--	--	---

		<ul style="list-style-type: none"> - Confinamento con teli delle aree a rischio. - Per l'igiene dei lavoratori locali igienici con lavabi con acqua calda per lavarsi le mani e il viso. - Per interventi di emergenza devono essere presenti come presidi mezzi per il lavaggio oculare o della pelle in caso di contatto accidentale. - Per interventi in caso di malore deve essere previsto un servizio di primo soccorso composto da lavoratori formati ed equipaggiati da presidi sanitari. - Segnaletica con richiamo dei pericoli deve essere installata all'accesso dell'area a rischio. 	
--	--	--	--

Lavorazione: Formazione strato di sottofondo e compattazione

Descrizione (Tipo di intervento)
 Nei tratti in trincea, dopo aver effettuato lo scavo, si dovrà provvedere alla preparazione del piano di posa della sovrastruttura stradale che verrà eseguita a seconda della natura del terreno, in base alle seguenti lavorazioni: si procederà alla compattazione dello strato di sottofondo che dovrà raggiungere in ogni caso una densità secca almeno del 95% della densità di riferimento, per uno spessore di 30 cm al di sotto del piano di cassonetto;

Rischi in riferimento alla lavorazione	Investimento da veicoli nell'area di cantiere Rischi da uso di sostanze chimiche Rumore
---	---

Scelte progettuali ed organizzative	Procedure	Misure preventive e protettive	Misure di coordinamento
[Rumore] Le lavorazioni rumorose dovranno essere pianificate in modo da evitare lavorazioni contemporanee in zone adiacenti o limitrofe.	[Investimento da veicoli nell'area di cantiere] - Coordinare la movimentazione dei mezzi qualora gli autisti non godano della completa visuale, evitare di fraporsi fra i mezzi e gli ostacoli ma posizionarsi sempre in posizione visibile e sicura. - Incaricare un preposto per coordinare l'entrata/uscita dei non addetti ai lavori; provvedere	[Investimento da veicoli nell'area di cantiere] Per la protezione dei lavoratori all'interno dell'area di cantiere: - Tutti i veicoli siano essi da trasporto o macchine edili devono essere equipaggiati di lampeggiati e segnali acustici per essere chiaramente visibili.	[Investimento da veicoli nell'area di cantiere] Le scelte progettuali, le procedure, gli apprestamenti e le attrezzature devono essere messi in atto dalla ditta affidataria, che tramite il responsabile di cantiere dovrà coordinarsi con le ditte

	<p>alla sospensione/ripresa di eventuali lavorazioni al fine di garantire l'incolumità di mezzi e persone.</p> <p>[Rischi da uso di sostanze chimiche]</p> <ul style="list-style-type: none"> - In cantiere o allegate al Piano Operativo di sicurezza devono essere presenti le schede di sicurezza dei prodotti utilizzati, ove sono riportate tutte le informazioni utili per: a) La corretta manipolazione. b) Lo stoccaggio. c) La gestione delle emergenze di primo soccorso e incendio. d) Le sostanze incompatibili. <ul style="list-style-type: none"> - Divieto di bere, mangiare e fumare con le mani sporche. -Controllo dell'efficienza degli impianti di ventilazione o aspirazione localizzata. - Divieto di svolgere lavorazioni con più sostanze pericolose contemporaneamente. - Scelta di sostanze chimiche non pericolose. - Sorveglianza sull'uso dei DPI previsti nella scheda di sicurezza da parte del preposto. - Sospensione dei lavori in caso di sversamenti accidentali che possono compromettere la sicurezza e la salute dei lavoratori. - Quando si è tenuti a lavorare con prodotti contenenti solventi in locali non ventilati o ventilati insufficientemente, si deve provvedere a ventilare artificialmente il posto di lavoro. - Sui posti di lavoro deve essere consentito conservare materiali in quantità non superiore a quelle strettamente necessaria. - Il posto di lavoro e l'ambiente circostante vanno tenuti ben puliti. - In caso di perdite o di spargimenti, il materiale va eliminato ricorrendo a mezzi di assorbimento o di pulizia prescritti dal produttore. 	<ul style="list-style-type: none"> - I passaggi pedonali lungo le piste di circolazione devono essere da questi separati con new jersey o reti di protezione. - Predisporre idonea segnaletica stradale temporanea di avvertimento/pericolo. <p>[Rischi da uso di sostanze chimiche]</p> <p>Per la protezione dei lavoratori durante l'uso di sostanze chimiche predisporre:</p> <ul style="list-style-type: none"> - Nelle aree di lavoro con ventilazione naturale scarsa o assente deve essere predisposto in relazione alla concentrazione di inquinanti aerodispersi: a) Impianto di ventilazione generale dell'aria in presenza di sostanze scarsamente inquinanti o pericolose. b) Impianto di aspirazione localizzata capace di captare gli inquinanti a livello del punto di emissione limitandone in modo significativo la quantità presente all'interno degli ambienti di lavoro. - Confinamento con teli delle aree a rischio. - Per l'igiene dei lavoratori locali igienici con lavabi con acqua calda per lavarsi le mani e il viso. - Per interventi di emergenza devono essere presenti come presidi mezzi per il lavaggio oculare o della pelle in caso di contatto accidentale. - Per interventi in caso di malore deve essere previsto un servizio di primo soccorso composto da lavoratori formati ed equipaggiati da presidi sanitari. - Segnaletica con richiamo dei pericoli deve essere installata all'accesso dell'area a rischio. <p>[Rumore]</p>	<p>subaffidatarie in modo da rispettare quanto indicato nel piano.</p> <p>Incaricare un preposto che coordini affinché:</p> <ul style="list-style-type: none"> - nessun lavoratore si trovi nel campo d'azione dei mezzi di movimentazione terra o di trasporto - nessun lavoratori sostino in prossimità dei lavori con mezzi in movimento. - non ci sia la presenza contemporanea nella stessa area di attività con macchine in movimento ed attività diverse. -- nessun lavoratore transiti o sostino nelle zone di carico o scarico dei materiali. <p>[Rischi da uso di sostanze chimiche]</p> <p>Le scelte progettuali, le procedure, gli apprestamenti e le attrezzature devono essere messi in atto dalla ditta affidataria, che tramite il responsabile di cantiere dovrà coordinarsi con le ditte subaffidatarie in modo da rispettare quanto indicato nel piano.</p> <p>[Rumore]</p> <p>Le scelte progettuali, le procedure, gli apprestamenti e le attrezzature devono essere messi in atto dalla ditta affidataria, che tramite il responsabile di cantiere dovrà coordinarsi con le ditte subaffidatarie in modo da rispettare quanto indicato nel piano.</p> <p>Incaricare un preposto che coordini affinché:</p> <ul style="list-style-type: none"> - nessun lavoratore non addetto ai lavori transiti nelle aree ad elevata rumorosità. - nessun lavoratore sostino in prossimità di
--	---	---	--

	<p>[Rumore]</p> <ul style="list-style-type: none"> - Non eseguire lavori rumorose contemporaneamente nella stessa area. - Ubicazione delle attrezzature rumorose lontano da vie di passaggio. - Vigilare sull'uso degli otoprotettori. 	<p>Per la protezione degli addetti dall'esposizione a rumore predisporre:</p> <ul style="list-style-type: none"> - Barriere di protezione costituite da materiale fonoassorbente. - Utilizzato di attrezzature o macchine con basse emissioni di rumore. - Cabina insonorizzata per i mezzi meccanici. - Segnaletica con richiamo del pericolo e delle prescrizioni. 	<p>zone con utilizzo di attrezzature rumorose.</p> <ul style="list-style-type: none"> - non ci sia la presenza contemporanea di attività rumorose nella stessa area. - non ci sia la presenza contemporanea di attività ad elevata rumorosità con altre attività differenti nella stessa area.
--	---	--	--

Lavorazione: Formazione di strati di fondazione in misto granulare			
<p>Descrizione (Tipo di intervento)</p> <p>La fase prevede la realizzazione dello strato di fondazione per ridurre le sollecitazioni del traffico sul sottofondo e di migliorare il drenaggio. Può essere realizzato in misti granulari stabilizzati: sono costituiti da inerti con limitata quantità di legante.</p>			
Rischi in riferimento alla lavorazione	Investimento da veicoli nell'area di cantiere Rumore		
Scelte progettuali ed organizzative	Procedure	Misure preventive e protettive	Misure di coordinamento
<p>[Rumore]</p> <p>Le lavorazioni rumorose dovranno essere pianificate in modo da evitare lavorazioni contemporanee in zone adiacenti o limitrofe.</p>	<p>[Investimento da veicoli nell'area di cantiere]</p> <ul style="list-style-type: none"> - Coordinare la movimentazione dei mezzi qualora gli autisti non godano della completa visuale, evitare di fraporsi fra i mezzi e gli ostacoli ma posizionarsi sempre in posizione visibile e sicura. - Incaricare un preposto per coordinare l'entrata/uscita dei non addetti ai lavori; provvedere alla sospensione/ripresa di eventuali lavorazioni al fine di garantire l'incolumità di mezzi e persone. <p>[Rumore]</p> <ul style="list-style-type: none"> - Non eseguire lavori rumorose contemporaneamente nella stessa area. - Ubicazione delle attrezzature rumorose lontano da 	<p>[Investimento da veicoli nell'area di cantiere]</p> <p>Per la protezione dei lavoratori all'interno dell'area di cantiere:</p> <ul style="list-style-type: none"> - Tutti i veicoli siano essi da trasporto o macchine edili devono essere equipaggiati di lampeggiati e segnali acustici per essere chiaramente visibili. - I passaggi pedonali lungo le piste di circolazione devono essere da questi separati con new jersey o reti di protezione. - Predisporre idonea segnaletica stradale temporanea di avvertimento/pericolo. <p>[Rumore]</p>	<p>[Investimento da veicoli nell'area di cantiere]</p> <p>Le scelte progettuali, le procedure, gli apprestamenti e le attrezzature devono essere messi in atto dalla ditta affidataria, che tramite il responsabile di cantiere dovrà coordinarsi con le ditte subaffidatarie in modo da rispettare quanto indicato nel piano. Incaricare un preposto che coordini affinché:</p> <ul style="list-style-type: none"> - nessun lavoratore si trovi nel campo d'azione dei mezzi di movimentazione terra o di trasporto

	<p>vie di passaggio. - Vigilare sull'uso degli otoprotettori.</p>	<p>Per la protezione degli addetti dall'esposizione a rumore predisporre:</p> <ul style="list-style-type: none"> - Barriere di protezione costituite da materiale fonoassorbente. - Utilizzato di attrezzature o macchine con basse emissioni di rumore. - Cabina insonorizzata per i mezzi meccanici. - Segnaletica con richiamo del pericolo e delle prescrizioni. 	<ul style="list-style-type: none"> - nessun lavoratori soste in prossimità dei lavori con mezzi in movimento. - non ci sia la presenza contemporanea nella stessa area di attività con macchine in movimento ed attività diverse. -- nessun lavoratore transiti o soste nelle zone di carico o scarico dei materiali. <p>[Rumore] Le scelte progettuali, le procedure, gli apprestamenti e le attrezzature devono essere messi in atto dalla ditta affidataria, che tramite il responsabile di cantiere dovrà coordinarsi con le ditte subaffidatarie in modo da rispettare quanto indicato nel piano. Incaricare un preposto che coordini affinché:</p> <ul style="list-style-type: none"> - nessun lavoratore non addetto ai lavori transiti nelle aree ad elevata rumorosità. - nessun lavoratore sostino in prossimità di zone con utilizzo di attrezzature rumorose. - non ci sia la presenza contemporanea di attività rumorose nella stessa area. - non ci sia la presenza contemporanea di attività ad elevata rumorosità con altre attività differenti nella stessa area.
--	---	--	---

Lavorazione: Formazione di strati di fondazione in misto cementato

Descrizione (Tipo di intervento)
La fase prevede la realizzazione dello strato di fondazione per ridurre le sollecitazioni del traffico sul sottofondo e di migliorare il drenaggio. Può essere realizzato in macadam cementizio, sulla massicciata in pietrame viene steso uno strato di malta cementizia, con limitato quantitativo di cemento e pietrisco, procedendo quindi alla rullatura;

<p>Rischi in riferimento alla</p>	<p>Investimento da veicoli nell'area di cantiere</p>
--	--

lavorazione	Rischi da uso di sostanze chimiche Rumore		
Scelte progettuali ed organizzative	Procedure	Misure preventive e protettive	Misure di coordinamento
<p>[Rumore] Le lavorazioni rumorose dovranno essere pianificate in modo da evitare lavorazioni contemporanee in zone adiacenti o limitrofe.</p>	<p>[Investimento da veicoli nell'area di cantiere] - Coordinare la movimentazione dei mezzi qualora gli autisti non godano della completa visuale, evitare di fraporsi fra i mezzi e gli ostacoli ma posizionarsi sempre in posizione visibile e sicura. - Incaricare un preposto per coordinare l'entrata/uscita dei non addetti ai lavori; provvedere alla sospensione/ripresa di eventuali lavorazioni al fine di garantire l'incolumità di mezzi e persone.</p> <p>[Rischi da uso di sostanze chimiche] - In cantiere o allegate al Piano Operativo di sicurezza devono essere presenti le schede di sicurezza dei prodotti utilizzati, ove sono riportate tutte le informazioni utili per: a) La corretta manipolazione. b) Lo stoccaggio. c) La gestione delle emergenze di primo soccorso e incendio. d) Le sostanze incompatibili. - Divieto di bere, mangiare e fumare con le mani sporche. - Controllo dell'efficienza degli impianti di ventilazione o aspirazione localizzata. - Divieto di svolgere lavorazioni con più sostanze pericolose contemporaneamente. - Scelta di sostanze chimiche non pericolose. - Sorveglianza sull'uso dei DPI previsti nella scheda di sicurezza da parte del preposto. - Sospensione dei lavori in caso di sversamenti accidentali che possono compromettere la sicurezza e la salute dei lavoratori.</p>	<p>[Investimento da veicoli nell'area di cantiere] Per la protezione dei lavoratori all'interno dell'area di cantiere: - Tutti i veicoli siano essi da trasporto o macchine edili devono essere equipaggiati di lampeggiati e segnali acustici per essere chiaramente visibili. - I passaggi pedonali lungo le piste di circolazione devono essere da questi separati con new jersey o reti di protezione. - Predisporre idonea segnaletica stradale temporanea di avvertimento/pericolo.</p> <p>[Rischi da uso di sostanze chimiche] Per la protezione dei lavoratori durante l'uso di sostanze chimiche predisporre: - Nelle aree di lavoro con ventilazione naturale scarsa o assente deve essere predisposto in relazione alla concentrazione di inquinanti aerodispersi: a) Impianto di ventilazione generale dell'aria in presenza di sostanze scarsamente inquinanti o pericolose. b) Impianto di aspirazione localizzata capace di captare gli inquinanti a livello del punto di emissione limitandone in modo significativo la quantità presente all'interno degli ambienti di lavoro. - Confinamento con teli delle aree a rischio. - Per l'igiene dei lavoratori locali igienici con lavabi con acqua calda per lavarsi le mani e il viso.</p>	<p>[Investimento da veicoli nell'area di cantiere] Le scelte progettuali, le procedure, gli apprestamenti e le attrezzature devono essere messi in atto dalla ditta affidataria, che tramite il responsabile di cantiere dovrà coordinarsi con le ditte subaffidatarie in modo da rispettare quanto indicato nel piano. Incaricare un preposto che coordini affinché: - nessun lavoratore si trovi nel campo d'azione dei mezzi di movimentazione terra o di trasporto - nessun lavoratore soste in prossimità dei lavori con mezzi in movimento. - non ci sia la presenza contemporanea nella stessa area di attività con macchine in movimento ed attività diverse. -- nessun lavoratore transiti o soste nelle zone di carico o scarico dei materiali.</p> <p>[Rischi da uso di sostanze chimiche] Le scelte progettuali, le procedure, gli apprestamenti e le attrezzature devono essere messi in atto dalla ditta affidataria, che tramite il responsabile di cantiere dovrà coordinarsi con le ditte subaffidatarie in modo da rispettare quanto indicato nel piano.</p> <p>[Rumore]</p>

	<ul style="list-style-type: none"> - Quando si è tenuti a lavorare con prodotti contenenti solventi in locali non ventilati o ventilati insufficientemente, si deve provvedere a ventilare artificialmente il posto di lavoro. - Sui posti di lavoro deve essere consentito conservare materiali in quantità non superiore a quelle strettamente necessaria. - Il posto di lavoro e l'ambiente circostante vanno tenuti ben puliti. - In caso di perdite o di spargimenti, il materiale va eliminato ricorrendo a mezzi di assorbimento o di pulizia prescritti dal produttore. <p>[Rumore]</p> <ul style="list-style-type: none"> - Non eseguire lavori rumorose contemporaneamente nella stessa area. - Ubicazione delle attrezzature rumorose lontano da vie di passaggio. - Vigilare sull'uso degli otoprotettori. 	<ul style="list-style-type: none"> - Per interventi di emergenza devono essere presenti come presidi mezzi per il lavaggio oculare o della pelle in caso di contatto accidentale. - Per interventi in caso di malore deve essere previsto un servizio di primo soccorso composto da lavoratori formati ed equipaggiati da presidi sanitari. - Segnaletica con richiamo dei pericoli deve essere installata all'accesso dell'area a rischio. <p>[Rumore]</p> <p>Per la protezione degli addetti dall'esposizione a rumore predisporre:</p> <ul style="list-style-type: none"> - Barriere di protezione costituite da materiale fonoassorbente. - Utilizzato di attrezzature o macchine con basse emissioni di rumore. - Cabina insonorizzata per i mezzi meccanici. - Segnaletica con richiamo del pericolo e delle prescrizioni. 	<p>Le scelte progettuali, le procedure, gli apprestamenti e le attrezzature devono essere messi in atto dalla ditta affidataria, che tramite il responsabile di cantiere dovrà coordinarsi con le ditte subaffidatarie in modo da rispettare quanto indicato nel piano. Incaricare un preposto che coordini affinché:</p> <ul style="list-style-type: none"> - nessun lavoratore non addetto ai lavori transiti nelle aree ad elevata rumorosità. - nessun lavoratore sostino in prossimità di zone con utilizzo di attrezzature rumorose. - non ci sia la presenza contemporanea di attività rumorose nella stessa area. - non ci sia la presenza contemporanea di attività ad elevata rumorosità con altre attività differenti nella stessa area.
--	---	---	---

Lavorazione: Posa in opera di arredi pubblici in gener, giochi, segnaletica e cartellonistica

Descrizione (Tipo di intervento)
 Trattasi della posa in opera di elementi di arredo in area pubblica, che prevede il montaggio e l'installazione di panchine, fontanelle, cestini portarifiuti, staccionate, steccati di protezione, recinzioni, portabici, strutture ludiche per il gioco dei bambini, bacheche informative, segnaletica, cartellonistica, ecc...:
 Si prevede :

- il trasporto dell'arredo nell'ambito del cantiere;
- il montaggio e la posa in opera con ancoraggio a plinti in cls o direttamente sul terreno;
- Scavo del plinto di ancoraggio;
- Rimozione pavimentazione esistente;
- Ripristino della pavimentazione e/o dello stato dei luoghi.

Rischi in riferimento alla	Elettrocuzione
-----------------------------------	----------------

lavorazione	Investimento da veicoli nell'area di cantiere Rischi da uso di sostanze chimiche		
Scelte progettuali ed organizzative	Procedure	Misure preventive e protettive	Misure di coordinamento
	<p>[Elettrocuzione]</p> <ul style="list-style-type: none"> - I lavori su parti in tensioni o in prossimità di parti in tensione devono essere effettuati solo da personale competente sotto la diretta sorveglianza di un preposto. - Disattivare le parti in tensione e bloccare l'apertura del quadro per evitare attivazioni non autorizzati. - Verificare l'integrità delle prese, prolunghe e spine. <p>[Investimento da veicoli nell'area di cantiere]</p> <ul style="list-style-type: none"> - Coordinare la movimentazione dei mezzi qualora gli autisti non godano della completa visuale, evitare di fraporsi fra i mezzi e gli ostacoli ma posizionarsi sempre in posizione visibile e sicura. - Incaricare un preposto per coordinare l'entrata/uscita dei non addetti ai lavori; provvedere alla sospensione/ripresa di eventuali lavorazioni al fine di garantire l'incolumità di mezzi e persone. <p>[Rischi da uso di sostanze chimiche]</p> <ul style="list-style-type: none"> - In cantiere o allegate al Piano Operativo di sicurezza devono essere presenti le schede di sicurezza dei prodotti utilizzati, ove sono riportate tutte le informazioni utili per: <ul style="list-style-type: none"> a) La corretta manipolazione. b) Lo stoccaggio. c) La gestione delle emergenze di primo soccorso e incendio. d) Le sostanze incompatibili. - Divieto di bere, mangiare e fumare con le mani sporche. 	<p>[Elettrocuzione]</p> <p>Per la protezione dei lavoratori dal rischio di elettrocuzione predisporre:</p> <ul style="list-style-type: none"> - Segregazioni delle aree di lavoro in cui sono presenti parti attive non protette con recinzione per impedire l'accesso ai non addetti ai lavori. - Quadro elettrico generale e sottoquadri con prese interbloccate IP65 protette da magnetotermico in possesso dei requisiti minimi di sicurezza previsti dalla norma CEI 17-13/4 e norme tecniche pertinenti. - Collegamento all'impianto di terra di cantiere delle attrezzature elettriche fisse, del quadro generale e dei sottoquadri. - Schermatura delle parti attive con involucri o barriere, qualora non sia possibile la messa fuori tensione dell'impianto. - Attrezzature isolanti per lavori su parti in tensione. - Attrezzature elettriche portatili con marcatura IMQ e doppio isolamento e conformi alle norme vigenti in materia di sicurezza elettrica. - Prolunghe, prese, spine, cavi, adattatori e materiale elettrico in possesso dei requisiti minimi di sicurezza previsti dalla norma CEI o norme tecniche pertinenti. - Attrezzature elettriche portatili con tensione non superiore a 50 Volt verso terra per lavori in luoghi bagnati. <p>[Investimento da veicoli nell'area di cantiere]</p> <p>Per la protezione dei lavoratori all'interno</p>	<p>[Elettrocuzione]</p> <p>Le scelte progettuali, le procedure, gli apprestamenti e le attrezzature devono essere messi in atto dalla ditta affidataria, che tramite il responsabile di cantiere dovrà coordinarsi con le ditte subaffidatarie in modo da rispettare quanto indicato nel piano.</p> <p>[Investimento da veicoli nell'area di cantiere]</p> <p>Le scelte progettuali, le procedure, gli apprestamenti e le attrezzature devono essere messi in atto dalla ditta affidataria, che tramite il responsabile di cantiere dovrà coordinarsi con le ditte subaffidatarie in modo da rispettare quanto indicato nel piano.</p> <p>Incaricare un preposto che coordini affinché:</p> <ul style="list-style-type: none"> - nessun lavoratore si trovi nel campo d'azione dei mezzi di movimentazione terra o di trasporto - nessun lavoratori sostino in prossimità dei lavori con mezzi in movimento. - non ci sia la presenza contemporanea nella stessa area di attività con macchine in movimento ed attività diverse. -- nessun lavoratore transiti o sostino nelle zone di carico o scarico dei materiali. <p>[Rischi da uso di sostanze chimiche]</p>

	<ul style="list-style-type: none"> -Controllo dell'efficienza degli impianti di ventilazione o aspirazione localizzata. - Divieto di svolgere lavorazioni con più sostanze pericolose contemporaneamente. - Scelta di sostanze chimiche non pericolose. - Sorveglianza sull'uso dei DPI previsti nella scheda di sicurezza da parte del preposto. - Sospensione dei lavori in caso di sversamenti accidentali che possono compromettere la sicurezza e la salute dei lavoratori. - Quando si è tenuti a lavorare con prodotti contenenti solventi in locali non ventilati o ventilati insufficientemente, si deve provvedere a ventilare artificialmente il posto di lavoro. - Sui posti di lavoro deve essere consentito conservare materiali in quantità non superiore a quelle strettamente necessaria. - Il posto di lavoro e l'ambiente circostante vanno tenuti ben puliti. - In caso di perdite o di spargimenti, il materiale va eliminato ricorrendo a mezzi di assorbimento o di pulizia prescritti dal produttore. 	<p>dell'area di cantiere:</p> <ul style="list-style-type: none"> - Tutti i veicoli siano essi da trasporto o macchine edili devono essere equipaggiati di lampeggiati e segnali acustici per essere chiaramente visibili. - I passaggi pedonali lungo le piste di circolazione devono essere da questi separati con new jersey o reti di protezione. - Predisporre idonea segnaletica stradale temporanea di avvertimento/pericolo. <p>[Rischi da uso di sostanze chimiche] Per la protezione dei lavoratori durante l'uso di sostanze chimiche predisporre:</p> <ul style="list-style-type: none"> - Nelle aree di lavoro con ventilazione naturale scarsa o assente deve essere predisposto in relazione alla concentrazione di inquinanti aerodispersi: <ul style="list-style-type: none"> a) Impianto di ventilazione generale dell'aria in presenza di sostanze scarsamente inquinanti o pericolose. b) Impianto di aspirazione localizzata capace di captare gli inquinanti a livello del punto di emissione limitandone in modo significativo la quantità presente all'interno degli ambienti di lavoro. - Confinamento con teli delle aree a rischio. - Per l'igiene dei lavoratori locali igienici con lavabi con acqua calda per lavarsi le mani e il viso. - Per interventi di emergenza devono essere presenti come presidi mezzi per il lavaggio oculare o della pelle in caso di contatto accidentale. - Per interventi in caso di malore deve essere previsto un servizio di primo soccorso composto da lavoratori formati ed equipaggiati da presidi 	<p>Le scelte progettuali, le procedure, gli apprestamenti e le attrezzature devono essere messi in atto dalla ditta affidataria, che tramite il responsabile di cantiere dovrà coordinarsi con le ditte subaffidatarie in modo da rispettare quanto indicato nel piano.</p>
--	--	---	---

		<p>sanitari.</p> <p>- Segnaletica con richiamo dei pericoli deve essere installata all'accesso dell'area a rischio.</p>	
--	--	---	--

Lavorazione: Abbattimento alberi, pulizia bosco, livellamento terreno

Descrizione (Tipo di intervento)

Trattasi della sistemazione di uno spazio da destinare a verde attrezzato.

In dettaglio, l'attività prevede le seguenti modalità operative:

- Abbattimento di alberi adulti a chioma espansa siti in boschi , comprensivo di ogni onere, macchina operatrice, attrezzatura, nonchè raccolta e carico, trasporti a centri di smaltimento;
- Intervento di ripulitura di giovane bosco mediante l'eliminazione delle erbe e delle infestanti (arbusti spinosi, vitalbe, ecc.) in prossimità delle piante forestali su superfici fortemente infestate;
- Pulizia del terreno, consistente nello scavo di scoticamento per uno spessore medio di 20 cm., carico e trasporto nell'ambito del cantiere per reimpiego o deposito, escluso il trasporto a discarica e/o ad impianto di trattamento rifiuti e gli oneri di conferimento.
- Esecuzione di tracciamenti e picchettature per la messa a dimora delle piante, in funzione degli elaborati di progetto;
- Apporto di terra di coltivo e preparazione delle buche e dei fossi per la piantagione degli esemplari arborei e arbustivi;

Rischi in riferimento alla lavorazione	Caduta di materiale dall'alto Elettrocuzione		
Scelte progettuali ed organizzative	Procedure	Misure preventive e protettive	Misure di coordinamento
	<p>[Caduta dall'alto e sfondamento > 2 metri]</p> <p>- Il ponteggio con relativa omologa ministeriale deve essere montato seguendo il libretto di montaggio e gli schemi contenuti nel Piano di montaggio, uso e smontaggio (PIMUS) redatto per quel specifico cantiere, con elementi che devono portare impressi il nome e il marchio del fabbricante.</p> <p>- Il montaggio deve essere effettuato da una squadra composta da 2 montatori abilitati sotto la diretta sorveglianza di preposto formato.</p> <p>- Le condizioni degli elementi devono essere verificati prima del montaggio e gli esiti dei controlli</p>	<p>[Caduta dall'alto e sfondamento > 2 metri]</p> <p>Per la protezione dei lavoratori dalle cadute dall'alto predisporre:</p> <ul style="list-style-type: none"> - Ponte a torre su ruote (trabattelli) conforme alla norma UNI HD 1004. - Parapetto normale con tavola fermapiede in legno a solaio o cornicione. - Parapetto normale con elementi a tubi e giunti e tavola fermapiede a solaio o cornicione. - Ponteggio di servizio a tubi e giunti con sottoponte di sicurezza a distanza non superiore a 2,50 metri. 	<p>[Caduta dall'alto e sfondamento > 2 metri]</p> <p>Le scelte progettuali, le procedure, gli apprestamenti e le attrezzature devono essere messi in atto dalla ditta affidataria, che tramite il responsabile di cantiere dovrà coordinarsi con le ditte subaffidatarie in modo da rispettare quanto indicato nel piano.</p> <p>[Rischi da uso di sostanze chimiche]</p> <p>Le scelte progettuali, le procedure, gli apprestamenti e le attrezzature devono</p>

	<p>devono essere registrati.</p> <ul style="list-style-type: none"> - Il ponteggio deve essere ancorato all'opera servita, secondo la tipologia e il numero degli ancoraggi previsti dal libretto e/o dalla relazione di calcolo elaborata da un tecnico abilitato. - Il ponteggio deve distare dall'opera servita massimo 20 cm, in caso contrario allestire il parapetto anche sul lato interno o aggiungere una mensola a sbalzo per ridurre la distanza a meno di 20 cm. - Per salire e scendere dal ponteggio utilizzare le scalette interne e le botole. - Verificare prima dell'uso che ogni piano di lavoro sia completo di impalcato, parapetto, tavola fermapiede e cancelletto laterale. La parti non accessibili devono essere chiuse. - Gli elementi del ponteggio non devono essere rimossi durante la fase di lavoro per facilitare le lavorazioni. - Il programma lavori di allestimento deve essere compatibile con le condizioni climatiche. Immediata sospensione lavori in caso di eventi meteorici eccezionali. - Le tavole costituenti il piano di calpestio di ponti, passerelle, andatoie ed impalcato di servizio, balconi di carico e castelli di tiro devono avere le fibre con andamento parallelo all'asse, spessore adeguato al carico da sopportare ed in ogni caso non minore di cm 5, e larghezza non minore di cm 30. Le tavole stesse non devono avere nodi passanti che riducano più del dieci per cento la sezione di resistenza. - Nei lavori in cui non è possibile allestire apprestamenti deve essere realizzata una protezione costituita da tesatura di cavo metallico fra elementi strutturali per l'ancoraggio delle funi di trattenuta delle imbracature di sicurezza. - I sistemi di protezione del bordo sulle coperture 	<ul style="list-style-type: none"> - Ponte su cavalletti con impalcato in tavole di legno della sezione minima di 30 x 5 cm, poggiato su tre cavalletti, larghezza 90 cm e lunghezza 4 metri. - Ponteggio di servizio a telai prefabbricati e piano di calpestio con tavole metalliche, sottoponte di sicurezza, controventatura sia in pianta che sui laterali. - Copertura di botole, asole e aperture nei solai con tavolato in legno. - Protezione delle aperture verso il vuoto o vani. - Reti di sicurezza conformi alla norma UNI EN 1263-2003 sotto la copertura e/o i lucernari. - Reti di sicurezza conformi alla norma UNI EN 1263-2003 collegate alle armature provvisorie dei solai. - Sistemi combinati costituiti da parapetti di trattenuta e reti di sicurezza integrati fra loro. - Sistemi di protezione bordi (parapetti di trattenuta provvisori) di classe A conformi alla norma EN 13374 per superfici con inclinazione non superiore a 10°. - Sistemi di protezione bordi (parapetti di trattenuta provvisori) di classe B conformi alla norma EN 13374 per superfici con inclinazione non superiore a 30°. - Balconi di carico per il deposito temporaneo dei materiali in quota costituito da piano di lavoro e deposito, parapetto di protezione su ogni lato libero e struttura portante a castello o a sbalzo con tubolari metallici giuntati. - Castelli di tiro per posizionare in quota e sostenere i mezzi di sollevamento dei materiali costituiti da piano di lavoro e deposito, parapetto di protezione su ogni lato libero e sottostruttura portante metallica. - Passerelle metalliche o in legno complete di 	<p>essere messi in atto dalla ditta affidataria, che tramite il responsabile di cantiere dovrà coordinarsi con le ditte subaffidatarie in modo da rispettare quanto indicato nel piano.</p>
--	---	---	---

	<p>devono essere installati con l'ausilio di attrezzature specifiche (piattaforme o cestelli).</p> <ul style="list-style-type: none"> - Le reti di sicurezza conformi alla norma UNI EN 12631 devono essere montati da personale competente. In cantiere deve essere presente il manuale d'uso nel quale sono contenute tutte le informazioni necessarie a: <ul style="list-style-type: none"> a) montaggio, uso e smontaggio; b) cure e ispezioni; c) avvertenze per l'uso. - Il Ponte a torre su ruote deve essere montato da personale competente secondo il manuale fornito dal fabbricante. Le ruote durante l'uso devono essere bloccate con gli stabilizzatori. La salita e la discesa deve essere interna impiegando le apposite scalette e botole. Durante la fase lavorativa il piano di lavoro deve essere protetto sui 4 lati. Il ponte deve essere utilizzato secondo il manuale d'uso. - Le attrezzature utilizzate per i lavori in quota devono essere utilizzate secondo il manuale d'uso che deve essere sempre a corredo. - Controllare prima dell'uso che le attrezzature siano state sottoposte ai controlli iniziali, periodici previsti dal costruttore e dalla normativa vigente per il mantenimento dei requisiti minimi di sicurezza. - Le passerelle o andatoie devono avere larghezza minima di 60 cm, o 1,20 cm in caso di passaggio con materiali, impalcato in legno o elementi metallici e parapetto di trattenuta. <p>[Rischi da uso di sostanze chimiche]</p> <ul style="list-style-type: none"> - In cantiere o allegate al Piano Operativo di sicurezza devono essere presenti le schede di sicurezza dei prodotti utilizzati, ove sono riportate tutte le informazioni utili per: <ul style="list-style-type: none"> a) La corretta manipolazione. 	<p>parapetto e tavole fermapiede, per il collegamento di posti di lavoro a quote diverse allestire passerelle metalliche o in legno.</p> <p>Nelle lavorazioni in assenza di apprestamenti o non sia possibile l'allestimento, le condizioni di sicurezza devono essere garantiti con l'utilizzo di:</p> <ul style="list-style-type: none"> - Piattaforma di lavoro (cestello) su braccio idraulico e mezzo semovente. - Ponte sviluppabile su carro. - Scala sviluppabile su carro. <p>[Rischi da uso di sostanze chimiche]</p> <p>Per la protezione dei lavoratori durante l'uso di sostanze chimiche predisporre:</p> <ul style="list-style-type: none"> - Nelle aree di lavoro con ventilazione naturale scarsa o assente deve essere predisposto in relazione alla concentrazione di inquinanti aerodispersi: <ul style="list-style-type: none"> a) Impianto di ventilazione generale dell'aria in presenza di sostanze scarsamente inquinanti o pericolose. b) Impianto di aspirazione localizzata capace di captare gli inquinanti a livello del punto di emissione limitandone in modo significativo la quantità presente all'interno degli ambienti di lavoro. - Confinamento con teli delle aree a rischio. - Per l'igiene dei lavoratori locali igienici con lavabi con acqua calda per lavarsi le mani e il viso. - Per interventi di emergenza devono essere presenti come presidi mezzi per il lavaggio oculare o della pelle in caso di contatto accidentale. - Per interventi in caso di malore deve essere 	
--	--	---	--

	<p>b) Lo stoccaggio. c) La gestione delle emergenze di primo soccorso e incendio. d) Le sostanze incompatibili. - Divieto di bere, mangiare e fumare con le mani sporche. - Controllo dell'efficienza degli impianti di ventilazione o aspirazione localizzata. - Divieto di svolgere lavorazioni con più sostanze pericolose contemporaneamente. - Scelta di sostanze chimiche non pericolose. - Sorveglianza sull'uso dei DPI previsti nella scheda di sicurezza da parte del preposto. - Sospensione dei lavori in caso di sversamenti accidentali che possono compromettere la sicurezza e la salute dei lavoratori. - Quando si è tenuti a lavorare con prodotti contenenti solventi in locali non ventilati o ventilati insufficientemente, si deve provvedere a ventilare artificialmente il posto di lavoro. - Sui posti di lavoro deve essere consentito conservare materiali in quantità non superiore a quelle strettamente necessaria. - Il posto di lavoro e l'ambiente circostante vanno tenuti ben puliti. - In caso di perdite o di spargimenti, il materiale va eliminato ricorrendo a mezzi di assorbimento o di pulizia prescritti dal produttore.</p>	<p>previsto un servizio di primo soccorso composto da lavoratori formati ed equipaggiati da presidi sanitari. - Segnaletica con richiamo dei pericoli deve essere installata all'accesso dell'area a rischio.</p>	
--	---	--	--

Lavorazione: Sistemazione fondo e sponde laghetto artificiale

Descrizione (Tipo di intervento)
 Realizzazione, una volta compattato il fondo del laghetto con posa di sabbione si procede :

- Posa in opera di geotessile in polipropilene geotessuto non tessuto all'interno di scavi;

<ul style="list-style-type: none"> - Posizionamento del geotessile non tessuto come elemento filtro-separatore; - Posa in opera di telo in PVC per impermeabilizzazione laghetto; - Riempimento sulle sponde con l'inerte di pezzatura grossa assortita per ancoraggio laterale telo in PVC; - Posa in opera di tubazione in PEAD per scarico di fondo e troppo pieno lago; - Rinterro scavi per condotte. 			
Rischi in riferimento alla lavorazione	Seppellimento e/o sprofondamento scavi meccanici		
Scelte progettuali ed organizzative	Procedure	Misure preventive e protettive	Misure di coordinamento
	<p>[Caduta di materiale dall'alto]</p> <ul style="list-style-type: none"> - Le forche semplici possono essere utilizzati solo per operazioni di scarico dei materiali. - Sospensione delle operazioni in caso di condizioni meteo che possono pregiudicare la sicurezza (forte vento, pioggia intensa). - Manutenzione dei mezzi di sollevamento secondo le indicazioni del fabbricante e verifica periodica annuale. Gli esiti dei controlli e delle verifiche devono essere disponibili in cantiere. - Controllo dell'integrità delle imbracature, funi e dei ganci di sollevamento. - Controllo dell'integrità degli accessori di sollevamento (gabbie, bilancieri e cassoni). - Le operazioni di movimentazione di materiali con apparecchi di sollevamento fissi e mobili devono essere effettuati da personale abilitato e coadiuvati con l'ausilio di un preposto. - Le attrezzature di movimentazione devono essere sottoposte a controlli iniziali e periodici secondo le indicazioni fornite dal costruttore e dalla normativa vigente. - Per il getto dei materiali i canali devono avere i seguenti requisiti: <ul style="list-style-type: none"> a) imboccatura superiore protetta per evitare cadute accidentali di persone; 	<p>[Caduta di materiale dall'alto]</p> <p>Per la protezione dei lavoratori dalla caduta di materiali sulle vie di transito o posti di lavoro predisporre:</p> <ul style="list-style-type: none"> - Impalcato di protezione dei luoghi di transito costituita da struttura tubolare metallica e copertura con tavoloni. - Mantovana parasassi aggettante su ponteggio, con struttura di supporto in tubolari metallici giuntati, inclinazione di 30° e sporgenza 1,50 metri rispetto al piano orizzontale. - Teli o reti traspiranti su ponteggio per contenimento polveri e materiali minuti. - Delimitazione del perimetro esterno dell'area con rete plastificata o metallica arretrata di almeno 2 metri dal ponteggio o copertura. - Canali di scarico a tubi telescopici per il getto dei materiali dall'alto. - Per la movimentazione di tubazioni utilizzare bilanciere a trave predisposto per due punti o quattro di attacco regolabili in linea, funi o catene e ganci di sicurezza. - Forca con gabbia per sollevamento di carichi unitari su pallets. - Cassoni a sponde alte per il sollevamento di materiali minuti. - Segregazione delle aree a rischio con transenne 	<p>[Caduta di materiale dall'alto]</p> <p>Le scelte progettuali, le procedure, gli apprestamenti e le attrezzature devono essere messi in atto dalla ditta affidataria, che tramite il responsabile di cantiere dovrà coordinarsi con le ditte subaffidatarie in modo da rispettare quanto indicato nel piano. Incaricare un preposto che coordini affinché:</p> <ul style="list-style-type: none"> - nessun lavoratore non addetto ai lavori transiti nelle zone a rischio. - nessun lavoratore soste in prossimità dei lavori a rischio. - non ci sia la presenza contemporanea nella stessa area di attività di sollevamento materiali con altre attività di cantiere differenti. - non ci sia la presenza contemporanea di più attività di sollevamento con mezzi diversi nella stessa area. <p>[Investimento da veicoli nell'area di cantiere]</p> <p>Le scelte progettuali, le procedure, gli apprestamenti e le attrezzature devono essere messi in atto dalla ditta affidataria,</p>

	<p>b) ogni tronco inserito in quello inferiore; c) eventuali raccordi, adeguatamente rinforzati; d) ultimo tratto inclinato, fine di ridurre la velocità di fuoriuscita del materiale; e) estremità inferiore sufficientemente lontana dalla struttura e dai ponti di servizio; deve inoltre essere posta ad altezza tale da evitare la formazione di polvere o di pericolosi rimbalzi di materiale; f) estremità inferiore posta ad altezza non superiore ai due metri dal piano di raccolta,</p> <p>[Investimento da veicoli nell'area di cantiere] - Coordinare la movimentazione dei mezzi qualora gli autisti non godano della completa visuale, evitare di fraporsi fra i mezzi e gli ostacoli ma posizionarsi sempre in posizione visibile e sicura. - Incaricare un preposto per coordinare l'entrata/uscita dei non addetti ai lavori; provvedere alla sospensione/ripresa di eventuali lavorazioni al fine di garantire l'incolumità di mezzi e persone.</p> <p>[Lavori in scavi o luoghi ristretti] - Ispezionare con cura l'ambiente di lavoro e verificare la presenza di fattori ambientali di rischio (carenza di ventilazione, presenza di microrganismi, ecc.). - Valutare attentamente la necessità di ventilare artificialmente l'ambiente di lavoro e/o di aspirare gli eventuali gas, fumi prodotti dalle lavorazioni. - Prevedere un servizio di vigilanza costante sulle lavorazioni, svolto dall'esterno e da posizione sicura ed eventuali interventi di emergenza in soccorso dei lavoratori. - Indagini sugli agenti inquinanti presenti, eventuale bonifica ed adozione di un sistema di monitoraggio e controllo. - Ove possibile bisogna privilegiare lo scavo</p>	<p>o reti plastificate. - Segnaletica di sicurezza specifica del rischio per informare i lavoratori. - Apparecchi di sollevamento adeguate ai carichi da sollevare : gru a torre, autogrù, gru su autocarro o carrelli semoventi a braccio telescopico.</p> <p>[Investimento da veicoli nell'area di cantiere] Per la protezione dei lavoratori all'interno dell'area di cantiere: - Tutti i veicoli siano essi da trasporto o macchine edili devono essere equipaggiati di lampeggiati e segnali acustici per essere chiaramente visibili. - I passaggi pedonali lungo le piste di circolazione devono essere da questi separati con new jersey o reti di protezione. - Predisporre idonea segnaletica stradale temporanea di avvertimento/pericolo.</p> <p>[Lavori in scavi o luoghi ristretti] Per la protezione dei lavoratori che lavorano all'interno di scavi o luoghi ristretti predisporre: - Segnalazioni e delimitazioni del perimetro dell'area di lavoro con rete plastificata o metallica. - Parapetti in elementi a tubi e giunti e tavola fermapiede in legno alta 0,20 m. - Per il sollevamento dei materiali castello di tiro costituito da impalcato per deposito/posto di lavoro con parapetti sui lati liberi verso il vuoto, struttura portante con elementi metallici tubi e giunti. - Per entrare o uscire prevedere una scala verticale ben appoggiata, ancorata alle estremità superiori.</p>	<p>che tramite il responsabile di cantiere dovrà coordinarsi con le ditte subaffidatarie in modo da rispettare quanto indicato nel piano. Incaricare un preposto che coordini affinché: - nessun lavoratore si trovi nel campo d'azione dei mezzi di movimentazione terra o di trasporto - nessun lavoratori sostino in prossimità dei lavori con mezzi in movimento. - non ci sia la presenza contemporanea nella stessa area di attività con macchine in movimento ed attività diverse. -- nessun lavoratore transiti o sostino nelle zone di carico o scarico dei materiali.</p> <p>[Lavori in scavi o luoghi ristretti] Le scelte progettuali, le procedure, gli apprestamenti e le attrezzature devono essere messi in atto dalla ditta affidataria, che tramite il responsabile di cantiere dovrà coordinarsi con le ditte subaffidatarie in modo da rispettare quanto indicato nel piano.</p> <p>[Seppellimento e/o sprofondamento scavi meccanici] Le scelte progettuali, le procedure, gli apprestamenti e le attrezzature devono essere messi in atto dalla ditta affidataria, che tramite il responsabile di cantiere dovrà coordinarsi con le ditte subaffidatarie in modo da rispettare quanto indicato nel piano. Incaricare un preposto che coordini affinché:</p>
--	---	--	---

	<p>dall'esterno con mezzi meccanici e l'infilaggio di sistemi di rivestimento ad anelli prefabbricati.</p> <ul style="list-style-type: none"> - Quando è necessario operare all'interno è necessario provvedere all'armatura delle pareti, man mano che si procede nei lavori di scavo. - Realizzazione del rivestimento man mano che procede lo scavo sostituendo le armature provvisorie. - Non lasciare spazi vuoti fra gli anelli di armatura ed il terreno, ma riempirli con materiale adatto, ben stipato. - Il terreno attorno alla bocca del pozzo non va sovraccaricato da deposito di materiali, macchinari, soprattutto se vibranti. - Il dispositivo di protezione individuale anticaduta (del tipo per sollevamento, con bretelle e cosciali) è obbligatorio per lavori in condizioni di pericolo come, per esempio, in presenza di acque - Adeguata illuminazione in caso di lavori notturni. - Tenere a disposizione un mezzo di estinzione di pronto intervento. - Quando lo scavo supera i 1,50 m, le pareti devono essere armate. - Per l'accesso al fondo dello scavo utilizzare scale convenientemente disposte. - Il trasporto di persone deve essere effettuato utilizzando mezzi idonei. - Predisposizione delle attrezzature necessarie ad attuare le procedure di Emergenza. - Per luoghi ristretti oltre 30 m (improbabile nei lavori di fognatura) è obbligatorio installare un mezzo di collegamento con l'esterno. - E' necessario sorvegliare continuamente dall'esterno le persone che si trovano all'interno e mettere a loro disposizione mezzi di allarme e di sollevamento (dispositivi di protezione individuale anticaduta). 	<ul style="list-style-type: none"> - Attrezzature elettriche portatili con marcatura IMQ e doppio isolamento e conformi alle norme vigenti in materia di sicurezza elettrica. - Prolunghe, prese, adattatori e materiale elettrico in possesso dei requisiti minimi di sicurezza previsti dalla norma CEI o norme tecniche pertinenti. - Attrezzature elettriche a basso voltaggio. - In caso di allagamento o presenza di acqua affiorante dalla falda predisporre pompe idrovore tubazioni per l'eliminazione delle acque all'interno del pozzo. - Illuminazione artificiale in caso di lavori notturno. <p>In presenza di agenti inquinanti e polveri pericolose:</p> <ul style="list-style-type: none"> - In caso di emissioni non diffuse impianto di aspirazione localizzato per la captazione degli inquinanti alla fonte ed evitare la loro diffusione all'interno. - Utilizzo di autorespiratore per la protezione delle vie respiratorie. <p>Per gli interventi di emergenza è necessario predisporre:</p> <ul style="list-style-type: none"> - Servizi di intervento in soccorso dei lavoratori con equipaggio formato ed attrezzato per il recupero delle persone e per apprestare immediatamente i primi soccorsi essenziali. - Servizi di intervento con squadra antincendio formata ed attrezzata per il recupero delle persone e lo spegnimento dell'incendio. - Autorespiratori per la squadra di emergenza. - Imbragatura di salvataggio collegata ad sistema di salvataggio (discensore di emergenza) 	<ul style="list-style-type: none"> - nessun lavoratore non addetto ai lavori transiti nelle zone di scavo o movimentazione terra. - nessun lavoratore soste in prossimità dei lavori di scavo o movimento terra. - non ci sia la presenza contemporanea nella stessa area di attività scavo e altre attività manuali differenti. - nessun lavoratore transiti o soste nelle zone di carico o scarico dei materiali.
--	--	---	---

	<p>- Per gli scavi o cunicoli in cui vi sia continuo afflusso d'acqua occorre predisporre mezzi di uscita rapida delle persone e tenere a disposizione una pompa di riserva.</p> <p>- Elementi di armatura a disposizione per eventuali interventi di emergenza.</p> <p>- Un preposto deve sorvegliare costantemente le attività del cantiere e i lavoratori all'interno.</p> <p>- I lavoratori che accedono in luoghi con presenza di atmosfere esplosive o infiammabili devono portare un dispositivo rilevatore di gas che visualizzi contemporaneamente la presenza di H2S, CO, O2 e gas combustibili.</p> <p>[Seppellimento e/o sprofondamento scavi meccanici] Predisporre progetto dello scavo dal quale emergano i seguenti elementi:</p> <ul style="list-style-type: none"> - angolo di scarpata e/o eventuali armature previste - distanza da mantenere dal ciglio dello scavo per il posizionamento/sosta di carichi fissi e/o mobili - posizionamento di segnaletica e segregazioni - modalità di esecuzione delle operazioni di scavo in prossimità di reti tecnologiche interrate e/o corsi d'acqua e bacini - modalità di evacuazione acque superficiali <p>Monitorare periodicamente tramite un preposto opportunamente incaricato:</p> <ul style="list-style-type: none"> - La stabilità delle strutture limitrofe e/o oggetto dei lavori al fine di segnalare eventuali anomalie - i fronti di scavo/riporto e le relative opere di consolidamento - la stabilità dei materiali stoccati e del relativo piano di appoggio <p>Assicurarsi, prima dello stoccaggio di</p>	<p>[Seppellimento e/o sprofondamento scavi meccanici] Per la protezione dei lavoratori dal rischio di seppellimento predisporre:</p> <ul style="list-style-type: none"> - Armatura della parete dello scavo con posa meccanica di paratie di armature prefabbricate. - Adeguate vie di fuga e di emergenza da lasciare costantemente sgombre di materiali e mezzi. - Teli impermeabili a protezione del fronte di scavo/riporto in caso di piogge. - Protezioni per la caduta di materiali con reti a maglia esagonale fissata con tasselli a parete. - Segregazioni delle aree interessate dalle lavorazioni con transenne. - Protezioni al ciglio al fine di definire idonea fascia di rispetto con parapetto o rete di plastica arretrata rispetto al ciglio di almeno 2 metri. - Scale e passerelle di accesso a fondo scavo, costituite da piano di calpestio in legno, parapetti di protezione e struttura portante in legno. - Scale o passerelle di accesso al fondo dello scavo metalliche. - Rampe di accesso al fondo scavi ricavate su terreno naturale con pendenza e portata adeguata a sostenere il peso dei mezzi meccanici. - Piazzole di sosta mezzi (pompa, gru per scarico materiali) ricavate su terreno con pendenza e portata adeguata a sostenere il peso dei mezzi meccanici. <p>Per l'esecuzione delle lavorazioni di scavo devono essere utilizzati solo:</p> <ul style="list-style-type: none"> - Mezzi meccanici (escavatori, pale cariatrici e autocarri) con caratteristiche adeguate alle pendenze e alla portata del terreno. 	
--	--	--	--

	<p>materiali/attrezzature, delle portate massime al fine di: - non caricare eccessivamente il terreno</p> <p>Posizionare il mezzo di sollevamento e/o le attrezzature fisse: - su basamento dimensionato da tecnico abilitato secondo appropriato progetto statico - in modo che la loro distanza sia almeno pari all'altezza dalle pareti di scavo/riporto rispetto al ciglio dello scavo, in caso contrario prevedere adeguate opere di consolidamento strutturale dimensionate da tecnico abilitato secondo appropriato progetto statico.</p> <p>- Non consentire il traffico veicolare in adiacenza all'area di scavo tramite modifica della viabilità di cantiere</p> <p>Procedure per eseguire le armature. Le strutture di sostegno devono essere installate a diretto contatto con la facciata dello scavo e, ove necessario, deve essere inserito del materiale di ricalzo tra la facciata dello scavo e l'armatura, per garantire la continuità del contrasto. La messa in opera delle armature deve essere effettuata pari passo con l'effettuazione dello scavo.</p> <p>Procedura armatura in terreno coesivo In presenza di un terreno di sufficiente coesione, in cui non è possibile realizzare lo scavo per tutta la profondità richiesta, si può effettuare lo scavo stesso fino a 80-120 cm e dopo aver disposto una prima armatura, si può procedere ad un'altra fase di scavo e così via. In questo caso basta posizionare i pannelli di legno,</p>	<p>- Escavatori dotati di cabina con dispositivi di protezione ROPS e FOPS, sistemi di protezione per il ribaltamento e la caduta di oggetti</p>	
--	---	--	--

	<p>di altezza leggermente superiore alla profondità dello scavo, contro le pareti dello scavo e fissarli con puntoni di legno provvisori per consentire agli operai di scendere nella trincea e disporre gli elementi di contrasto definitivi.</p> <p>Armatatura di scavi in terreni granulari Quando il terreno non rende possibile nemmeno uno scavo di profondità minima, oppure quando si deve operare in siti urbani e occorre evitare qualsiasi depressione del terreno, è necessario rispettare rigorosamente le seguenti modalità: dopo aver scavato per circa 30 centimetri si infiggono nel terreno le due pareti verticali aventi una leggera inclinazione. Quindi si dispongono i puntoni di contrasto e si realizza un successivo scavo installando un secondo blocco di armatura, con pareti aventi la stessa inclinazione di quelle superiori e così via.</p> <p>Rimozione dell'armatura Per la rimozione dell'armatura occorre procedere dal basso verso l'alto, avendo particolare cura nel proteggere sempre il lavoratore che si trova dentro lo scavo. Se al momento del disarmo si avverte che l'armatura (puntoni e montanti) è sottoposta a pressione perché il terreno ha subito dei movimenti, occorre riempire la trincea con il terreno prima di rimuovere puntoni e montanti. Quando è possibile, l'armatura deve essere rimossa dagli stessi operai che l'hanno installata, in quanto meglio di altri possono verificare la presenza di nuove condizioni di rischio nel terreno, successive alla posa in opera dell'armatura.</p>		
<p>Tavole e disegni tecnici esplicativi</p>	<ul style="list-style-type: none"> ▪ scavo 		

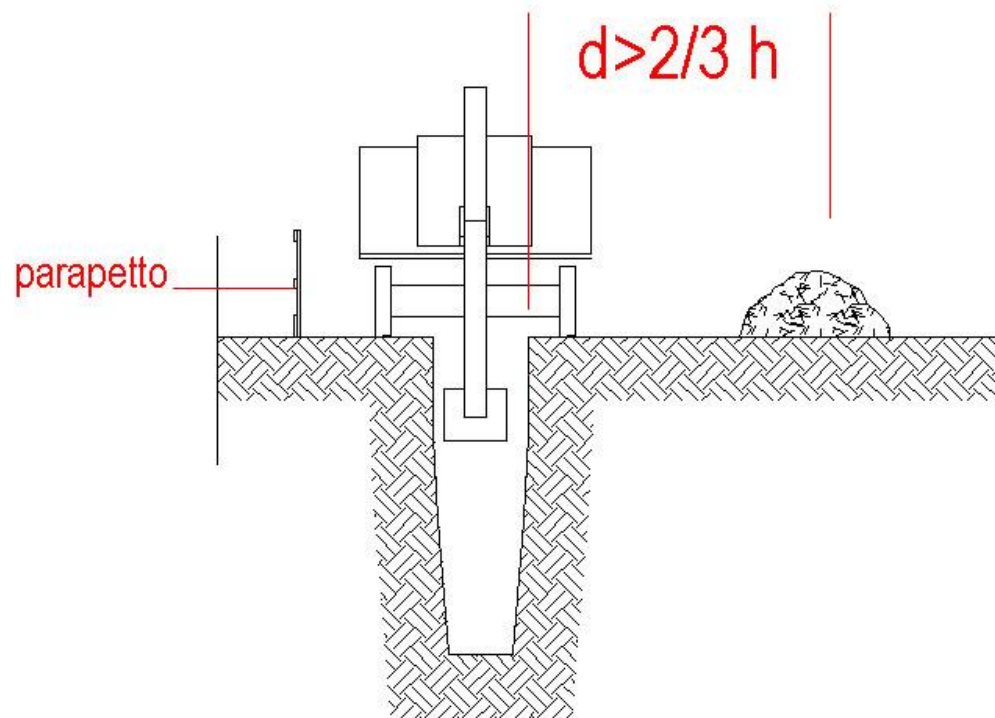

▪ opera finita



- geotessile rinterro

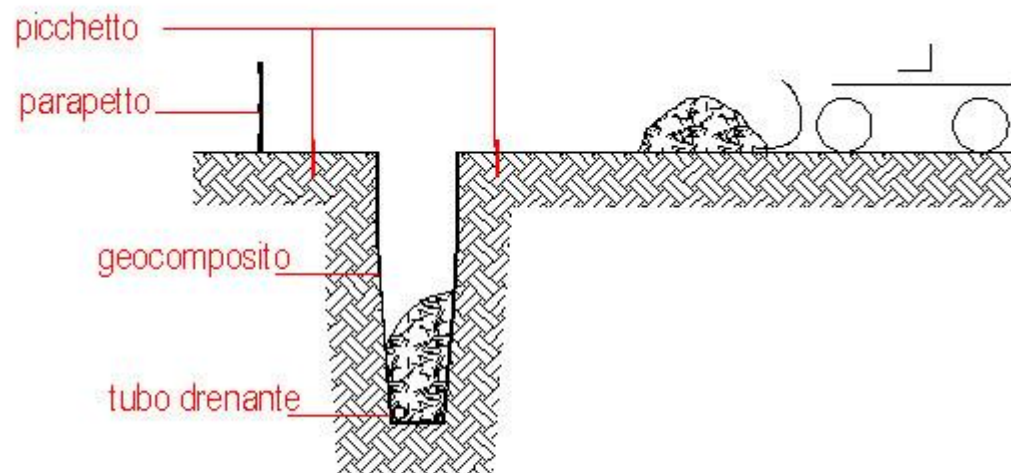

- posa geotessile

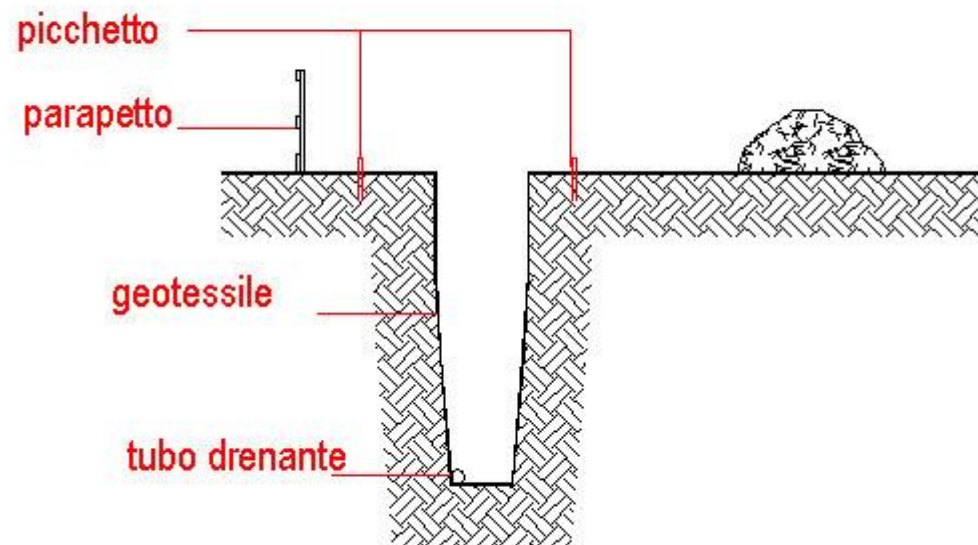



CRONOPROGRAMMA DEI LAVORI

Nr.	Descrizione	Durata	Inizio	2016					2017		
				AGO	SET	OTT	NOV	DIC	GEN		
1	Diagramma di Gantt	107/155	30/08/2016								
2	Allestimento cantiere	5/5	30/08/2016								
3	Scavi o sbancamenti eseguiti con mezzi meccanici	3/3	06/09/2016								
4	Pulizia bosco, livellamento area ed abbattimento a...	3/5	09/09/2016								
5	Smontaggio tettoie in legno e tavoli pic-nic	1/1	14/09/2016								
6	Scavi a sezione obbligata eseguiti con mezzo	9/11	12/09/2016								
7	Demolizione di coroli in calcestruzzo e/o pietrame	2/2	15/09/2016								
8	Posa tubi in acciaio con saldatura per sovrapposiz...	2/4	23/09/2016								
9	Posa tubazioni prefabbricate in cemento e pozzetti	2/2	27/09/2016								
10	Posa di tubazione per linee elettriche	1/1	29/09/2016								
11	Posa tubi e opere prefabbricate per acqua potabile...	4/6	30/09/2016								
12	Rinfianco e rinterro con mini escavatore	2/2	06/10/2016								
13	Sistemazione fondo e sponde laghetto artificiale , ...	4/6	07/10/2016								
14	Consolidamento versanti con muri cellulari (crib-wa...	7/9	17/11/2016								
15	Formazione strato di sottofondo	3/5	14/10/2016								
16	Formazione di strati di fondazione in misto granulare	2/2	19/10/2016								
17	Posa canalette, cunette e fossi di guardia	7/11	21/10/2016								
18	Fondazioni in cls armato opere d'arete e aree attre...	4/7	01/11/2016								
19	Muratura in pietra opere d'arte	4/6	04/11/2016								
20	Formazione di strati di fondazione in misto cemen...	5/7	10/11/2016								
21	Vespai in materiale misto di cava	1/1	17/11/2016								
22	Conclomerato cementizio per fondazioni non armate	6/8	18/11/2016								
23	Strutture verticali ed orizzontali in legno lamellare	9/14	30/11/2016								
24	Montaggio converse, canali, scossaline con ponte...	1/1	13/12/2016								
25	Montaggio di pluviali	1/1	13/12/2016								
26	Manto di copertura con posa di tegole	2/2	13/12/2016								







Nr.	Descrizione	Durata	Inizio	2016					2017	
				AGO	SET	OTT	NOV	DIC	GEN	
27	Divisori in cartongesso	3/5	15/12/2016							
28	Impianto idrico sanitario	3/3	20/12/2016							
29	Impianto elettrico e di terra interno agli edifici	4/7	23/12/2016							
30	Pavimenti di varia natura	3/5	30/12/2016							
31	Realizzazione di rivestimenti	2/2	04/01/2017							
32	Posa in opera di battiscopa	1/4	06/01/2017							
33	Montaggio infissi esterni in legno	1/1	10/01/2017							
34	Tinteggiatura pareti e soffitti a rullo/pennello	2/2	11/01/2017							
35	Montaggio infissi interni in legno	1/1	12/01/2017							
36	Montaggio idro-sanitari e accessori vari	1/1	13/01/2017							
37	Installazione apparecchiature elettriche	1/3	14/01/2017							
38	Posa cavo elettrico entro tubazioni interrato	1/1	17/01/2017							
39	Impianto fognario con tubazioni in PVC e vasca i...	3/3	30/11/2016							
40	Pavimentazioni esterne	6/8	19/01/2017							
41	Posa in opera di arredi e simili	30/47	03/12/2016							
42	Smobilizzo cantiere	3/5	27/01/2017							











Legenda:



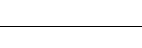







	Intero cantiere
--	-----------------









	Area 1 : TRATTO STRADA 1-2-5-6 E STRADA 3-4
	Area 2 : AREE ATTREZZATE
	Area 3 : CENTRO ABITATO - MONTE CALVARIO

Proprietà della fase

#	Nome	Categoria	Data inizio	Data fine	gg	Area cantiere	Produzione				Impresa esecutrice
							N.squadre	Componenti squadra	Totale lav.	Prod. giornaliera squadra	
2	Scavi o sbancamenti eseguiti con mezzi meccanici e livellamenti sede stradale	Strade	06/09/2016	08/09/2016	3		1	3	3	100 Mc/gg	
3	Abbattimento alberi, pulizia bosco, livellamento terreno	Sistemazione e manutenzione aree attrezzate	09/09/2016	13/09/2016	5		1	4	4	0	
4	Smontaggio tettoie in legno e tavoli pic-nic	Rimozione di strutture portanti e non in legno	14/09/2016	14/09/2016	1		1	4	4	0 Mq/gg	
5	Scavi a sezione obbligata eseguiti con mezzo meccanico, compreso cunette	Strade	12/09/2016	22/09/2016	11		2	3	6	0 Mc/gg	
6	Demolizione di coroli in calcestruzzo e/o pietrame	Lavori stradali	15/09/2016	16/09/2016	2		1	3	3	0 Mc/gg	
7	Posa tubi in acciaio ondulato ARMCO e relative opere prefabbricate	Strade	23/09/2016	26/09/2016	4		1	4	4	0 Ml/gg	
8	Posa tubazioni prefabbricate in cemento, pozzetti prefabb. e canalette in cls	Strade	27/09/2016	28/09/2016	2		1	4	4	0 Ml/gg	

9	Posa di tubazione per linee elettriche	Sottoservizi - Illuminazione esterna	29/09/2016	29/09/2016	1		1	3	3	0	
10	Posa tubi e opere prefabbricate per acqua potabile	Allacciamenti impianti	30/09/2016	05/10/2016	6		1	4	4	0 Ml/gg	
11	Rinfianco e rinterro con mini escavatore	Allacciamenti impianti	06/10/2016	13/10/2016	2		1	3	3	0 Mc/gg	
12	Sistemazione fondo e sponde laghetto artificiale	Sistemazione e manutenzione aree verdi	07/10/2016	12/10/2016	6		1	4	4	0	
13	Palizzata viva per sistemazione a gradinata del terreno	Sistemazioni esterne	17/11/2016	25/11/2016	9		1	4	4	0	
14	Formazione strato di sottofondo e compattazione	Strade	14/10/2016	18/10/2016	5		1	3	3	0	
15	Formazione di strati di fondazione in misto granulare	Strade	19/10/2016	20/10/2016	2		1	3	3	0	
16	Posa canalette, cunette e fossi di guardia	Strade	21/10/2016	31/10/2016	11		2	4	8	0	
17	Fondazioni strutture	Strutture di fondazione in cls armato	01/11/2016	29/11/2016	7		1	4	4	0 Mc/gg	
18	Muratura in pietra Opere d'arte	Strade	04/11/2016	09/11/2016	6		2	4	8	0 Mc/gg	
19	Formazione di strati di fondazione in misto cementato	Strade	10/11/2016	16/11/2016	7		1	4	4	0	
20	Vespai in materiale misto di cava	Strutture controterra	17/11/2016	17/11/2016	1		1	4	4	320 Mc/gg	

21	Conglomerato cementizio per fondazioni opere d'arte, plinti, magroni e massetti	Fornitura e getto del calcestruzzo per opere non armate	18/11/2016	25/11/2016	8		1	4	4	0 Mq/g g	
22	Strutture verticali ed orizzontali in legno lamellare	Strutture in elevato in legno	30/11/2016	13/12/2016	14		1	4	4	0	
23	Montaggio converse, canali, scossaline con ponteggio	Opere da lattoniere	13/12/2016	13/12/2016	1		1	3	3	0 Mq/g g	
24	Montaggio di pluviali	Opere da lattoniere	13/12/2016	13/12/2016	1		1	2	2	0 Ml/gg	
25	Completamento di copertura con posa di tegole	Manti di copertura	13/12/2016	14/12/2016	2		1	2	2	0	
26	Divisori in cartongesso	Pareti divisorie interne in materiale vario	15/12/2016	19/12/2016	5		1	2	2	0 Mq/g g	
27	Impianto idrico sanitario	Impianto idrico-fognario	20/12/2016	22/12/2016	3		1	2	2	0	
28	Impianto elettrico e di terra interno agli edifici	Impianto elettrico	23/12/2016	29/12/2016	7		1	2	2	0 Ml/gg	
29	Pavimenti di varia natura	Pavimenti e rivestimenti	30/12/2016	03/01/2017	5		1	3	3	16 Mq/g g	
30	Realizzazione di rivestimenti	Pavimenti e rivestimenti	04/01/2017	05/01/2017	2		1	3	3	0 Mq/g g	
31	Posa in opera di battiscopa	Pavimenti e rivestimenti	06/01/2017	09/01/2017	4		1	3	3	45 Ml/gg	

32	Montaggio infissi esterni in legno	Infissi esterni	10/01/2017	10/01/2017	1		1	3	3	15 Mq/gg	
33	Tinteggiatura pareti e soffitti a rullo/pennello	Finiture interne	11/01/2017	20/01/2017	2		1	2	2	50 Mq/gg	
34	Montaggio infissi interni in legno	Infissi interni	12/01/2017	12/01/2017	1		1	3	3	0 N/gg	
35	Montaggio idro-sanitari e accessori vari	Impianto idrico-fognario	13/01/2017	13/01/2017	1		1	2	2	0	
36	Installazione apparecchiature elettriche	Impianto elettrico	14/01/2017	16/01/2017	3		1	2	2	0	
37	Posa cavo elettrico entro tubazioni interrato	Sottoservizi - Illuminazione esterna	17/01/2017	17/01/2017	1		1	4	4	0	
38	Impianto fognario con rete disperdente e fossa Imhoff	Impianto idrico-fognario	30/11/2016	02/12/2016	3		1	4	4	0	
39	Pavimentazioni esterne	Sistemazioni esterne	19/01/2017	26/01/2017	8		2	3	6	0	
40	Posa in opera di arredi pubblici in gener, giochi, segnaletica e cartellonistica	Arredi esterni per aree attrezzate	03/12/2016	18/01/2017	47		2	3	6	0	

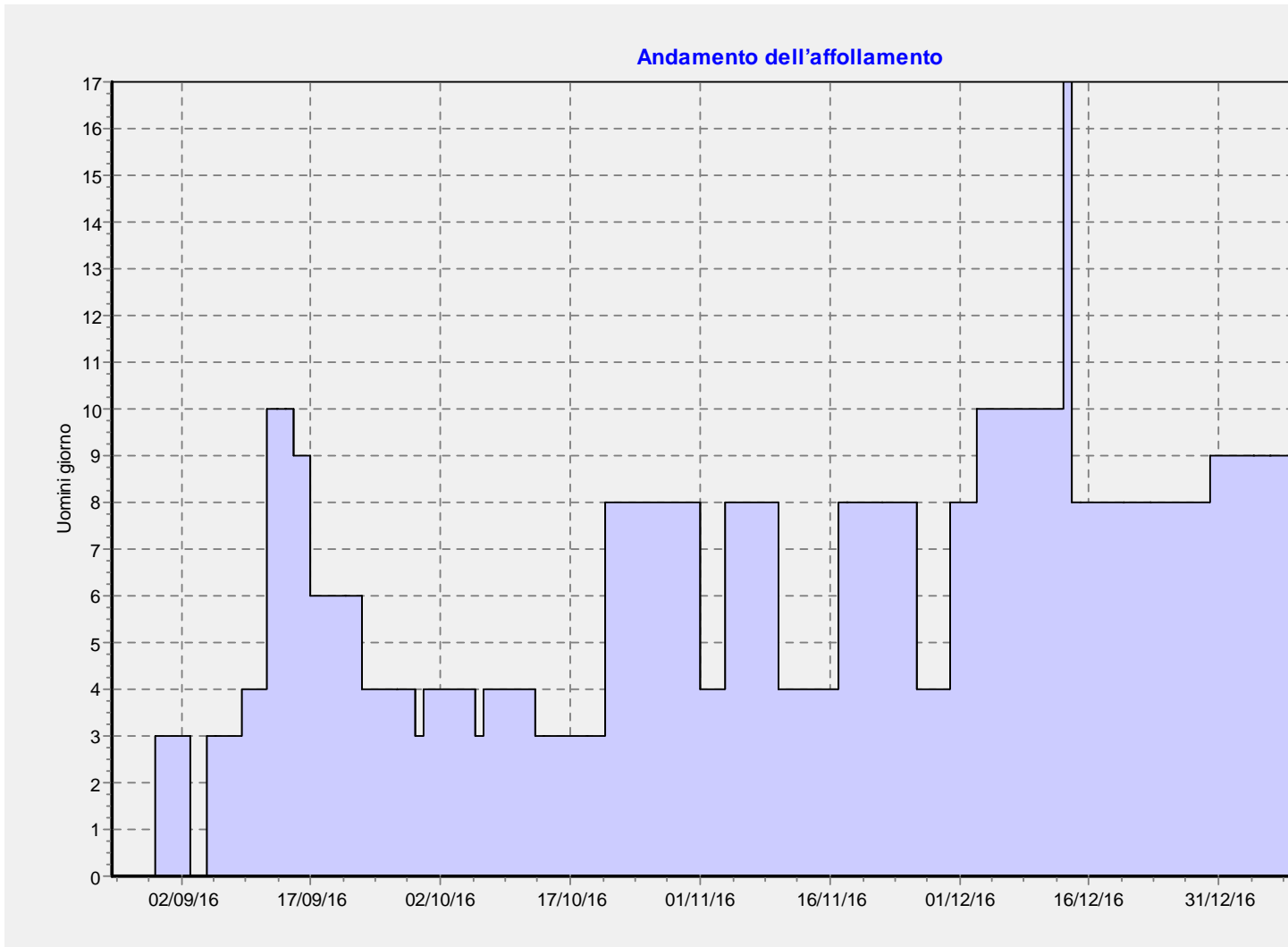

INTERFERENZE TRA LE LAVORAZIONI
(2.1.2 lett. e E lett. i); 2.3.1; 2.3.2; 2.3.3)

Fase interferenza lavorazioni	Sfasamento spaziale	Sfasamento temporale	Prescrizioni operative
Rimozione di strutture portanti e non in legno - Smontaggio tettoie in legno e tavoli pic-nic Strade - Scavi a sezione obbligata eseguiti con mezzo meccanico, compreso cunette	<input checked="" type="checkbox"/>	<input type="checkbox"/>	
Strade - Scavi a sezione obbligata eseguiti con mezzo meccanico, compreso cunette Lavori stradali - Demolizione di coroli in calcestruzzo e/o pietrame	<input checked="" type="checkbox"/>	<input type="checkbox"/>	
Sistemazioni esterne - Palizzata viva per sistemazione a gradinata del terreno Fornitura e getto del calcestruzzo per opere non armate - Conglomerato cementizio per fondazioni opere d'arte, plinti, magroni e massetti	<input checked="" type="checkbox"/>	<input type="checkbox"/>	
Strutture in elevato in legno - Strutture verticali ed orizzontali in legno lamellare Opere da lattoniere - Montaggio converse, canali, scossaline con ponteggio	<input type="checkbox"/>	<input checked="" type="checkbox"/>	
Strutture in elevato in legno - Strutture verticali ed orizzontali in legno lamellare Opere da lattoniere - Montaggio di pluviali	<input type="checkbox"/>	<input checked="" type="checkbox"/>	
Strutture in elevato in legno - Strutture verticali ed orizzontali in legno lamellare Manti di copertura - Completamento di copertura con posa di tegole	<input type="checkbox"/>	<input checked="" type="checkbox"/>	
Strutture in elevato in legno - Strutture verticali ed orizzontali in legno lamellare Impianto idrico-fognario - Impianto fognario con rete disperdente e fossa Imhoff	<input checked="" type="checkbox"/>	<input type="checkbox"/>	
Strutture in elevato in legno - Strutture verticali ed orizzontali in legno lamellare Arredi esterni per aree attrezzate - Posa in opera di arredi pubblici in	<input checked="" type="checkbox"/>	<input type="checkbox"/>	

Piano di Sicurezza e Coordinamento Interferenze tra le lavorazioni

gener, giochi, segnaletica e cartellonistica			
Opere da lattoniere - Montaggio converse, canali, scossaline con ponteggio Opere da lattoniere - Montaggio di pluviali	<input type="checkbox"/>	<input checked="" type="checkbox"/>	
Opere da lattoniere - Montaggio converse, canali, scossaline con ponteggio Manti di copertura - Completamento di copertura con posa di tegole	<input type="checkbox"/>	<input checked="" type="checkbox"/>	
Opere da lattoniere - Montaggio converse, canali, scossaline con ponteggio Arredi esterni per aree attrezzate - Posa in opera di arredi pubblici in gener, giochi, segnaletica e cartellonistica	<input checked="" type="checkbox"/>	<input type="checkbox"/>	
Opere da lattoniere - Montaggio di pluviali Manti di copertura - Completamento di copertura con posa di tegole	<input type="checkbox"/>	<input checked="" type="checkbox"/>	
Opere da lattoniere - Montaggio di pluviali Arredi esterni per aree attrezzate - Posa in opera di arredi pubblici in gener, giochi, segnaletica e cartellonistica	<input checked="" type="checkbox"/>	<input type="checkbox"/>	
Manti di copertura - Completamento di copertura con posa di tegole Arredi esterni per aree attrezzate - Posa in opera di arredi pubblici in gener, giochi, segnaletica e cartellonistica	<input checked="" type="checkbox"/>	<input type="checkbox"/>	
Pareti divisorie interne in materiale vario - Divisori in cartongesso Arredi esterni per aree attrezzate - Posa in opera di arredi pubblici in gener, giochi, segnaletica e cartellonistica	<input checked="" type="checkbox"/>	<input type="checkbox"/>	
Impianto idrico-fognario - Impianto idrico sanitario Arredi esterni per aree attrezzate - Posa in opera di arredi pubblici in gener, giochi, segnaletica e cartellonistica	<input checked="" type="checkbox"/>	<input type="checkbox"/>	
Impianto elettrico - Impianto elettrico e di terra interno agli edifici Arredi esterni per aree attrezzate - Posa in opera di arredi pubblici in gener, giochi, segnaletica e cartellonistica	<input checked="" type="checkbox"/>	<input type="checkbox"/>	
Pavimenti e rivestimenti - Pavimenti di varia natura Arredi esterni per aree attrezzate - Posa in opera di arredi pubblici in gener, giochi, segnaletica e cartellonistica	<input checked="" type="checkbox"/>	<input type="checkbox"/>	
Pavimenti e rivestimenti - Realizzazione di rivestimenti Arredi esterni per aree attrezzate - Posa in opera di arredi pubblici in	<input checked="" type="checkbox"/>	<input type="checkbox"/>	

Piano di Sicurezza e Coordinamento Interferenze tra le lavorazioni

gener, giochi, segnaletica e cartellonistica			
Pavimenti e rivestimenti - Posa in opera di battiscopa Arredi esterni per aree attrezzate - Posa in opera di arredi pubblici in gener, giochi, segnaletica e cartellonistica	<input checked="" type="checkbox"/>	<input type="checkbox"/>	
Infissi esterni - Montaggio infissi esterni in legno Arredi esterni per aree attrezzate - Posa in opera di arredi pubblici in gener, giochi, segnaletica e cartellonistica	<input checked="" type="checkbox"/>	<input type="checkbox"/>	
Finiture interne - Tinteggiatura pareti e soffitti a rullo/pennello Arredi esterni per aree attrezzate - Posa in opera di arredi pubblici in gener, giochi, segnaletica e cartellonistica	<input checked="" type="checkbox"/>	<input type="checkbox"/>	
Infissi interni - Montaggio infissi interni in legno Arredi esterni per aree attrezzate - Posa in opera di arredi pubblici in gener, giochi, segnaletica e cartellonistica	<input checked="" type="checkbox"/>	<input type="checkbox"/>	
Impianto idrico-fognario - Montaggio idro-sanitari e accessori vari Arredi esterni per aree attrezzate - Posa in opera di arredi pubblici in gener, giochi, segnaletica e cartellonistica	<input checked="" type="checkbox"/>	<input type="checkbox"/>	
Impianto elettrico - Installazione apparecchiature elettriche Arredi esterni per aree attrezzate - Posa in opera di arredi pubblici in gener, giochi, segnaletica e cartellonistica	<input checked="" type="checkbox"/>	<input type="checkbox"/>	
Sottoservizi - Illuminazione esterna - Posa cavo elettrico entro tubazioni interrato Arredi esterni per aree attrezzate - Posa in opera di arredi pubblici in gener, giochi, segnaletica e cartellonistica	<input checked="" type="checkbox"/>	<input type="checkbox"/>	

PROCEDURE COMPLEMENTARI O DI DETTAGLIO DA ESPlicitARE NEL POS
(2.1.3)

Vanno indicate, ove il coordinatore lo ritenga necessario per una o più specifiche fasi lavoro, eventuali procedure complementari o di dettaglio da esplicitare nel POS dell'impresa esecutrice. Tali procedure, normalmente, non devono comprendere elementi che costituiscono costo della sicurezza e vanno successivamente validate all'atto della verifica dell'idoneità del POS.

Sono previste procedure: SI NO

MISURE DI COORDINAMENTO RELATIVE ALL'USO COMUNE DI APPRESTAMENTI, ATTREZZATURE, INFRASTRUTTURE, MEZZI E SERVIZI DI PROTEZIONE COLLETTIVA

SCHEDA: Rullo compressore

Fase di pianificazione
(2.1.2 lett. f)

Categoria: Macchine**Descrizione:****Fase/i d'utilizzo o lavorazioni:**

Formazione di strati di fondazione in misto cementato
 Formazione di strati di fondazione in misto granulare
 Formazione strato di sottofondo e compattazione
 Posa tubazioni prefabbricate in cemento, pozzetti prefabb. e canalette in cls

SCHEDA: Autobetoniera

Fase di pianificazione
(2.1.2 lett. f)

Categoria: Macchine**Descrizione:** Uso di autobetoniera.**Fase/i d'utilizzo o lavorazioni:**

Fondazioni strutture
 Formazione di strati di fondazione in misto cementato
 Posa tubazioni prefabbricate in cemento, pozzetti prefabb. e canalette in cls
 Posa tubi in acciaio ondulato ARMCO e relative opere prefabbricate
 Vespai in materiale misto di cava

SCHEDA: Autocarro

Fase di pianificazione
(2.1.2 lett. f)

Categoria: Macchine**Descrizione:** Uso di autocarro.**Fase/i d'utilizzo o lavorazioni:**

Abbattimento alberi, pulizia bosco, livellamento terreno
 Demolizione di coroli in calcestruzzo e/o pietrame
 Divisori in cartongesso
 Fondazioni strutture
 Formazione di strati di fondazione in misto cementato
 Formazione di strati di fondazione in misto granulare
 Formazione strato di sottofondo e compattazione
 Impianto fognario con rete disperdente e fossa Imhoff
 Montaggio di pluviali
 Montaggio infissi esterni in legno
 Montaggio infissi interni in legno
 Muratura in pietra Opere d'arte
 Palizzata viva per sistemazione a gradinata del terreno
 Pavimentazioni esterne
 Posa canalette, cunette e fossi di guardia
 Posa cavo elettrico entro tubazioni interrato
 Posa di tubazione per linee elettriche
 Posa in opera di arredi pubblici in gener, giochi, segnaletica e cartellonistica
 Posa tubazioni prefabbricate in cemento, pozzetti prefabb. e canalette in cls
 Posa tubi e opere prefabbricate per acqua potabile
 Posa tubi in acciaio ondulato ARMCO e relative opere prefabbricate

Rinfianco e rinterro con mini escavatore Scavi a sezione obbligata eseguiti con mezzo meccanico, compreso cunette Scavi o sbancamenti eseguiti con mezzi meccanici e livellamenti sede stradale Sistemazione fondo e sponde laghetto artificiale Smontaggio tettoie in legno e tavoli pic-nic Strutture verticali ed orizzontali in legno lamellare Vespai in materiale misto di cava

SCHEMA: Autocarro con gru	
Fase di pianificazione (2.1.2 lett. f)	
Categoria: Macchine	Descrizione:
Fase/i d'utilizzo o lavorazioni: Abbattimento alberi, pulizia bosco, livellamento terreno Completamento di copertura con posa di tegole Posa canalette, cunette e fossi di guardia Posa di tubazione per linee elettriche Posa in opera di arredi pubblici in gener, giochi, segnaletica e cartellonistica Posa tubazioni prefabbricate in cemento, pozzetti prefabb. e canalette in cls Posa tubi in acciaio ondulato ARMCO e relative opere prefabbricate Strutture verticali ed orizzontali in legno lamellare	

SCHEMA: Autopompa per calcestruzzo	
Fase di pianificazione (2.1.2 lett. f)	
Categoria: Macchine	Descrizione:
Fase/i d'utilizzo o lavorazioni: Fondazioni strutture Vespai in materiale misto di cava	

SCHEMA: Avvitatore a batteria	
Fase di pianificazione (2.1.2 lett. f)	
Categoria: Attrezzature	Descrizione:
Fase/i d'utilizzo o lavorazioni: Divisori in cartongesso Impianto idrico sanitario Installazione apparecchiature elettriche Montaggio converse, canali, scossaline con ponteggio Montaggio di pluviali Montaggio infissi esterni in legno Montaggio infissi interni in legno Strutture verticali ed orizzontali in legno lamellare	

SCHEMA: Avvitatore elettrico	
Fase di pianificazione	

<i>(2.1.2 lett. f)</i>	
Categoria: Attrezzature	Descrizione: Utilizzo di avvitatore elettrico.
Fase/i d'utilizzo o lavorazioni: Impianto elettrico e di terra interno agli edifici Montaggio idro-sanitari e accessori vari	

SCHEDA: Betoniera a bicchiere	
Fase di pianificazione <i>(2.1.2 lett. f)</i>	
Categoria: Attrezzature	Descrizione: Utilizzo di betoniera a bicchiere.
Fase/i d'utilizzo o lavorazioni: Completamento di copertura con posa di tegole Conglomerato cementizio per fondazioni opere d'arte, plinti, magroni e massetti Muratura in pietra Opere d'arte Pavimentazioni esterne Pavimenti di varia natura Posa di tubazione per linee elettriche Realizzazione di rivestimenti	

SCHEDA: Escavatore	
Fase di pianificazione <i>(2.1.2 lett. f)</i>	
Categoria: Macchine	Descrizione:
Fase/i d'utilizzo o lavorazioni: Abbattimento alberi, pulizia bosco, livellamento terreno Formazione di strati di fondazione in misto granulare Impianto fognario con rete disperdente e fossa Imhoff Palizzata viva per sistemazione a gradinata del terreno Posa canalette, cunette e fossi di guardia Posa tubazioni prefabbricate in cemento, pozzetti prefabb. e canalette in cls Posa tubi in acciaio ondulato ARMCO e relative opere prefabbricate Scavi o sbancamenti eseguiti con mezzi meccanici e livellamenti sede stradale Vespai in materiale misto di cava	

SCHEDA: Martello	
Fase di pianificazione <i>(2.1.2 lett. f)</i>	
Categoria: Utensili	Descrizione:
Fase/i d'utilizzo o lavorazioni: Fondazioni strutture Montaggio converse, canali, scossaline con ponteggio Montaggio di pluviali Montaggio infissi esterni in legno Muratura in pietra Opere d'arte Pavimentazioni esterne Strutture verticali ed orizzontali in legno lamellare	

SCHEDA: Mini escavatore	
Fase di pianificazione (2.1.2 lett. f)	
Categoria: Macchine	Descrizione:
Fase/i d'utilizzo o lavorazioni: Posa canalette, cunette e fossi di guardia Rinfianco e rinterro con mini escavatore	

SCHEDA: Mini pala (bob cat)	
Fase di pianificazione (2.1.2 lett. f)	
Categoria: Macchine	Descrizione:
Fase/i d'utilizzo o lavorazioni: Posa canalette, cunette e fossi di guardia Posa tubazioni prefabbricate in cemento, pozzetti prefabb. e canalette in cls Vespai in materiale misto di cava	

SCHEDA: Motosega	
Fase di pianificazione (2.1.2 lett. f)	
Categoria: Attrezzature	Descrizione: Uso di motosega.
Fase/i d'utilizzo o lavorazioni: Smontaggio tettoie in legno e tavoli pic-nic Strutture verticali ed orizzontali in legno lamellare	

SCHEDA: Accessori per sollevamento	
Fase di pianificazione (2.1.2 lett. f)	
Categoria: Attrezzature	Descrizione:
Fase/i d'utilizzo o lavorazioni: Completamento di copertura con posa di tegole Fondazioni strutture Posa tubi in acciaio ondulato ARMCO e relative opere prefabbricate	

SCHEDA: Pala meccanica caricatrice	
Fase di pianificazione (2.1.2 lett. f)	
Categoria: Macchine	Descrizione:
Fase/i d'utilizzo o lavorazioni: Abbattimento alberi, pulizia bosco, livellamento terreno Demolizione di coroli in calcestruzzo e/o pietrame Formazione di strati di fondazione in misto cementato Formazione di strati di fondazione in misto granulare Formazione strato di sottofondo e compattazione	

Posa canalette, cunette e fossi di guardia
 Posa tubazioni prefabbricate in cemento, pozzetti prefabb. e canalette in cls
 Posa tubi in acciaio ondulato ARMCO e relative opere prefabbricate
 Rinfilanco e rinterro con mini escavatore
 Scavi a sezione obbligata eseguiti con mezzo meccanico, compreso cunette
 Scavi o sbancamenti eseguiti con mezzi meccanici e livellamenti sede stradale
 Vespai in materiale misto di cava

SCHEMA: Scale doppie

Fase di pianificazione
 (2.1.2 lett. f)

Categoria: Servizio**Descrizione:** Uso di scale doppie (le scale doppie hanno come caratteristica di poter essere utilizzate indipendentemente ad appoggi esterni).**Fase/i d'utilizzo o lavorazioni:**

Divisori in cartongesso
 Impianto elettrico e di terra interno agli edifici
 Impianto idrico sanitario
 Installazione apparecchiature elettriche
 Montaggio idro-sanitari e accessori vari
 Montaggio infissi esterni in legno
 Montaggio infissi interni in legno

SCHEMA: Sega circolare

Fase di pianificazione
 (2.1.2 lett. f)

Categoria: Attrezzature**Descrizione:** Uso della sega circolare.**Fase/i d'utilizzo o lavorazioni:**

Pavimentazioni esterne
 Pavimenti di varia natura
 Posa in opera di battiscopa
 Strutture verticali ed orizzontali in legno lamellare

SCHEMA: Sega circolare portatile

Fase di pianificazione
 (2.1.2 lett. f)

Categoria: Attrezzature**Descrizione:****Fase/i d'utilizzo o lavorazioni:**

Fondazioni strutture
 Montaggio infissi esterni in legno
 Montaggio infissi interni in legno

SCHEMA: Smerigliatore orbitale o flessibile

Fase di pianificazione
 (2.1.2 lett. f)

Categoria: Attrezzature**Descrizione:**

Fase/i d'utilizzo o lavorazioni:

Divisori in cartongesso
 Muratura in pietra Opere d'arte
 Pavimenti di varia natura
 Posa in opera di battiscopa
 Posa tubi e opere prefabbricate per acqua potabile

SCHEDA: Terna

Fase di pianificazione
 (2.1.2 lett. f)

Categoria: Macchine**Descrizione:** Uso della terna.**Fase/i d'utilizzo o lavorazioni:**

Impianto fognario con rete disperdente e fossa Imhoff
 Posa tubi e opere prefabbricate per acqua potabile
 Sistemazione fondo e sponde laghetto artificiale

SCHEDA: Trapano elettrico

Fase di pianificazione
 (2.1.2 lett. f)

Categoria: Attrezzature**Descrizione:** Uso di trapano elettrico.**Fase/i d'utilizzo o lavorazioni:**

Divisori in cartongesso
 Impianto elettrico e di terra interno agli edifici
 Impianto fognario con rete disperdente e fossa Imhoff
 Impianto idrico sanitario
 Installazione apparecchiature elettriche
 Montaggio di pluviali
 Montaggio idro-sanitari e accessori vari
 Montaggio infissi esterni in legno
 Montaggio infissi interni in legno
 Muratura in pietra Opere d'arte
 Pavimentazioni esterne
 Pavimenti di varia natura
 Posa di tubazione per linee elettriche
 Posa in opera di battiscopa
 Strutture verticali ed orizzontali in legno lamellare

SCHEDA: Utensili elettrici portatili

Fase di pianificazione
 (2.1.2 lett. f)

Categoria: Attrezzature**Descrizione:** Utilizzo di utensili elettrici portatili.**Fase/i d'utilizzo o lavorazioni:**

Divisori in cartongesso
 Fondazioni strutture
 Impianto elettrico e di terra interno agli edifici
 Impianto fognario con rete disperdente e fossa Imhoff
 Impianto idrico sanitario
 Installazione apparecchiature elettriche
 Montaggio idro-sanitari e accessori vari

<p>Montaggio infissi esterni in legno Montaggio infissi interni in legno Muratura in pietra Opere d'arte Pavimentazioni esterne Pavimenti di varia natura Posa di tubazione per linee elettriche Posa in opera di battiscopa Smontaggio tettoie in legno e tavoli pic-nic Strutture verticali ed orizzontali in legno lamellare</p>

SCHEDA: Utensili manuali	
Fase di pianificazione (2.1.2 lett. f)	
Categoria: Utensili	Descrizione:
<p>Fase/i d'utilizzo o lavorazioni: Demolizione di coroli in calcestruzzo e/o pietrame Palizzata viva per sistemazione a gradinata del terreno Posa in opera di arredi pubblici in gener, giochi, segnaletica e cartellonistica Posa tubi e opere prefabbricate per acqua potabile Rinfiando e rinterro con mini escavatore Sistemazione fondo e sponde laghetto artificiale Smontaggio tettoie in legno e tavoli pic-nic Tinteggiatura pareti e soffitti a rullo/pennello</p>	

SCHEDA: Ponte su ruote	
Fase di pianificazione (2.1.2 lett. f)	
Categoria: Servizio	Descrizione: Il lavoro comprende: - delimitazione e regolamentazione dell'area di montaggio; - deposito provvisorio elementi; - montaggio ponte su ruote; - allontanamento mezzi e sistemazione finale.
<p>Fase/i d'utilizzo o lavorazioni: Divisori in cartongesso Impianto elettrico e di terra interno agli edifici Installazione apparecchiature elettriche Strutture verticali ed orizzontali in legno lamellare</p>	

SCHEDA: Ponteggio metallico fisso	
Fase di pianificazione (2.1.2 lett. f)	
Categoria: Servizio	Descrizione: Il lavoro comprende: - delimitazione e regolamentazione dell'area di montaggio; - deposito provvisorio elementi; - montaggio ponteggio; - allontanamento mezzi e sistemazione finale.
<p>Fase/i d'utilizzo o lavorazioni:</p>	

Completamento di copertura con posa di tegole
 Montaggio converse, canali, scossaline con ponteggio
 Montaggio di pluviali
 Smontaggio tettoie in legno e tavoli pic-nic

SCHEDA: Ponti su cavalletti

Fase di pianificazione
 (2.1.2 lett. f)

Categoria: Servizio**Descrizione:** Realizzazione ed uso di ponti su cavalletti.**Fase/i d'utilizzo o lavorazioni:**

Realizzazione di rivestimenti
 Tinteggiatura pareti e soffitti a rullo/pennello

SCHEDA: Protezioni aperture verso il vuoto

Fase di pianificazione
 (2.1.2 lett. f)

Categoria: Sicurezza**Descrizione:** Formazione di protezioni (parapetti) delle aperture nelle pareti.**Fase/i d'utilizzo o lavorazioni:**

Conglomerato cementizio per fondazioni opere d'arte, plinti, magroni e massetti
 Posa in opera di battiscopa
 Strutture verticali ed orizzontali in legno lamellare

SCHEDA: Scale a mano

Fase di pianificazione
 (2.1.2 lett. f)

Categoria: Servizio**Descrizione:** Uso di scale a mano (le scale portatili possono essere in legno, in metallo o a composizione mista. Le scale portatili a mano sono di uso molto comune e vengono generalmente utilizzate per accedere ad una zona di lavoro sopraelevata).**Fase/i d'utilizzo o lavorazioni:**

Posa di tubazione per linee elettriche
 Realizzazione di rivestimenti
 Strutture verticali ed orizzontali in legno lamellare

SCHEDA: Scale ad innesti

Fase di pianificazione
 (2.1.2 lett. f)

Categoria: Servizio**Descrizione:** Uso di scale ad innesti.**Fase/i d'utilizzo o lavorazioni:**

Impianto elettrico e di terra interno agli edifici
 Installazione apparecchiature elettriche

SCHEDA: Pala	
Fase di pianificazione (2.1.2 lett. f)	
Categoria: Utensili	Descrizione:
Fase/i d'utilizzo o lavorazioni: Conglomerato cementizio per fondazioni opere d'arte, plinti, magroni e massetti Pavimentazioni esterne	

MODALITA' ORGANIZZATIVE DELLA COOPERAZIONE E DEL COORDINAMENTO
(2.1.2 lett. g); 2.2.2 lett.g))

- Trasmissione delle schede informative delle imprese presenti
- Riunione di coordinamento
- Verifica della trasmissione delle informazioni tra le imprese e lavoratori autonomi
- Altro:

DISPOSIZIONI PER LA CONSULTAZIONE DEGLI RLS
(2.2.2 lett. f)

- Evidenza della consultazione
- Riunione di coordinamento tra RLS
- Riunione di coordinamento tra RLS e CSE
- Altro:

ORGANIZZAZIONE DEL SERVIZIO DI PRONTO SOCCORSO, ANTINCENDIO ED EVACUAZIONE DEI LAVORATORI
(2.1.2 lett. h)

- a cura del committente
- gestione separata tra le imprese
- gestione comune tra le imprese

Emergenze ed evacuazione

[Gestione emergenza]

Nel lay-out di cantiere è indicato il "luogo sicuro" che dovrà essere raggiunto nel caso in cui nel cantiere si verifichi un'emergenza.

Per emergenza si intende un evento nocivo che colpisce un gruppo (una squadra di operai per esempio), una collettività (l'intero cantiere).

Esempi di emergenze sono gli eventi legati agli incendi, le esplosioni, gli allagamenti, gli spargimenti di sostanze liquide pericolose, i franamenti e smottamenti.

Il percorso che conduce, dall'esterno e all'interno del cantiere, al "luogo sicuro" deve essere mantenuto sgombro e fruibile dalle persone e i mezzi di soccorso in ogni circostanza.

È obbligo del datore di lavoro dell'impresa esecutrice dei lavori (l'Appaltatore) provvedere a designare uno o più soggetti, opportunamente formati, incaricati di gestire le emergenze.

Il datore di lavoro deve inoltre provvedere a:

- organizzare i necessari rapporti con i servizi pubblici d'emergenza;
- informare i lavoratori circa le misure predisposte e le misure da adottare in caso d'emergenza;
- dare istruzioni affinché i lavoratori possano mettersi al sicuro in caso d'emergenza;
- stabilire le procedure d'emergenza da adottare nel cantiere.

Pur non essendo obbligatoria per legge la redazione del piano di emergenza per i cantieri temporanei o mobili, si

fornisce a titolo esemplificativo, una procedura che potrà essere adottata in cantiere nel caso in cui si verifichi un'emergenza:

1. dare l'allarme (all'interno del cantiere e allertare i Vigili del Fuoco)
2. verificare cosa sta accadendo
3. tentare un primo intervento (sulla base della formazione ricevuta)
4. mettersi in salvo (raggiungimento del "luogo sicuro")
5. effettuare una ricognizione dei presenti
6. avvisare i Vigili del Fuoco
7. attendere i Vigili del Fuoco e informarli sull'accaduto

Il datore di lavoro dell'impresa esecutrice deve designare, prima dell'inizio dei lavori, uno o più lavoratori incaricati dell'attuazione delle misure di prevenzione incendi, lotta antincendio e gestione delle emergenze, ai sensi dell'art.18 comma 1 lett. B del D.Lgs. 81/08 e s.m.i. o se stesso, salvo nei casi previsti dall'art. 31, comma 6 del decreto medesimo.

I lavoratori designati devono frequentare un corso di formazione, di durata di 4 ore per le aziende di livello di rischio basso, di 8 ore per le aziende con rischio di livello medio, di 16 ore per le aziende di rischio di livello alto.

Cantieri temporanei o mobili	Livello alto	Livello medio	Livello basso
Cantieri temporanei o mobili in sotterrano per la costruzione, manutenzione e riparazione di gallerie, caverne, pozzi ed opere simili di lunghezza superiore a 50 m			
Cantieri temporanei o mobili ove si impiegano esplosivi		X	
Cantieri temporanei o mobili ove si detengono ed impiegano sostanze infiammabili e si fa uso di fiamme libere, esclusi quelli interamente all'aperto		X	
Altri cantieri temporanei o mobili		X	

ALLEGATI

- Copia documentazione attestante i requisiti professionali di cui all'art. 98 del D.Lgs. 81/08 e s.m.i.
- Copia lettera d'incarico coordinatore per la progettazione
- Stralcio planimetrico della zona dell'intervento (zonizzazione)
- Lettera all'autorità competente per parere sulla regolamentazione provvisoria (segnaletica, derivazioni, semafori provvisori, ...) della viabilità esterna al cantiere

QUADRO RIEPILOGATIVO INERENTE GLI OBBLIGHI DI TRASMISSIONE

Quadro da compilarsi alla prima stesura del PSC

Il presente documento è composto da n. _____ pagine

Il C.S.P. trasmette al Committente _____ il presente PSC per la sua presa in considerazione.

Data _____

Firma del C.S.P. _____

Il committente, dopo aver preso in considerazione il PSC, lo trasmette a tutte le imprese invitate a presentare offerte.

Data _____

Firma del committente _____

Quadro da compilarsi alla prima stesura e ad ogni successivo aggiornamento del PSC

Il presente documento è composto da n. _____ pagine.

L'impresa affidataria dei lavori Ditta _____ in relazione ai contenuti per la sicurezza indicati nel PSC / PSC aggiornato:

non ritiene di presentare proposte integrative;

presenta le seguenti proposte integrative _____

Data _____

Firma _____

L'impresa affidataria dei lavori Ditta _____ trasmette il PSC / PSC aggiornato alle imprese esecutrici e ai lavoratori autonomi:

a) Ditta _____

b) Ditta _____

c) Sig. _____

d) Sig. _____

Data _____

Firma _____

Le imprese esecutrici (*almeno 10 giorni prima dell'inizio dei lavori*) consultano e mettono a disposizione dei rappresentanti per la sicurezza dei lavoratori copia del PSC e del POS

Data _____

Firma della Ditta _____

Il rappresentante per la sicurezza:

non formula proposte a riguardo;

formula proposte a riguardo _____

Data _____

Firma del RLS _____